

Dell™ C1765nf/C1765nfw
Color Multifunction Printer
Brugervejledning

Regulatorisk model: Dell C1765nf / Dell C1765nfw



Indhold

Inden start	13
A Bemærk, Forsigtig og Advarsel	15
1 Dell™ C1765nf/C1765nfw Color Multifunction Printer Brugervejledning	17
Konventioner	17
2 Søgning efter oplysninger	19
3 Produktegenskaber	21
4 Om printeren	23
Set Forfra	23
Set bagfra	24
Plads krav	25
Automatisk Dokument Ilægger (ADI)	26
Betjeningspanel	26
Fastlåsning af Printeren	27
Bestilling af Tilbehør	28
Opsætning af printer	29
5 Fjernelse af emballagemateriale	31
6 Tilslutning af printeren	33
Tilslutning af printer til computer eller netværk	34

Direkte tilslutning	34
Ethernet-forbindelse	34
Trådløs forbindelse (kun Dell C1765nfw Color Multifunction Printer)	35
Omkonfiguration af trådløs indstilling	40
Tilslutning af Telefonforbindelsen	41
Tænding af Printerens	42
7 Opsætning af din Printer	45
Indstilling af første indstillinger på betjeningspanelet	45
Opsætning af printer med Software and Documentation-disken	50
8 Indstilling af IP-adressen	51
Tildeling af en IP-adresse	51
Betjeningspanelet	51
Værktøjskasse	52
Kontrol af IP-indstillingerne	53
Betjeningspanelet	53
Rapporten Systemindstillinger	53
Kommandoen Ping	53
9 Ilægning af papir	55
Ilægning af udskrivningsmedie i multifunktionsilæggeren (MPF)	55
Ilægning af udskrivningsmedier i prioritetsarkilæggeren (PSI)	60
10 Installation af printerdrivere på computere med Windows®	63
Identifikation af præ-installationsstatus for printerdrivere	63
Ændring af indstillinger for firewall forud for installation af din printer	63
Opsætning af direkte forbindelse	63
For installation af værtsbaseret printerdriver	63
Til installation af XML-papirspecifikation (XPS)-printerdriver	64
Opsætning af netværksforbindelse	66
Opsætning af netværksprinter på et lokalt netværk	66
Opsætning af netværksprinter på et fjernt netværk	70

Opsætning til Web Services on Devices (WSD)	74
Tilføjelse af roller for udskriftstjenester	74
Konfiguration af WSD-printer	75
Opsætning til Delt udskrivning	76
Peg og udskriv	78
Peer-to-peer	80
11 Installation af printerdrivere på Mac-computere	83
Installation af driverne og softwaren	83
Tilføjelse af en printer på Mac OS X 10.5 eller en senere version	83
Tilføjelse af en printer på Mac OS X 10.4.11	84
Sådan bruges printeren	87
12 Betjeningspanel	89
Brug af betjeningspanelets knapper	89
Status for Wi-Fi WPS-knapbagbelysning (kun Dell C1765nfw Color Multifunction Printer)	91
Brug af det numeriske tastatur til indtastning af tegn	92
Tastatur Bogstaver og tal	92
Ændring af numre og navne	92
Indsættelse af pause	92
Udskrivning af en side med panelindstillinger	93
Ændring af sproget	93
Betjeningspanelet	93
Værktøjskasse	93
Indstilling af strømsparealternativet	93
13 Webværktøj for konfiguration af Dell™ printer	95
Oversigt	95
Opsætning af Webværktøj for konfiguration af Dell printer	95
Opsætning fra din webbrowser	95
Opsætning fra betjeningspanel	97
Sådan startes Webværktøj for konfiguration af Dell printer	97

Oversigt over menuposterne	97
Sidevisningsformat	99
Topramme	99
Venstre ramme.	100
Højre ramme	101
Ændring af indstillingerne af menuposterne.	102
Detaljer om menuposterne	102
Printerstatus	104
Printerjobs	105
Printerindstillinger	106
Udskrivningsserver-indstillinger.	120
Udskrivningsvolumen	131
Adressebog	131
Bakkeindstillinger	137
14 Forklaring af Værktøjskassens menuer	139
Start af Værktøjskasse	139
Brug af Værktøjskassen til at ændre printerindstillingerne.	139
Rapport om printerindstillinger.	140
Printerinformation	140
Menu-indstillinger	140
Rapporter	142
TCP/IP-indstillinger	143
Bakkeindstillinger	143
Standardindstil.	144
Faxindstillinger.	145
Vedligeholdelse af printer	146
Systemindstillinger.	146
Dato & Tid	148
Papirdensitet.	148
Indstil overføringsvals	149
Juster fikseringsenhed	149
Registreringsjustering	150
Indstil højde	151
Nulstil. stand.	151
Ikke-Dell toner	151
Genopfriskningsindstilling til overføringsrulle.	152
Web Link tilpasning	152
TCP/IP-indstillinger	152
Bakkeindstillinger	153

EWS (Embedded Web Server eller Dell Printer Configuration Web Tool)	154
Scannestandarder	154
Faxstandarder	156
Kopistandarder	157
Faxindstillinger	159
Diagnosticering	162
Tabeludskrift	162
Omgivelsessensorinformation	162
Rengør Fremkalder	162
Genopfriskningsindstilling	162
Nulstilling af standarder	163
15 Forklaring af printermenuerne	165
Standardindstil.	165
Kopistandarder	165
Scannestandarder	170
Faxstandarder	174
Udskriv fra USB-standarder	175
Bakkeindstillinger	175
MPF	175
Rapport / Liste	176
Systemindstillinger	176
Panelindstillinger	176
Jobhistorie	177
Fejlhistorie	177
Farvetestside	177
Protokolmonitor	177
Adressebog	177
Faxaktivitet	177
Udskriver en rapport/liste ved hjælp af betjeningspanelet	177
Udskrivning af en rapport/liste med betjeningspanelet	177
Administ. Menu	178
Telefonbog	178
Netværk	178
Faxindstillinger	183
Systemindstillinger	190
Vedligeholdelse	194
Sikkerhedsindstil.	199
Scan til e-mail	200
USB-indstil.	201

Panelsprog	201
Panellåsfunktionen	202
Aktivering af Panellåsen	202
Deaktivering af Panellåsen	202
Nulstilling af standarder	203
16 Retningslinjer for udskrivningsmedier	205
Papir	205
Papiregenskaber	205
Anbefalet papir	206
Uacceptabelt papir	206
Valg af papir	206
Valg af fortrykt medie og brevpapir	207
Udskrivning på brevpapir	207
Ilægning af brevpapir	208
Valg af forhullet papir	208
Konvolutter	208
Etiketter	209
Opbevaring af udskrivningsmedier	210
Identifikation af udskrivningsmedie og specifikationer	211
Understøttede papirstørrelser	211
Understøttede papirtyper	212
Papirtypespecifikationer	212
17 Ilægning af udskrivningsmedier	213
Kapacitet	213
Mål på udskrivningsmedier	213
Ilægning af udskrivningsmedie i multifunktionsilæggeren (MPF)	213
Ilægning af en konvolut i multifunktionsilæggeren (MPF)	218
Ilægning af brevpapir	220
Ilægning af udskrivningsmedier i prioritetsarkilæggeren (PSI)	221
Ilægning af en konvolut i prioritetsarkilæggeren (PSI)	223
Ilægning af brevpapir	225
Ilægning af udskrivningsmedie ved manuel dupleksudskrivning	226
Når multifunktionsilægger (MPF) anvendes	226
Ved brug af prioritetsindlæggeren (PSI – Priority Sheet Inserter)	227

Brug af outputbakkeforlængelsen	228
--------------------------------------------------	------------

Udskrivning, kopiering, scanning og fax. 229

18 Udskrivning 231

Tips for en succesfuld udskrivning 231

Tips til opbevaring af udskrivningsmedier 231

Forebyggelse af papirstop. 231

Afsendelse af et job til udskrivning 231

Annullering af et udskriftsjob 232

Annullering fra betjeningspanelet. 232

Annullering af et job fra en computer, som kører Windows 232

Direkte udskrift med USB-lagerenheden 233

Understøttede filformater 233

Udskrivning af en fil i en USB-hukommelse. 233

Udskrivning af en rapport-side. 233

19 Kopiering 235

Ilægning af papir til kopiering 235

Forberedelse af et dokument. 235

Lav kopier fra dokumentglasset 235

Lav kopier fra ADF'en. 237

Indstilling af Kopieringsalternativer 237

Antal kopier 237

Farve. 238

Samlet. 238

Reducer/Forstør 239

Dokumentstørrelse 240

Originaltype 240

Lysere/Mørkere 241

Skarphed 241

Autoeksponering 242

Flere op 243

Margin top/bund. 244

Margin ven./højre 244

Margin midt 245

Ændring af standardindstillingerne	246
20 Scanning	247
Scanning Overblik	247
Scanning fra betjeningspanelet - Scan til program	248
Scanning fra betjeningspanelet - Scan til WSD	249
Opsætning af printer for scanning til WSD	249
Fremgangsmåder for WSD Scan	249
Scanning med TWAIN-driveren	250
Scanning vha. Windows Image Acquisition (WIA)-driver	251
Scanning til en PC eller en server via SMB/FTP	252
Oversigt	252
Bekræftelse af et login-navn og kodeord	253
Angive en destination til at lagre dokumentet	255
Opsætning af printerindstillinger	261
Sending af den Scannede Fil på Netværket	266
Scanning til USB-lagerenhed	266
Sending af en e-mail med det scannede Billede	267
Indstilling af en e-mail-adressebog	267
Afsendelse af en e-mail med den scannede fil	268
21 Faxhåndtering	269
Opsætning af indledende faxindstillinger	269
Indstilling af land	269
Indstilling af printer-id	269
Indstilling af klokkeslæt og dato	270
Ændring af klokkeslætsformat	270
Indstilling af lyde	270
Højtalerlydstyrke	270
Ringelydstyrke	271
Specifikation af faxindstillinger	271
Ændring af faxindstillinger	271
Tilgængelige faxindstillinger	272
Afsendelse af en fax	274
Ilægning af et originalt dokument i ADI-enheden	274
Ilægning af et originalt dokument på dokumentglasset	274

Opløsning	275
Originaltype	275
Lysere/Mørkere	276
Afsendelse af fax automatisk	276
Afsendelse af fax manuelt.	277
Bekræftelse af transmissioner	277
Automatisk genopkald.	277
Afsendelse af en forsinket fax	278
Afsendelse af en fax via driveren (Direkt fax).	278
Eksempel	278
Modtagelse af en fax	282
Om modtagetilstande	282
Ilægning af papir til modtagelse af faxer	282
Modtagelse af en fax automatisk i faxtilstand	282
Modtagelse af en fax manuelt i telefontilstand	282
Modtagelse af en fax automatisk i telefon/Fax eller Telefonsvarer/ Fax tilstand	282
Modtagelse af en fax manuelt ved hjælp af ekstern telefon	282
Modtagelse af faxer via DRPD-indstilling.	283
Modtagelse af faxer i hukommelsen	283
Forespørgselsmodtagelse.	283
Automatisk opkald	284
Hurtigopkald	284
Lagring af et nummer for Hurtigopkald.	284
Afsendelse af en fax ved hjælp af hurtigopkald	284
Gruppeopkald	285
Indstilling af gruppeopkald	285
Redigering af gruppeopkald.	286
Afsendelse af en fax med gruppeopkald (transmission til flere adresser)	286
Udskriv en an adressebogliste.	287
Andre måder at faxe på.	287
Brug af sikker modtagetilstand	287
Brug af en telefonsvarer	288
Brug af et computermodem	288
Udskrivning af en rapport	289
Ændring af faxstandarder	289

Bliv bekendt med din printer 291

22 Forklaring af din printer-software
(kun Windows®) 293

- Printerstatusvindue 293
- Status Monitor Konsol 293
- Dell Supplies Management System 293
- Hurtigstart hjælpeprogram 294
- Adressebogseditor 295
- Scanknapkontrol 295
- Dell ScanCenter 296

23 Forklaring af printermeddelelser 297

24 Specifikationer 303

- Kompatibilitet i forhold til operativsystemer 303**
- Strømforsyning 303**
- Mål 303**
- Hukommelse 303**
- Sidebeskrivelsessprog (PDL)/emulering, operativsystem og interface 303**
- MIB-kompatibilitet 304**
- Omgivelser 304**
- Kabler 305**
- Kopieringsspecifikationer 306**
- Specifikationer for scanner 306**
- Specifikationer for fax 307**

Vedligeholdelse af din printer 309

25 Vedligeholdelse af din printer 311

- Bestemmelse af status for tilbehør 311**
- Besparelse af tilbehør 311**

Opbevaring af udskrivningsmedier	311
Opbevaring af forbrugsdele	312
Udskiftning af tonerpatroner	312
Fjernelse af tonerpatroner	312
Installation af en tonerpatron	314
Rengøring inden i printeren	315
Rengøring af CTD-sensoren (Color Toner Density)	318
Indstilling af Farveregistreringen	319
Udførsel af Autoindstilling	319
Udskrivning af farveregistreringstabellen	320
Bestemmelse af værdier	320
Indtastning af værdier	321
Rengøring af scanneren	322
Rengøring af ADF-tilførselsvalsen	324
26 Afhjælpning af papirstop	325
Forebyggelse af Papirstop	325
Identifikation af Stedet for Papirstop	326
Afhjælpning af Papirstop i ADF'en	327
Afhjælpning af papirstop fra forsiden af printeren	331
Afhjælpning af papirstop fra bagsiden af printeren	332
Afhjælpning af papirstop fra outputbakke	334
Fejlfinding	339
27 Fejlfinding	341
Basale printerproblemer	341
Display-problemer	341
Udskrivningsproblemer	341
Problemer med udskriftskvaliteten	343
Outputtet er for lyst	343
Toneren tværer ud, eller udskriften smitter af/plet på bagsiden	344

Tilfældige pletter/slørede billeder	345
Alt output er tomt	345
Der er striber på outputtet	345
Pitchedede farveprikker	346
Lodrette blanke dele	346
Marmorering	346
Skyggedannelse	347
Slør	348
Bead-Carry-Out (BCO)	348
Mærke fra printeren	349
Krøllet/skjoldet papir	349
Topmarginerne er ikke korrekte	350
Farveregistreringen er uden for justering	351
Fremstående/ujævnt papir	352
Papirstop	352
Stop ved forkert fremføring	352
Multi-fremføringsstop	353
Kopieringsproblem	354
Faxproblemer	354
Scanningsproblemer	355
Scannerdriver/printerhjælpeprogramproblemer.	358
Problemer ved trådløs forbindelse (kun Dell C1765nfw Color Multifunction Printer)	359
Andre problemer	359
Kontakt til service.	359

Appendiks	361
---------------------	-----

B Appendiks	363
-----------------------	-----

Dell Politik for Teknisk Support	363
Online tjenester	363
Politik mht. Garanti og Returnering	364
Genanvendelsesinformation.	364
Kontakt Dell	364

Indeks	365
------------------	-----

Inden start

Bemærk, Forsigtig og Advarsel	15
1 Dell™ C1765nf/C1765nfw Color Multifunction Printer Brugervejledning.....	17
2 Søgning efter oplysninger	19
3 Produktegenskaber	21
4 Om printeren	23

Bemærk, Forsigtig og Advarsel



BEMÆRK: BEMÆRK angiver vigtig information, som hjælper dig med at gøre bedre brug af din printer.



FORSIGTIG: FORSIGTIG angiver enten potentiel skade på hardwaren eller tab af data og informerer dig om, hvordan problemet undgås.



ADVARSEL: ADVARSEL angiver potentiel materialeskade, personskade eller død.

Informationen i dette dokument kan ændres uden varsel.

© 2013 Dell Inc. Alle rettigheder forbeholdes.

Alle former for gengivelse af disse materialer uden skriftlig tilladelse fra Dell Inc. er strengt forbudt.

Anvendte varemærker i denne tekst: *Dell* og *DELL*-logoet er varemærker tilhørende Dell Inc.; *Microsoft*, *Windows*, *Windows Server*, *Windows Vista* og *Internet Explorer* er enten varemærker eller registrerede varemærker tilhørende Microsoft Corporation i USA og / eller andre lande og Mac Os er varemærker tilhørende Apple Inc, registreret i USA og andre lande ; Adobe er enten et registreret varemærke eller et varemærke tilhørende Adobe Systems Incorporated i USA og / eller andre lande; Wi- Fi er et registreret varemærke for Wi-Fi Alliance; Wi-Fi Protected Setup, WPA og WPA2 er varemærker tilhørende Wi-Fi Alliance.

XPS (XML Paper Specification): Dette produkt kan omfatte immaterielle rettigheder, der ejes af Microsoft Corporation. De vilkår og betingelser, i henhold til hvilke Microsoft giver licens til sådan immateriel ejendom, kan findes på <http://go.microsoft.com/fwlink/?LinkId=52369>; *DES*: Dette produkt omfatter software, der er udviklet af Eric Young (eay@mincom.oz.au); *AES*: Copyright © 2003, Dr. Brian Gladman, Worcester, Storbritannien. Alle rettigheder forbeholdes. Dette produkt anvender publiceret AES-software, der er stillet til rådighed af Dr. Brian Gladman i henhold til BSD-licensvilkårene; *TIFF (libtiff)*: Copyright © 1988-1997 Sam Leffler og Copyright © 1991-1997 Silicon Graphics, Inc.; *ICC Profile (Little cms)*: Copyright © 1998-2004 Marti Maria.

Andre varemærker og firmanavne kan være anvendt i dette dokument til at referere til enten de firmaer, som har mærkerne, eller til deres produkter. Dell Inc. fraskriver sig enhver ejendomsinteresse i andre varemærker og firmanavne end dets egne.

Vores printersoftware bruger nogle af de koder, der er defineret af Independent JPEG Group.

UNITED STATES GOVERNMENT BEGRÆNSEDE RETTIGHEDER

Denne software og dokumentation leveres med BEGRÆNSEDE RETTIGHEDER. Brug, duplikation eller offentliggørelse af regeringen er underkastet begrænsninger som nedfældet i punkt (c)(1)(ii) i Rights in Technical Data and Computer Software (Rettigheder i teknisk data og computersoftware) bestemmelsen i DFARS 252.227-7013 og er anvendelig i FRA-bestemmelserne: Dell Inc., One Dell Way, Round Rock, Texas, 78682, USA.

April 2013 Rev. A01

Dell™ C1765nf/C1765nfw Color Multifunction Printer

Brugervejledning

Klik på linkene til venstre for oplysninger om egenskaberne, alternativerne og anvendelsen af din Dell C1765nf/C1765nfw Color Multifunction Printer. Oplysninger om anden dokumentation, som følger med din Dell C1765nf/C1765nfw Color Multifunction Printer, finder du under "Søgning efter oplysninger" på side 19.

 **BEMÆRK:** I denne vejledning refereres der til Dell C1765nf/C1765nfw Color Multifunction Printer som "printeren".

Konventioner

Her følger en beskrivelse af betydningen af symboler og skrifttyper, der er anvendt i vejledningen:

- | | | |
|---------------------------------|---|-------------------------------------------------------------------------------------------------------------------------------------------------------------------------------------------------------------------------------|
| Fed tekst | : | <ul style="list-style-type: none"> • Navne på hardware-knapper på betjeningspanelet. • Skærmenavne på LCD-panelet. • Menuer, kommandoer, vinduer eller dialogbokse, vist på computerskærmen. |
| Tekst i skrifttypen Courier New | : | <ul style="list-style-type: none"> • Menuer og meddelelser, vist på LCD-panelet. • Tegn, indtastet på computeren. • Filstier. |
| < > | : | <ul style="list-style-type: none"> • Tast på computerens tastatur. |
| → | : | <ul style="list-style-type: none"> • Angiver en sti til et bestemt punkt i en procedure på en computer. |
| " " | : | <ul style="list-style-type: none"> • Krydsreferencer i vejledningen. • Tegn, indtastet på betjeningspanelet. • Meddelelser, vist på computerskærmen. |

Søgning efter oplysninger

 **BEMÆRK:** Billederne anvendt i denne manual er dem til Dell™ C1765nfw Color Multifunction Printer medmindre andet er nævnt.

Hvad søger du efter?

- Drivere til min printer
- Min *Brugervejledning*

Find det her

Disk med *Software and Documentation*

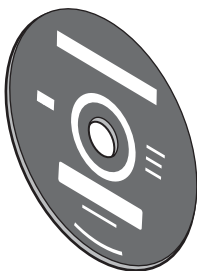

Software and Documentation-disken indeholder installationsvideo, dokumentation og drivere til din printer. Du kan anvende disken til at installere/geninstallere drivere eller få adgang til din installationsvideo og dokumentation.

Readme-filer kan være inkluderet på din disk for at give dig sidste øjeblikks-opdateringer om tekniske ændringer af din printer eller avanceret teknisk referencemateriale for erfarne brugere eller teknikere.

Hvordan jeg anvender min printer

Kort referencevejledning

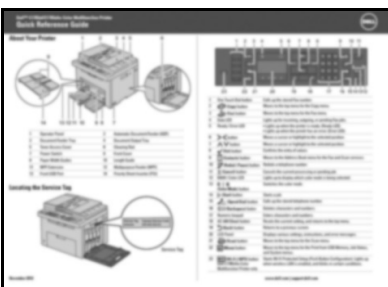

- Sikkerhedsinformation
- Garantioplysninger

Vigtig information



ADVARSEL: Læs og følg alle sikkerhedsforskrifterne i *Vigtig information*, inden du sætter printeren op og anvender den.

Hvad søger du efter?

Hvordan min printer gøres klar til brug

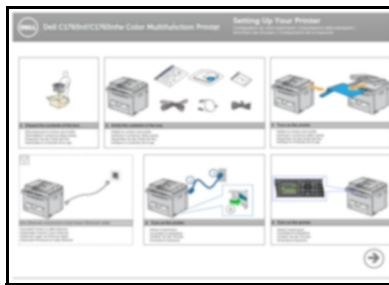
Find det her*Klargøringsdiagram*

Fejlfinding

"Fejlfinding" på side 341

Ekspresservicekode og Servicetag

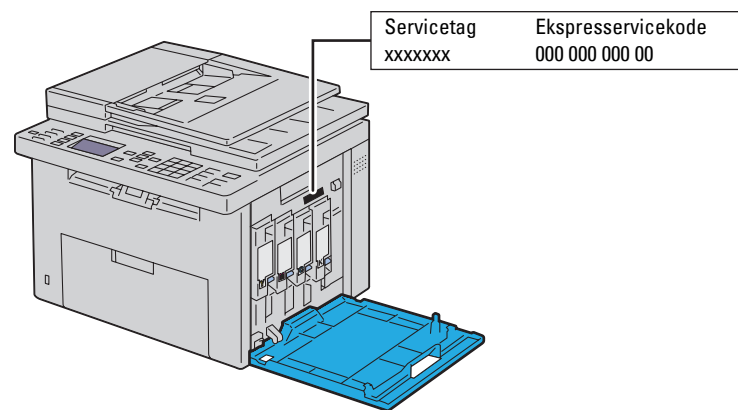

Ekspresservicekoden og servicetag er placeret inde bag printerens sidedør.

-
- Sidste nye drivere til min printer
 - Svar på spørgsmål om teknisk service og support
 - Dokumentation til min printer

Gå til support.dell.com.

support.dell.com yder adskillige online værktøjer, inklusiv:

- Løsninger – Råd og tip om fejlfinding, artikler af teknikere og online-kurser
- Opgraderinger – Opgraderingsoplysninger om komponenter, som f.eks. printerdriver
- Kundeservice – Kontaktoplysninger, oplysninger om bestillingsstatus, garanti og reparationer
- Downloads – Drivere
- Vejledninger – Printerdokumentation og produktspecifikationer

Gå til support.dell.com. Vælg din region, og udfyld de nødvendige oplysninger for at få adgang til hjælpeværktøjer og information.

Produktegenskaber

Dette kapitel beskriver produkttegenskaberne og angiver deres links.

Scanning til USB-lagerenhed

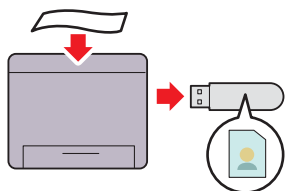

Med Dell™ C1765nf/C1765nfw Color Multifunction Printer behøver du ikke en pc til at forbinde din USB-lagerenhed for at gemme de scannede data. Sæt din USB-lagerenhed i porten på printeren, og gem de scannede data direkte til din USB-lagerenhed.

Yderligere oplysninger finder du under "Scanning til USB-lagerenhed" på side 266.

Udskrivning af flere sider på et enkelt ark papir (Flere op)

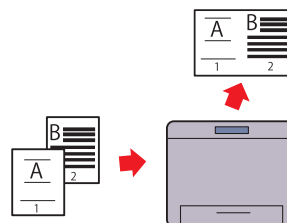

Flere op-udskrivning giver dig mulighed for at udskrive flere sider på et enkelt ark papir. Denne funktion gør det muligt at reducere papirforbruget.

Yderligere oplysninger finder du under "Flere op" på side 243.

2-sidet udskrivning (manuel dupleksudskrivning)

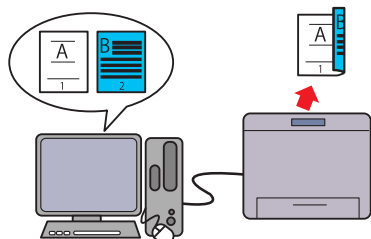

Med manuel dupleksudskrivning kan to eller flere sider udskrives manuelt på for- og bagsiden af et enkelt ark papir. Denne funktion gør det muligt at reducere papirforbruget. Yderligere oplysninger finder du under "Ilægning af udskrivningsmedie ved manuel dupleksudskrivning" på side 226.

Udskriv fra USB-hukommelse (Direkte USB-udskrivning)

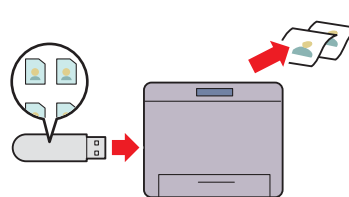

Funktionen Print fra USB-hukommelse giver dig mulighed for at udskrive direkte fra din USB-lagerenhed uden at starte computeren. Uden at du skal starte din computer og et program, tillader denne funktion hurtig udskrivning med enkle procedurer.

Yderligere oplysninger finder du under "Direkte udskrift med USB-lagerenheden" på side 233.

**Udskrivning via trådløs forbindelse (Trådløs udskrift)
(Kun Dell C1765nfw Color Multifunction Printer)**

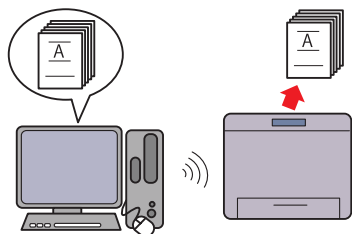

Funktionen Trådløs LAN på din printer gør det muligt at installere printeren alle steder og at udskrive uden en kabelbaseret forbindelse til din computer. Yderligere oplysninger finder du under "Trådløs forbindelse (kun Dell C1765nfw Color Multifunction Printer)" på side 35.

Om printeren

Dette kapitel indeholder en oversigt over din Dell™ C1765nf/C1765nfw Color Multifunction Printer.

BEMÆRK: Billederne anvendt i denne manual er dem til Dell C1765nfw Color Multifunction Printer medmindre andet er nævnt.

Set Forfra

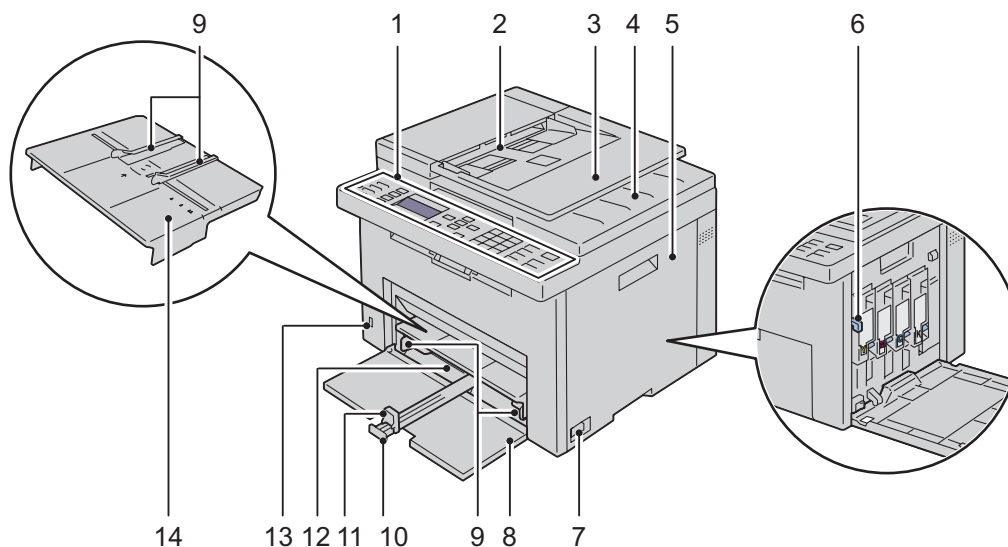

1	Betjeningspanel	2	Automatisk Dokument Ilægger (ADI)
3	Dokumentilæggerbakke	4	Dokumentoutput-bakke
5	Adgangsdæksel til toner	6	Rensestang for printhoved
7	Tænd-sluk-knap	8	Frontdæksel
9	Papirbredestyr	10	MPF-forlænger
11	Længdestyr	12	Multifunktionsilægger (MPF)
13	Front USB-Port	14	Prioritetsarkilægger (PSI – Priority Sheet Inserter)

Set bagfra

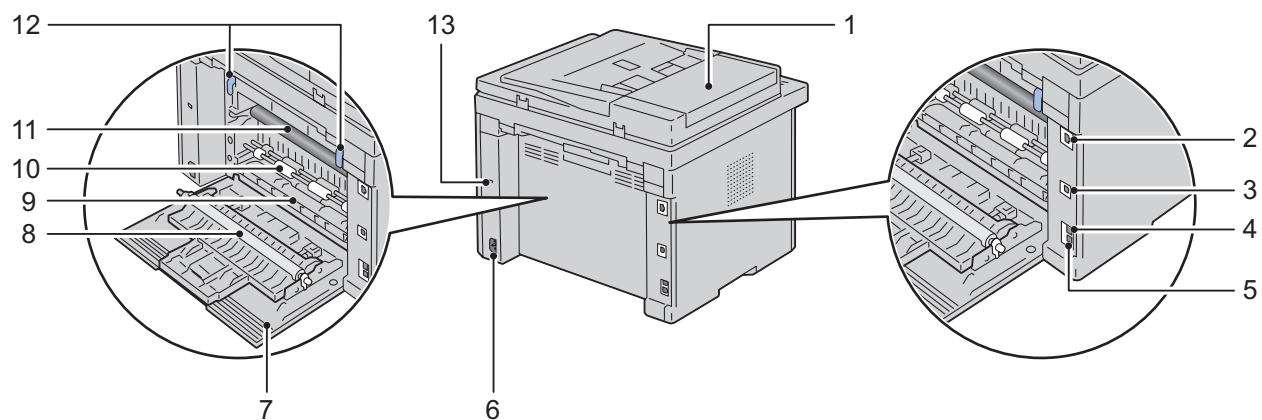

1	ADI-dæksel	2	Ethernet-port
3	USB-port	4	Stikkontakt
5	Telefonstik	6	Strømskik
7	Bagdæksel	8	Overføringsvals
9	Papirholder	10	Papirtilførselsvalse
11	Overføringsrem	12	Håndtag
13	Sikkerhedsåbning		

Plads krav

Placer printeren på et sted, hvor der er tilstrækkelig plads for adgang til printerens dæksler og bakker.

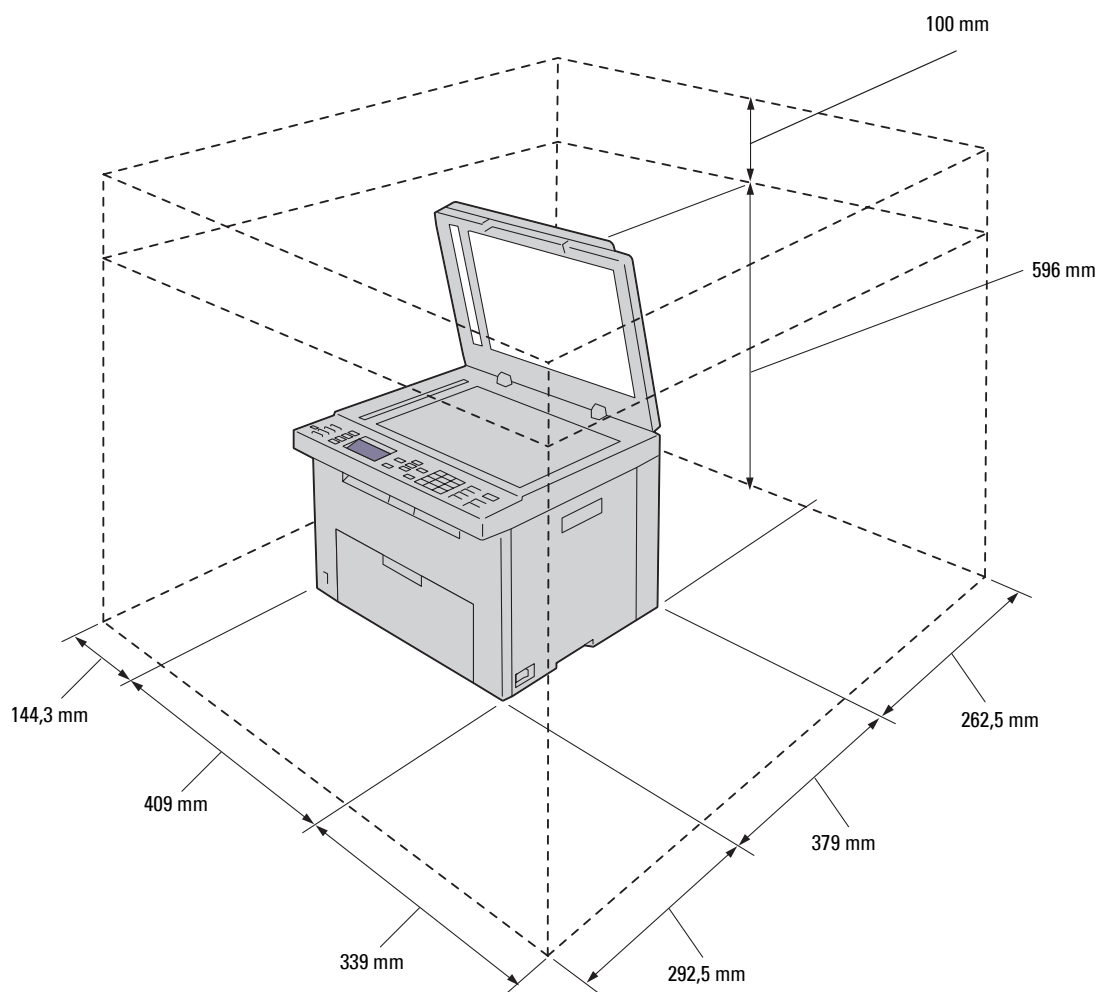

FORSIGTIG: For at forhindre uregelmæssige skærbilleder eller funktionsfejl på din printer, skal du ikke stille printeren i direkte sollys med frontdækslet åbent.

Automatisk Dokument Ilægger (ADI)

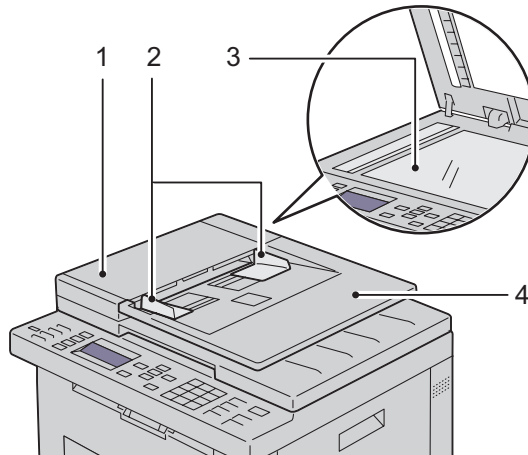

- | | |
|---|----------------------|
| 1 | ADI-dæksel |
| 2 | Dokumentstyr |
| 3 | Dokumentglas |
| 4 | Dokumentilæggerbakke |

Betjeningspanel

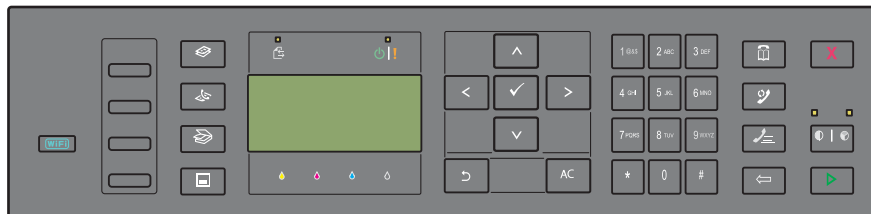

For mere information om betjeningspanelet, se "Betjeningspanel" på side 89.

Fastlåsnig af Printeren

Du kan anvende Kensington-lås (ekstraudstyr) til at beskytte din printer imod tyveri. Monter Kensington-låsen på sikkerhedsåbningen på din printer.

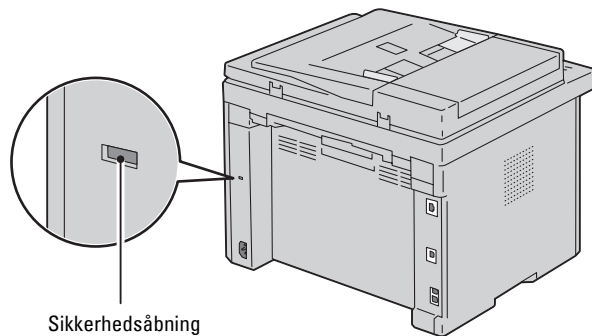

Se i betjeningsinstruktionerne der følger med Kensington-låsen for yderligere oplysninger.

Bestilling af Tilbehør

Du kan bestille forbrugsdele fra Dell på Internettet, hvis du anvender en netværkstilsluttet printer. Indtast din printers IP-adresse i din webbrowser, start **Dell Printer Configuration Web Tool**, og klik på **Bestil tilbehør på**: for at bestille toner til printeren.

Du kan også bestille tonerpatroner på følgende måde:

- 1 Klik på **Start** → **Alle programmer** → **Dell Printere** → **Dell C1765 Color Multifunction Printer** → **Dell Supplies Management System**.

Vinduet **Dell Supplies Management System** vises.

- 2 Vælg din printer på listen **Vælg printermodel**.

- 3 Hvis du bestiller fra webbet:

- a Vælg en webadresse fra listen **Vælg genbestillings-URL**.

- b Klik på **Besøg Dell-websted for bestilling af printertilbehør**.

Skærmen **Dell C1765nf/C1765nfw Color MPF - Dell Supplies Management System** vises.

- c Indtast servicetag'et, og klik derefter på **OK**.

Servicetagnummeret er placeret på indersiden af printerens dæksel til tonerpåfyldning.

Dells websted for forbrugsdele vises.

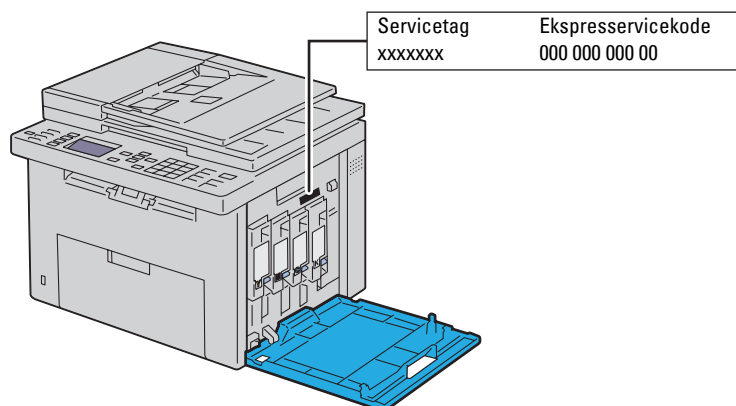

Hvis du bestiller pr. telefon, skal du ringe til det nummer, som vises i afsnittet **Bestil pr. telefon**.

Opsætning af printer

5	Fjernelse af emballagemateriale	31
6	Tilslutning af printeren	33
7	Opsætning af din Printer	45
8	Indstilling af IP-adressen.....	51
9	Ilægning af papir	55
10	Installation af printerdrivere på computere med Windows®	63
11	Installation af printerdrivere på Mac-computere.....	83

Fjernelse af emballagemateriale

Dette kapitel indeholder en oversigt over din Dell™ C1765nf/C1765nfw Color Multifunction Printer.

BEMÆRK: Billederne anvendt i denne manual er dem til Dell C1765nfw Color Multifunction Printer medmindre andet er nævnt.

- 1 Fjern emballagematerialet fra printeren.

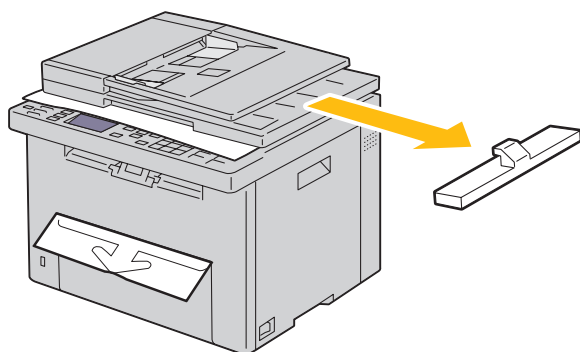

- 2 Løft og åbn dokumentdækslet.

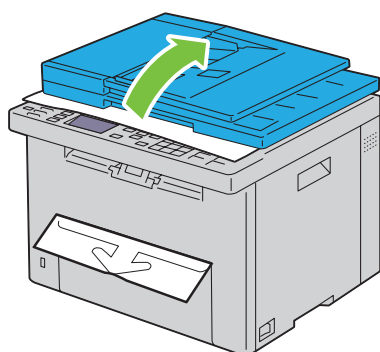

- 3 Fjern det beskyttende ark fra dokumentglasset.

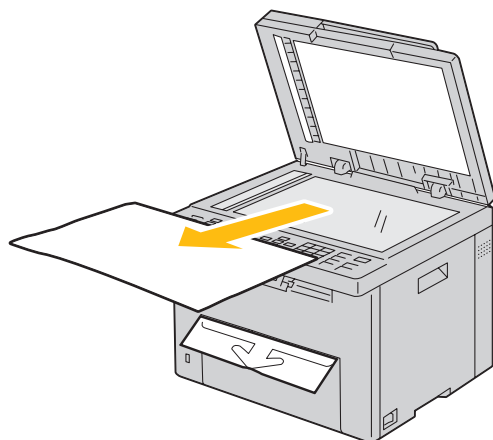

Tilslutning af printeren

Dit Dell™ C1765nf/C1765nfw Color Multifunction Printer mellemkabel skal opfylde de følgende krav:

Tilslutningstype	Tilslutningsspecifikationer
Trådløs	IEEE 802.11b/802.11g (kun Dell C1765nfw Color Multifunction Printer)
USB	USB 2.0-kompatibelt
Ethernet	10 Base-T/100 Base-TX-kompatibelt
Vægstik	RJ11
Telefonstik	RJ11

 **BEMÆRK:** Billederne anvendt i denne manual er dem til Dell C1765nfw Color Multifunction Printer medmindre andet er nævnt.

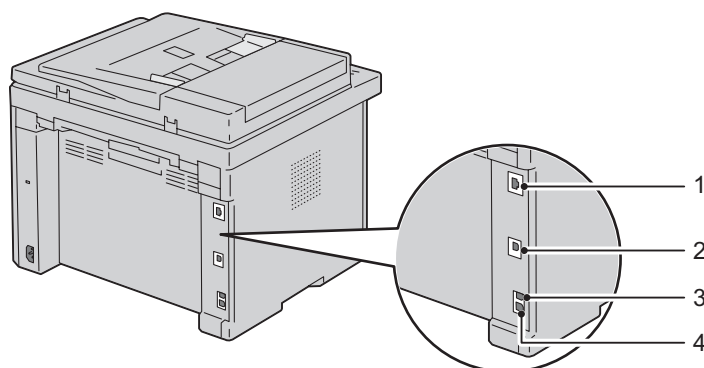

1 Ethernet-port



2 USB-port



3 Stikkontakt



4 Telefonstik



Tilslutning af printer til computer eller netværk

Direkte tilslutning

En lokal printer er en printer, som er forbundet direkte til din computer ved hjælp af et USB-kabel. Hvis din computer er forbundet til et netværk, gå til "Ethernet-forbindelse" på side 34.

Sådan tilsluttes printeren til en computer:

- 1 Sørg for, at printeren, computeren og alle andre tilsluttede apparater er slukkede og deres ledninger taget ud af stikkene.
- 2 Sæt det mindre USB-stik i USB-porten bag på printeren.

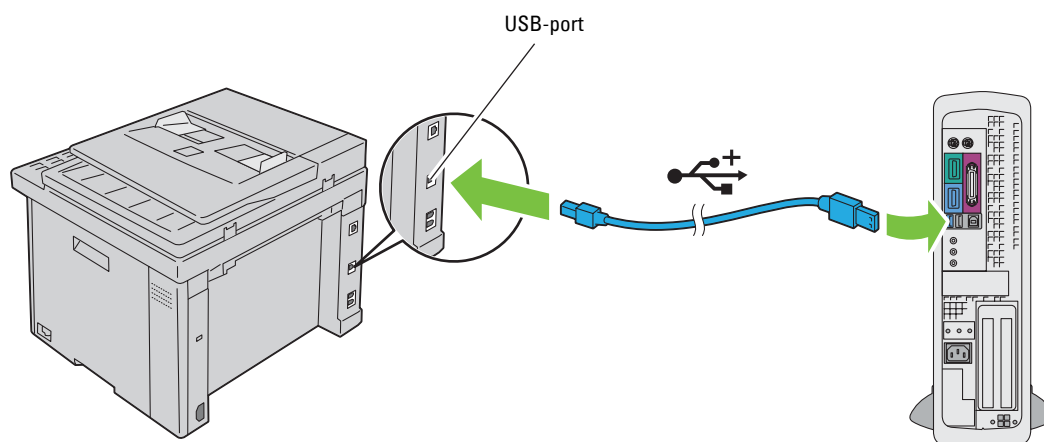

- 3 Sæt den anden ende af kablet i computerens USB-port.

⚠ FORSIGTIG: Tilslut ikke printerens USB-kabel til USB-porten på tastaturet.

Ethernet-forbindelse

Sådan tilsluttes printeren til et netværk:

- 1 Sørg for, at printeren, computeren og alle andre tilsluttede apparater er slukkede, og deres ledninger er taget ud af stikkene.
- 2 Tilslut Ethernet-kablet.

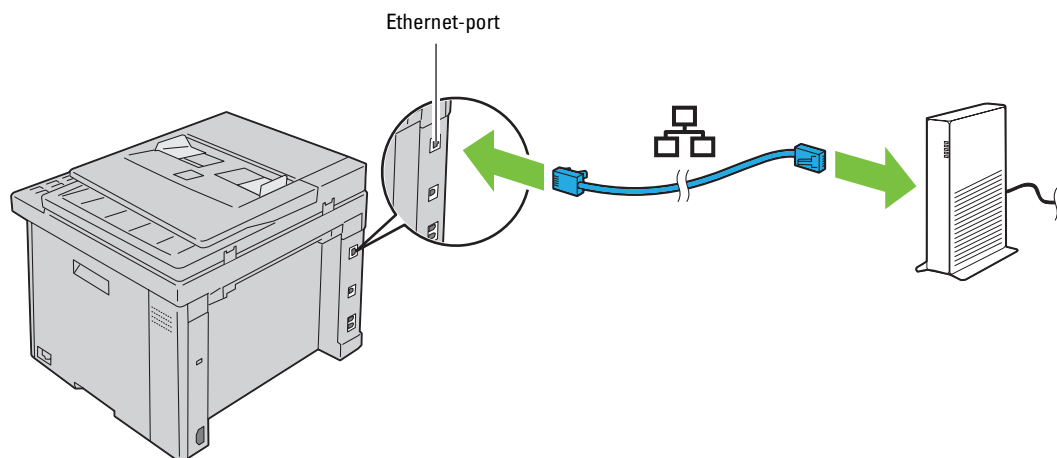

✍ BEMÆRK: Tilslut kun Ethernet-kablet, hvis du har brug for en kabelbaseret forbindelse.

For at tilslutte printeren til netværket skal du tilslutte den ene ende af et Ethernet-kabel til Ethernet-porten på printerens bagside og den anden ende til et LAN-drop eller en hub.

Oplysninger om trådløse forbindelser, se "Trådløs forbindelse (kun Dell C1765nfw Color Multifunction Printer)" på side 35.

Trådløs forbindelse (kun Dell C1765nfw Color Multifunction Printer)

Specifikationerne for den trådløse indstillingsfunktion er beskrevet nedenfor:

Menupunkt	Specifikation
Forbindelse	Trådløs
Forbindelsesstandard	IEEE 802.11b/802.11g-kompatibelt
Båndbredde	2,4 GHz
Dataoverførselshastighed	IEEE 802.11b tilstand: 11, 5,5, 2, 1 Mbps IEEE 802.11g tilstand: 54, 48, 36, 24, 18, 12, 9, 6 Mbps
Sikkerhed	64 (40-bit nøgle)/ 128 (104-bit nøgle) WEP, WPA-PSK (TKIP, AES), WPA2-PSK (AES)(IEEE 802.1x bekræftelsesfunktion af WPA 1x ikke-korresponderende), blandet PSK
Wi-Fi Protected Setup® (WPS) ^{*1}	PBC (Push Button Configuration), PIN (Personal Identification Number)

^{*1} WPS 2.0 kompatibel. WPS 2.0 fungerer på adgangspunkter med følgende krypteringstyper: Blandet tilstand PSK, WPA-PSK AES, WPA2-PSK AES, WPA-PSK TKIP, Åben (ingen sikkerhed)

Du kan vælge en metode til konfiguration af en trådløs indstilling blandt følgende:

WPS-PBC (Wi-Fi | WPS-knap)^{*1}

WPS-PBC (betjeningspanelmenu)^{*1}

WPS-PIN^{*2}

Konfiguration af automatisk SSID

Manuel konfiguration af SSID

^{*1} WPS-PBC (konfiguration af Wi-Fi Protected Setup-trykknop) er en metode til at godkende og registrere enheder, der kræves til trådløs konfiguration, ved at starte WPS-PBC på printeren med  (Wi-Fi | WPS)-knappen eller betjeningspanelmenuen, og derefter trykke på knappen, der findes på det trådløse LAN-adgangspunkt (registrator) eller routeren. Denne indstilling er kun tilgængelig når adgangspunktet understøtter WPS-PBC.

^{*2} WPS-PIN (Wi-Fi Protected Setup-Personal Identification Number) er en metode til godkendelse og registrering af enheder, der er nødvendig for trådløs konfiguration, ved at indtaste tildelte PIN-koder i printeren og computeren. Indstillingen, der udføres gennem et adgangspunkt, er kun tilgængelig når adgangspunktet for din trådløse router understøtter WPS.

WPS-PBC (Wi-Fi | WPS-knap)

Du kan starte WPS-PBC (konfiguration af Wi-Fi Protected Setup-trykknop) ved at trykke på **WiFi** (Wi-Fi | WPS)-knappen.

BEMÆRK: WPS-PBC er kun tilgængelig når det trådløse LAN-adgangspunkt (registrator) eller routeren understøtter WPS-PBC.

BEMÆRK: Inden du starter WPS-PBC med **WiFi** (Wi-Fi | WPS)-knappen, skal du bekræfte positionen af WPS-knappen (navnet på knappen kan være anderledes) på det trådløse LAN-adgangspunkt (registrator) eller routeren. For mere information om betjening af WPS på det trådløse LAN-adgangspunkt (registrator), se vejledningen, der fulgte med produktet.

BEMÆRK: For mere information om **WiFi** (Wi-Fi | WPS)-knappen, se "Status for Wi-Fi | WPS-knapbagbelysning (kun Dell C1765nfw Color Multifunction Printer)" på side 91.

Hvis der opstår et problem, eller hvis der vises fejlmeddelelse på betjeningspanelet, se "Problemer ved trådløs forbindelse (kun Dell C1765nfw Color Multifunction Printer)" på side 359.

- 1 Tryk og hold ned på **WiFi** (Wi-Fi | WPS)-knappen på printeren i 2 sekunder.

Kontroller, at **WiFi** (Wi-Fi | WPS)-knappen begynder at blinke og at Tryk på WPS-knappen på WPS-routeren vises på betjeningspanelet.

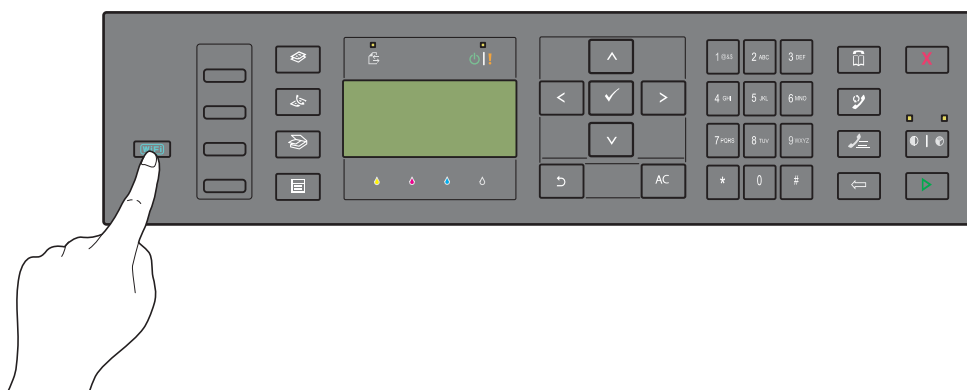



- 2 Start betjening af WPS på det trådløse LAN-adgangspunkt (registrator) eller routeren indenfor to minutter.
- 3 Når betjeningen af WPS er succesfuld og printeren genstarter, er indstillingen af den trådløse LAN-forbindelse opsat.











WPS-PBC (betjeningspanelmenu)

Du kan starte WPS-PBC (konfiguration af Wi-Fi Protected Setup-trykknop) fra betjeningspanelet.

 **BEMÆRK:** WPS-PBC er kun tilgængelig når det trådløse LAN-adgangspunkt (registrator) eller routeren understøtter WPS-PBC.

 **BEMÆRK:** Inden du starter WPS-PBC, skal du bekræfte positionen af WPS-knappen (navnet på knappen kan være anderledes) på det trådløse LAN-adgangspunkt (registrator) eller routeren. For mere information om betjening af WPS på det trådløse LAN-adgangspunkt (registrator), se vejledningen, der fulgte med produktet.

 **BEMÆRK:** Der skal indtastes et kodeord for at kunne åbne `Administ.` menu, når `Panellåsindst.` er indstillet til `Aktiver`. I dette tilfælde skal du indtaste den adgangskode, du specificerede og trykke på  (Indstil)-knappen.

- 1 Tryk på  (Menu)-knappen.
- 2 Tryk på knappen , indtil `System` vises, og tryk så på knappen  (Indstil).
- 3 Tryk på knappen , indtil `Administ.` menu vises, og tryk så på knappen  (Indstil).
- 4 Tryk på knappen , indtil `Netværk` vises, og tryk så på knappen  (Indstil).
- 5 Tryk på knappen , indtil `WPS` vises, og tryk så på knappen  (Indstil).
- 6 Kontroller, at `Trykknapsstyring` vises, og tryk så på knappen  (Indstil).
- 7 Kontroller, at `Ja` vises, og tryk så på knappen  (Indstil).

Kontroller, at Tryk på WPS-knappen på routeren vises, og start WPS-PBC på det trådløse LAN-adgangspunkt (registrator) eller routeren indenfor 2 minutter.





- 8 Når betjeningen af WPS er succesfuld og printereren genstarter, er indstillingen af den trådløse LAN-forbindelse opsat.

WPS-PIN

PIN-koden til WPS-PIN kan kun konfigureres fra betjeningspanelet.

 **BEMÆRK:** WPS-PIN er kun tilgængelig når det trådløse LAN-adgangspunkt (registrator) eller routeren understøtter WPS-PIN.

 **BEMÆRK:** Der skal indtastes et kodeord for at kunne åbne *Administ. menu*, når *Panellåsindst.* er indstillet til *Aktiver*. I dette tilfælde skal du indtaste den adgangskode, du specificerede og trykke på ✓ (Indstil)-knappen.







- 1 Tryk på  (Menu)-knappen.
- 2 Tryk på knappen , indtil *System* vises, og tryk så på knappen ✓ (Indstil).
- 3 Tryk på knappen , indtil *Administ. menu* vises, og tryk så på knappen ✓ (Indstil).
- 4 Tryk på knappen , indtil *Netværk* vises, og tryk så på knappen ✓ (Indstil).
- 5 Tryk på knappen , indtil *WPS* vises, og tryk så på knappen ✓ (Indstil).
- 6 Kontroller, at *PIN-kode* vises, og tryk så på knappen ✓ (Indstil).
- 7 Nedskriv den viste, 8-cifrede PIN-kode eller vælg *Udskriv PIN-kode*. PIN-koden udskrives.
- 8 Kontroller, at *Start konfiguration* vises, og tryk så på knappen ✓ (Indstil).
- 9 Kontroller, at *WPS AP-søgning* vises, og indtast PIN-koden, vist i trin 7, i det trådløse LAN-adgangspunkt (registrator) eller routeren.

 **BEMÆRK:** For mere information om betjening af WPS på det trådløse LAN-adgangspunkt (registrator), se vejledningen, der fulgte med produktet.

- 10 Når betjeningen af WPS er succesfuld og printeren genstarter, er indstillingen af den trådløse LAN-forbindelse opsat.

Konfiguration af automatisk SSID

 **BEMÆRK:** Der skal indtastes et kodeord for at kunne åbne *Administ. menu*, når *Panellåsindst.* er indstillet til *Aktiver*. I dette tilfælde skal du indtaste den adgangskode, du specificerede og trykke på ✓ (Indstil)-knappen.

- 1 Tryk på  (Menu)-knappen.
- 2 Tryk på knappen , indtil *System* vises, og tryk så på knappen ✓ (Indstil).
- 3 Tryk på knappen , indtil *Administ. menu* vises, og tryk så på knappen ✓ (Indstil).
- 4 Tryk på knappen , indtil *Netværk* vises, og tryk så på knappen ✓ (Indstil).
- 5 Tryk på knappen , indtil *Trådl. indstil.* vises, og tryk så på knappen ✓ (Indstil).
Printeren søger automatisk i adgangspunkterne på det trådløse netværk.
- 6 Tryk på -knappen, indtil det ønskede adgangspunkt vises, og tryk derefter på knappen ✓ (Indstil).
Hvis det ønskede adgangspunkt ikke vises, gå til "Manuel konfiguration af SSID" på side 39.



 **BEMÆRK:** Nogle skjulte SSID'er vises muligvis ikke. Hvis SSID'et ikke detekteres, skal du aktivere SSID-broadcast fra routeren.













- 7 Indtast kodesætningen eller WEP-nøglen.
Når krypteringstypen for det valgte adgangspunkt er WPA, WPA2 eller Blandet i trin 6:
 - Indtast kodesætningen og tryk derefter på knappen ✓ (Indstil).Når krypteringstypen for det valgte adgangspunkt er WEP i trin 6:
 - Indtast WEP-nøglen og tryk derefter på ✓ (Indstil)-knappen.

 **BEMÆRK:** Et kodesætning er en krypteringsnøgle for WPA og WPA2 kryptering, som består af 8 til 63 alfanumeriske tegn. På nogle adgangspunkter eller routere kaldes den en 'nøgle'. For yderligere oplysninger henvises til vejledningen, der fulgte med adgangspunktet eller routeren.

- 8 Skærbilledet **Genstart system** vises, printeren genstarter, og indstillingen af den trådløse LAN-forbindelse er gennemført.

Manuel konfiguration af SSID

 **BEMÆRK:** Der skal indtastes et kodeord for at kunne åbne **Administ.** menu, når **Panel lås indst.** er indstillet til **Aktiver**. I dette tilfælde skal du indtaste den adgangskode, du specificerede og trykke på  (**Indstil**)-knappen.



- 1 Tryk på  (**Menu**)-knappen.
- 2 Tryk på knappen , indtil **System** vises, og tryk så på knappen  (**Indstil**).
- 3 Tryk på knappen , indtil **Administ.** menu vises, og tryk så på knappen  (**Indstil**).
- 4 Tryk på knappen , indtil **Netværk** vises, og tryk så på knappen  (**Indstil**).
- 5 Tryk på knappen , indtil **Trådl. indstil.** vises, og tryk så på knappen  (**Indstil**).
- 6 Tryk på knappen , indtil **Manuel indst.** vises, og tryk så på knappen  (**Indstil**).
- 7 Indtast SSID og tryk derefter på  (**Indstil**)-knappen.
- 8 Vælg netværkstilstanden fra **Infrastruktur** og **Ad-hoc**, afhængigt af dit miljø, og tryk på  (**Indstil**)-knappen.

Hvis du vælger **Infrastruktur**, skal du fortsætte til trin 9.



Hvis du vælger **Ad-hoc**, skal du fortsætte til trin 10.

- 9 Vælg krypteringstypen fra **Ingen sikkerhed**, **Blandet PSK**, **WPA-PSK-TKIP**, **WPA2-PSK-AES** eller **WEP**.

Hvis du ikke indstiller sikkerheden for det trådløse netværk:





- Tryk på knappen , indtil **Ingen sikkerhed** vises, og tryk så på knappen  (**Indstil**).

Sådan bruges krypteringen **Blandet PSK**, **WPA-PSK-TKIP** eller **WPA2-PSK-AES**:

- a Tryk på -knappen, indtil **Blandet PSK**, **WPA-PSK-TKIP** eller **WPA2-PSK-AES** vises, og tryk på  (**Indstil**)-knappen.
- b Indtast kodesætningen og tryk derefter på knappen  (**Indstil**).

 **BEMÆRK:** Et kodesætning er en krypteringsnøgle for **WPA** og **WPA2** kryptering, som består af 8 til 63 alfanumeriske tegn. På nogle adgangspunkter eller routere kaldes den en 'nøgle'. For yderligere oplysninger henvises til vejledningen, der fulgte med adgangspunktet eller routeren.

Sådan bruges **WEP**-kryptering:

- a Tryk på knappen , indtil **WEP** vises, og tryk så på knappen  (**Indstil**).
- b Indtast **WEP**-nøglen og tryk derefter på  (**Indstil**)-knappen.
- c Tryk på -knappen for at fremhæve den ønskede overførselsnøgle fra **WEP-nøgle 1** til **WEP-nøgle 4**, og tryk på  (**Indstil**)-knappen.



Fortsæt til trin 11.



- 10 Vælg krypteringstypen fra **Ingen sikkerhed** eller **WEP**.

Hvis du ikke indstiller sikkerheden for det trådløse netværk:

- Kontroller, at **Ingen sikkerhed** vises, og tryk så på knappen  (**Indstil**).

Sådan bruges **WEP**-kryptering:

- a Tryk på knappen , indtil **WEP** vises, og tryk så på knappen  (**Indstil**).
- b Indtast **WEP**-nøglen og tryk derefter på  (**Indstil**)-knappen.

- c Tryk på -knappen for at fremhæve den ønskede overførselsnøgle fra WEP-nøgle 1 til WEP-nøgle 4, og tryk på  (Indstil)-knappen.
- 11 Skærbilledet Genstart system vises, printeren genstarter, og indstillingen af den trådløse LAN-forbindelse er gennemført.

Omkonfiguration af trådløs indstilling

Hvis du vil ændre indstillingen for trådløs forbindelse gennem en Ethernet- eller trådløs forbindelse fra computeren, skal du udføre følgende.

 **BEMÆRK:** Hvis du vil ændre indstillingen for trådløs forbindelse skal du sikre, at den trådløse forbindelses indstilling er fuldført i "Trådløs forbindelse (kun Dell C1765nfw Color Multifunction Printer)" på side 35.

 **BEMÆRK:** De følgende indstillinger er tilgængelige når netværkstilstanden er indstillet til infrastruktur i "Trådløs forbindelse (kun Dell C1765nfw Color Multifunction Printer)" på side 35.

- 1 Kontrollerer printerens IP-adresse.

For detaljer om, hvordan man kontrollerer printerens IP-adresse, se "Kontrol af IP-indstillingerne" på side 53.

- 2 For at starte Webværktøj for konfiguration af Dell printer skal du indtaste din printers IP-adresse i din webbrowser.

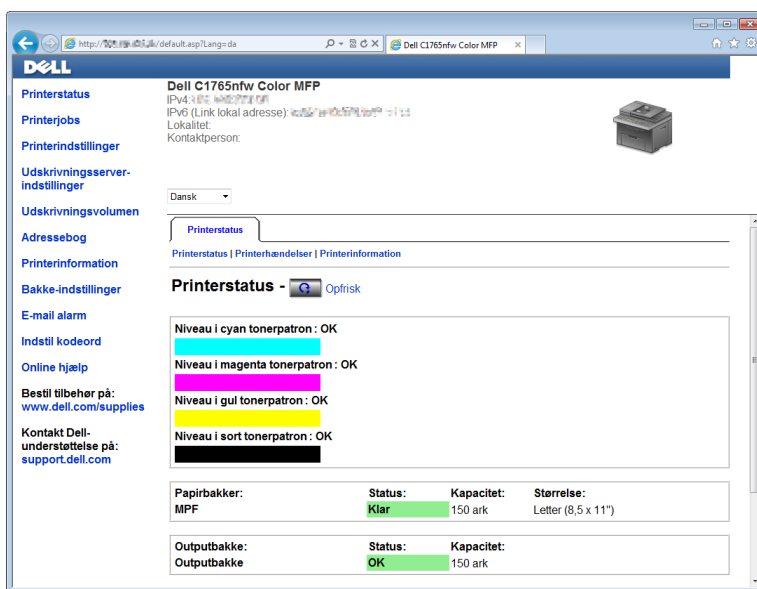

- 3 Klik på Udskrivningsserver-indstillinger.

- 4 Klik på fanen Udskrivningsserver-indstillinger.

- 5 Klik på Trådløs LAN.

- 6 Ændr printerens indstilling for trådløs.

- 7 Genstart printeren.

- 8 Ændr indstillingen for trådløs på computeren eller adgangspunktet med en tilsvarende indstilling.

 **BEMÆRK:** Hvis du vil ændre indstillingen for trådløs på din computer, skal du referere til vejledningerne, der fulgte med den trådløse adapter, eller ændre indstillingen med et adapterværktøj til trådløs forbindelse, hvis din computer er udstyret med et sådant.

Tilslutning af Telefonforbindelsen

BEMÆRK: Tilslut ikke din printer direkte til en DSL (Digital Subscriber Line). Det kan beskadige printeren. For at anvende en DSL skal du anvende et passende DSL-filter. Kontakt din serviceudbyder for DSL-filteret.

- 1 Sæt en ende af en telefonledning ind i vægsticket og den anden ende ind i et aktivt vægstik.

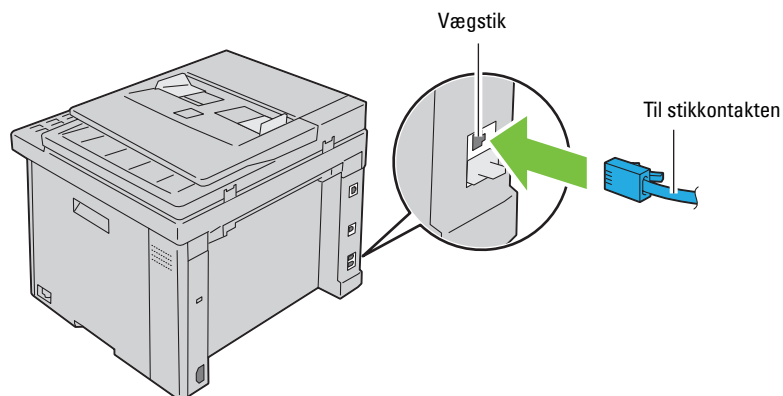

- 2 Fjern det blå stik fra telefonstikket (PHONE).

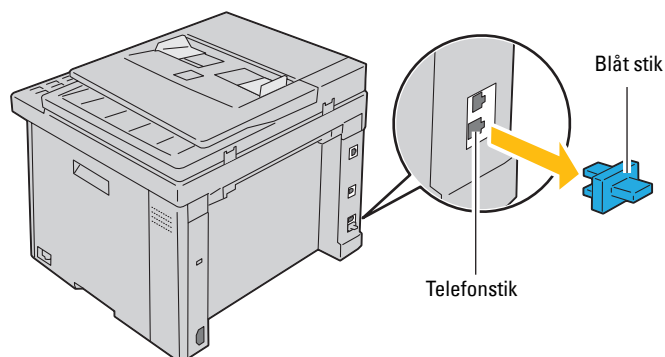

- 3 Sæt telefonledningen eller telefonsvarerens ledning ind i telefonstikket (PHONE) for at tilslutte en telefon og/eller telefonsvarer til din printer.

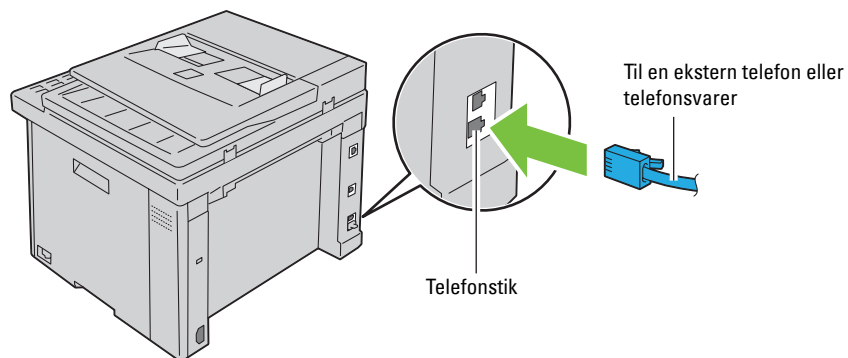

Hvis telefonkommunikationen er seriel i dit land (som f.eks. Tyskland, Sverige, Danmark, Østrig, Belgien, Italien, Frankrig Schweiz), og du har en gul terminator, skal du sætte den gule terminator ind i telefonstikket (☎).

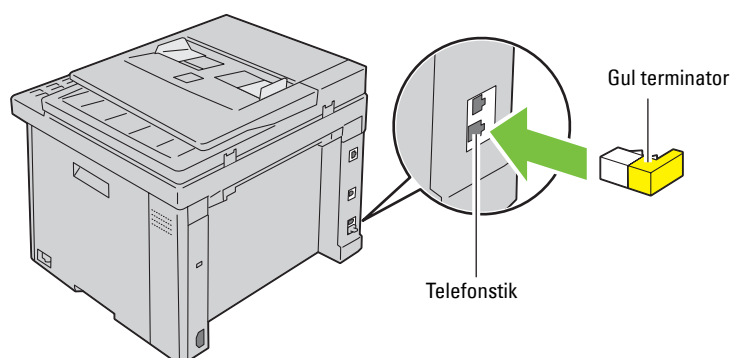

Tænding af Printeren

⚠ ADVARSEL: Brug ikke forlængerledninger eller stikdåser.

⚠ ADVARSEL: Printeren bør ikke tilsluttes til en nødstrømsforsyning.

- 1 Sæt netledningen i strømstikket på bagsiden af din printer (se "Set bagfra" på side 24).

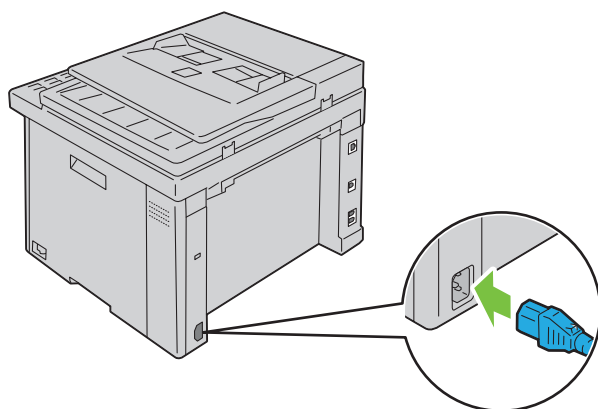

- 2 Slut den anden ende af kablet til en stikkontakt.

3 Tænd printeren.

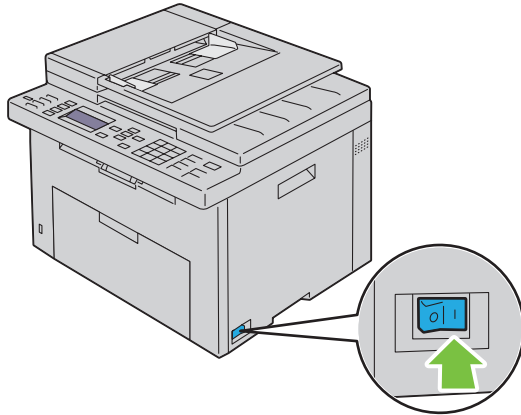

4 Følg anvisningerne på skærmen i betjeningspanelet for at konfigurere opstartsopsætningen for din printer.

Opsætning af din Printer

Indstilling af første indstillinger på betjeningspanelet

Du skal indstille printerens sprog, land, dato og klokkeslæt, når du tænder for printeren for første gang.

Når du tænder for printeren, vil skærmguiden for den indledende opsætning blive vist på betjeningspanelet. Følg trinene nedenfor for at indstille de første indstillinger.

 **BEMÆRK:** Hvis du ikke starter med at konfigurere opstartsopsætningen, vises **Klar** på betjeningspanelet i tre minutter. Derefter kan du indstille følgende første opsætning ved om nødvendigt at aktivere **Aktiver wizard** på betjeningspanelet eller **Dell™ Printer Configuration Web Tool**.



 **BEMÆRK:** Se "Forklaring af printermenuerne" på side 165 for at få flere oplysninger om betjeningspanelet.

 **BEMÆRK:** For yderligere oplysninger om **Dell Printer Configuration Web Tool**, se "Webværktøj for konfiguration af Dell™ printer" på side 95.

- 1 Sørg for at **Vælg sprog** er fremhævet, og vælg derefter det sprog, du ønsker at bruge på betjeningspanelet fra følgende rulleliste, og tryk derefter på knappen  (**Indstil**).

English
Français
Italiano
Deutsch
Español
Nederlands
Dansk
Norsk
Svenska
简体中文* ¹

*¹ Kun Dell C1765nf Color Multifunction Printer

- 2 Tryk på knappen  (**Indstil**) for at begynde at vælge land.
- 3 Sørg for at **Vælg land** bliver vist. Vælg dit land fra rullelisten, og tryk derefter på knappen  (**Indstil**).
- 4 Sørg for at **Vælg tidszone** bliver vist. Vælg den passende tidszone fra den følgende rulleliste, og tryk derefter på knappen  (**Indstil**).

Geografisk Region	Tidszone
Afrika	(UTC) Accra, Bamako, Dakar, Nouakchott
	(UTC) Casablanca
	(UTC +01: 00) Algier, Douala, Libreville, Luanda
	(UTC +01: 00) Tunis
	(UTC +01:00) Windhoek
	(UTC +02: 00) Cairo
	(UTC +02: 00) Harare, Johannesburg, Kinshasa, Tripoli
	(UTC +03: 00) Addis Ababa, Khartoum, Mogadishu, Nairobi
Nord- og Sydamerika	(UTC -10:00) Adak
	(UTC -09:00) Alaska
	(UTC-08: 00) Pacific Time (USA & Canada)
	(UTC -08:00) Tijuana
	(UTC-07: 00) Arizona, Dawson Creek, Sonora
	(UTC-07: 00) Chihuahua, Mazatlan
	(UTC -07:00) Mountain Time (US & Canada)
	(UTC-06: 00) Cancun, Mexico City, Monterrey
	(UTC-06: 00) Mellemamerika
	(UTC -06:00) Central Time (US & Canada)
	(UTC -06:00) Saskatchewan
	(UTC -05:00) Atikokan, Resolute
	(UTC -05:00) Bogota, Lima, Panama, Quito
	(UTC -05:00) Cayman Islands, Jamaica, Port-au-Prince
	(UTC -05:00) Eastern Time (US & Canada)
	(UTC -05:00) Grand Turk
	(UTC -05:00) Havana
	(UTC -04:30) Caracas
	(UTC -04:00) Asuncion
	(UTC -04:00) Atlantic Time (Canada)
	(UTC -04:00) Blanc-Sablon
	(UTC -04:00) Caribiske øer
	(UTC -04:00) Cuiaba
	(UTC-04: 00) Georgetown, La Paz, Manaus
	(UTC -04:00) Thule
	(UTC-03: 30) St. John's
	(UTC-03: 00) Brasilia, Cayenne, Paramaribo
	(UTC-03: 00) Buenos Aires
(UTC -03:00) Grønland	
(UTC -03:00) Miquelon	
(UTC -03:00) Montevideo	
(UTC -02:00) Noronha	

Geografisk Region	Tidszone
Antarktis	(UTC -04:00) Palmer Archipelago, Santiago
	(UTC -03:00) Rothera
	(UTC +03:00) Syowa
	(UTC +06:00) Mawson, Vostok
	(UTC +07:00) Davis
	(UTC +08:00) Casey
	(UTC +10:00) Dumont d'Urville
	(UTC +12:00) McMurdo

Geografisk Region	Tidszone
Asien	(UTC +02:00) Amman
	(UTC +02:00) Beirut
	(UTC +02:00) Damaskus
	(UTC +02:00) Jerusalem
	(UTC +02:00) Nicosia
	(UTC +02:00) Palæstina
	(UTC +03:00) Aden, Baghdad, Qatar, Riyadh
	(UTC +03:30) Teheran
	(UTC +04:00) Baku
	(UTC +04:00) Dubai, Muscat, Tbilisi
	(UTC +04:00) Yerevan
	(UTC +04:30) Kabul
	(UTC +05:00) Aqtau, Aqtobe, Ashgabat, Samarkand
	(UTC +05:00) Ekaterinburg
	(UTC +05:00) Karachi
	(UTC +05:30) Colombo, Kolkata
	(UTC +05:45) Kathmandu
	(UTC +06:00) Almaty, Bishkek, Dhaka, Thimphu
	(UTC +06:00) Novosibirsk, Omsk
	(UTC +06:30) Yangon (Rangoon)
	(UTC +07:00) Bangkok, Ho Chi Minh, Hovd, Jakarta
	(UTC +07:00) Krasnoyarsk
	(UTC +08:00) Beijing, Chongqing, Hong Kong, Shanghai
	(UTC +08:00) Irkutsk
	(UTC +08:00) Kuala Lumpur, Makassar, Manila, Singapore
	(UTC +08:00) Taipei
	(UTC +08:00) Ulaan Baatar
	(UTC +09:00) Dili, Jayapura
	(UTC +09:00) Pyongyang
	(UTC +09:00) Seoul
(UTC +09:00) Tokyo	
(UTC +09:00) Yakutsk	
(UTC +10:00) Sakhalin, Vladivostok	
(UTC +11:00) Magadan	
(UTC +12:00) Anadyr, Kamchatka	

Geografisk Region	Tidszone
Atlantehavet	(UTC -04:00) Bermuda
	(UTC -04:00) Stanley
	(UTC -02:00) South Georgia Island
	(UTC -01: 00) Azorerne, Scoresbysund
	(UTC -01:00) Kap Verde
	(UTC) Reykjavik
Australien	(UTC +08:00) Perth
	(UTC +08:45) Eucla
	(UTC +09:30) Adelaide
	(UTC +09:30) Darwin
	(UTC +10:00) Brisbane, Lindeman
	(UTC +10:00) Hobart, Melbourne, Sydney
	(UTC +10:30) Lord Howe Island
Europa	(UTC) Dublin, Edinburgh, Lissabon, London
	(UTC +01:00) Amsterdam, Berlin, Rom, Stockholm, Wien
	(UTC +01:00) Beograd, Bratislava, Budapest, Prag
	(UTC +01:00) Bruxelles, København, Madrid, Paris
	(UTC +01:00) Sarajevo, Skopje, Warszawa, Zagreb
	(UTC +02 00) Athen, Bukarest, Istanbul
	(UTC +02:00) Helsinki, Kiev, Riga, Sofia
	(UTC +02:00) Kaliningrad, Minsk
	(UTC +03:00) Moskva
	(UTC +04:00) Samara
Indiske Ocean	(UTC +03:00) Antananarivo, Comorerne, Mayotte
	(UTC +04:00) Mahe, Réunion
	(UTC +04:00) Mauritius
	(UTC +05:00) Kerguelen, Maldiverne
	(UTC +06:00) Chagos
	(UTC +06:30) Cocosøerne
	(UTC +07:00) Juleøen

Geografisk Region	Tidszone
Stillehavet	(UTC -11:00) Midway øerne, Niue, Samoa
	(UTC -10:00) Cookøerne, Hawaii, Tahiti
	(UTC -09:30) Marquesasøerne
	(UTC -09:00) Gambier Islands
	(UTC -08:00) Pitcairn
	(UTC -06:00) Påskeøen
	(UTC -06:00) Galapagos-øerne
	(UTC +09:00) Palau
	(UTC +10:00) Guam, Port Moresby, Saipan
	(UTC +11:00) Efate, Guadalcanal, Kosrae
	(UTC +11:30) Norfolk Island
	(UTC +12:00) Auckland
	(UTC +12:00) Fiji, Marshalløerne
	(UTC +12:45) Chatham
(UTC +13:00) Tongatapu	
(UTC +14:00) Kiritimati	

- 5 Sørg for at Indtast dato vises. Indtast den aktuelle dato, og tryk derefter på knappen ✓ (Indstil).
- 6 Sørg for at Indtast klokkeslæt vises. Indtast det aktuelle klokkeslæt, og tryk derefter på knappen ✓ (Indstil).
- 7 Tryk på knappen ✓ (Indstil) for Faxindstillinger.
Hvis du ønsker at springe Faxindstillinger over, skal du trykke på knappen ▶ (Start) og derefter genstarte printeren.
- 8 Sørg for at Indtast faxnummer vises. Indtast dit faxnummer og tryk derefter på knappen ✓ (Indstil).
- 9 Sørg for at Indtast navn vises. Indtast et navn, og tryk derefter på knappen ✓ (Indstil).
- 10 Tryk på knappen ✓ (Indstil) og genstart derefter printeren.

Opsætning af printer med Software and Documentation-disken

- 1 Læg *Software and Documentation*-disken i din computer for at starte Dell-printerindstilling.
- 2 Dobbeltklik på ikonet **Dell C1765 Installer**, og følg anvisningerne på skærmen for at forbinde computeren og printeren.



BEMÆRK: Hvis disken *Software and Documentation* ikke starter automatisk, kan du prøve følgende trin.

For Windows® XP, Windows Vista®, Windows 7, Windows Server® 2003, Windows Server 2008, og Windows Server 2008 R2:

- 1 Klik på **Start** → **Alle programmer** (for Windows Vista og Windows 7) → **Tilbehør** (for Windows Vista og Windows 7) → **Kør**.
- 2 Indtast `D:\setup.exe` (hvor D er drevbogstavet for det optiske drev) og klik derefter på **OK**.

For Windows 8 og Windows Server 2012:

- 1 Peg i nederste højre hjørne af skærmen, og klik derefter på **Søg** → Indtast `Kør` i søgeboksen, klik på **Apps** og klik derefter på **Kør**.
- 2 Indtast `D:\setup.exe` (hvor D er drevbogstavet for det optiske drev) og klik derefter på **OK**.

Indstilling af IP-adressen

Tildeling af en IP-adresse

En IP-adresse er et unikt nummer, som består af fire afsnit, der er afgrænset med et punktum, og som kan indeholde op til tre cifre i hvert afsnit, fx 111 . 222 . 33 . 44.

Du kan vælge IP-tilstanden fra Dual Stack, IPv4 og IPv6. Hvis netværket understøtter både IPv4 og IPv6, skal du vælge Dual stak.

 **FORSIGTIG: Tildeling af en IP-adresse, som allerede er i brug, kan forårsage problemer med netværksydelsen.**

 **BEMÆRK:** Tildeling af en IP-adresse anses for at være en avanceret funktion og udføres normalt af en systemadministrator.



 **BEMÆRK:** Når du tildeler en IP-adresse manuelt i **IPv6-indstilling**, skal du bruge **Webværktøj for konfiguration af Dell™ printer**. Hvis du vil åbne **Dell Printer Configuration Web Tool**, skal du bruge Link lokal adresse. Du kan finde flere oplysninger om kontrol af link lokal adresse under "Kontrol af IP-indstillingerne" på side 53.





















 **BEMÆRK:** Afhængigt af adressens klasse kan den tildelte IP-adresses område være forskelligt. For klasse A tildeles f.eks. en IP-adresse i området fra 0 . 0 . 0 . 0 til 127 . 255 . 255 . 255. Kontakt din systemadministrator for yderligere oplysninger om tildeling af IP-adresser.

Du kan tildele en IP-adresse ved hjælp af betjeningspanelet eller **Værktøjskassen**.

Betjeningspanelet

Se "Betjeningspanel" på side 89 for yderligere oplysninger om brug af dit betjeningspanel.

 **BEMÆRK:** Der skal indtastes et kodeord for at kunne åbne **Administ . menu**, når **Panel lås indst .** er indstillet til **Aktiver**. I dette tilfælde skal du indtaste den adgangskode, du specificerede og trykke på  (**Indstil**)-knappen.

- 1 Tænd printeren.
Sørg for at beskeden **Klar** vises på betjeningspanelet.
- 2 Tryk på  (Menu)-knappen.
- 3 Tryk på knappen  indtil **System** vises, og tryk derefter på knappen  (**Indstil**).
- 4 Tryk på knappen  indtil **Administ . menu** vises, og tryk derefter på knappen  (**Indstil**).
- 5 Tryk på knappen  indtil **Netværk** vises, og tryk derefter på knappen  (**Indstil**).
- 6 Tryk på knappen  indtil **TCP/IP** vises, og tryk derefter på knappen  (**Indstil**).
- 7 Tryk på knappen  indtil **IPv4** vises, og tryk derefter på knappen  (**Indstil**).
- 8 Sørg for, at **Hent IP-adresse** vises, og tryk så på knappen  (**Indstil**).
- 9 Tryk på knappen  indtil **Panel** vises, og tryk derefter på knappen  (**Indstil**).
- 10 Tryk på knappen -knappen og sørg for at **Hent IP-adresse** vises.
- 11 Tryk på knappen  indtil **IP-adresse** vises, og tryk derefter på knappen  (**Indstil**).
Markøren befinder sig ved de tre første cifre i IP-adressen.
- 12 Indtast værdien af IP-adressen ved hjælp af det numeriske tastatur.
- 13 Tryk på -knappen.
De næste tre cifre fremhæves.
- 14 Gentag trin 12 og trin 13 for at indtaste alle cifrene i IP-adressen, og tryk derefter på knappen  (**Indstil**).
- 15 Tryk på knappen  og sørg for at **IP-adresse** vises.

- 16 Tryk på knappen **▼** indtil Subnet-maske vises, og tryk derefter på knappen **✓** (Indstil).
Markøren befinder sig ved de første tre cifre i subnet-masken.
- 17 Indtast værdien af subnet-masken ved hjælp af det numeriske tastatur.
- 18 Tryk på **>**-knappen.
De næste tre cifre fremhæves.
- 19 Gentag trin 17 og trin 18 for at indstille subnet-mask, og tryk derefter på knappen **✓** (Indstil).
- 20 Tryk på knappen **<** og sørg for at Subnet-maske vises.
- 21 Tryk på knappen **▼** indtil Gatewayadresse vises, og tryk derefter på knappen **✓** (Indstil).
Markøren befinder sig ved de tre første cifre i Protokolomsætter-adressen.
- 22 Indtast værdien af Protokolomsætter-adressen ved hjælp af det numeriske tastatur.
- 23 Tryk på **>**-knappen.
De næste tre cifre fremhæves.
- 24 Gentag trin 22 og trin 23 for at indstille gatewayadressen, og tryk derefter på knappen **✓** (Indstil).
- 25 Sluk printeren og tænd den igen.

Værktøjskasse

 **BEMÆRK:** Når du bruger IPv6-indstilling til netværksudskrivning, kan du ikke bruge **Værktøjskassen** til at tildele en IP-adresse.

- 1 Klik på Start → Alle Programmer → Dell Printere → Dell C1765 Color Multifunction Printer → Værktøjskasse.

 **BEMÆRK:** Dialogboksen **Vælg printer** åbnes i dette trin, hvis der er flere printerdrivere installeret på din computer. I dette tilfælde skal klikke på navnet **Dell C1765nf Color Multifunction Printer** eller **Dell C1765nfw Color Multifunction Printer** på listen **Printernavn** og derefter klikke på **OK**.

Værktøjskassen åbnes.



- 2 Klik på fanen Vedligeholdelse af printer.
- 3 Vælg **TCP/IP-indstillinger** fra listen til venstre på siden.
TCP/IP-indstillinger-siden vises.
- 4 Vælg indstillingen fra **IP-adresseindstilling**, og indtast derefter værdierne i **IP-adresse**, **Subnet-maske** og **Protokolomsætter-adresse**.
- 5 Tryk derefter på knappen **Anvend nye indstillinger** for at anvende indstillingerne.

IP-adressen tildeles til printeren. Hvis du vil kontrollere indstillingen, skal du åbne webbrowseren på en computer, der er tilsluttet netværket og indtaste IP-adressen på browserens adresselinje. Hvis IP-adressen er konfigureret korrekt, vises Dell Printer Configuration Web Tool i browseren.











Du kan tildele IP-adressen til printeren, når du installerer printerdriverne med installeren. Når du anvender egenskaben **Netværkinstallation**, og Hent IP-adresse er sat til **Auto IP** på betjeningspanelet, kan du indstille IP-adressen 0 . 0 . 0 . 0 til den ønskede IP-adresse på printervalgvinduet.

Kontrol af IP-indstillingerne

Du kan bekræfte indstillingerne ved hjælp af betjeningspanelet, udskrive rapporten printerindstillinger eller bruge kommandoen ping.

 **BEMÆRK:** Der skal indtastes et kodeord for at kunne åbne `Administ.` menu, når `Panellåsindst.` er indstillet til `Aktiver`. I dette tilfælde skal du indtaste den adgangskode, du specificerede og trykke på  (`Indstil`)-knappen.

Betjeningspanelet

- 1 Tryk på knappen  (`Menu`).
- 2 Tryk på knappen  indtil `System` vises, og tryk derefter på knappen  (`Indstil`).
- 3 Tryk på knappen  indtil `Administ.` menu vises, og tryk derefter på knappen  (`Indstil`).
- 4 Tryk på knappen  indtil `Netværk` vises, og tryk derefter på knappen  (`Indstil`).
- 5 Tryk på knappen  indtil `TCP/IP` vises, og tryk derefter på knappen  (`Indstil`).
- 6 Tryk på knappen  indtil `IPv4` vises, og tryk derefter på knappen  (`Indstil`).

Kontroller den IP-adresse, der vises på betjeningspanelet.

Rapporten Systemindstillinger

- 1 Udskriv rapporten Systemindstillinger.
For yderligere oplysninger om, hvordan du udskriver en rapport over systemindstillingerne, se "Udskriver en rapport/liste ved hjælp af betjeningspanelet" på side 177.
- 2 Bekræft den korrekte IP-adresse, subnet-masken og gatewayadressen, der er anført i rapporten Systemindstillinger under `Tilsluttet netværk` eller `Trådløst netværk`.
Hvis IP-adressen viser 0.0.0.0 (fabriksstandard), er der ikke blevet tildelt nogen IP-adresse. Flere oplysninger om tildeling af en IP-adresse til printeren kan findes i "Tildeling af en IP-adresse" på side 51.





Kommandoen Ping

Pinge printeren, og kontroller, at den reagerer. For eksempel ved en kommandoprompt på en netværkscomputer, skal du indtaste ping efterfulgt af den nye IP-adresse (for eksempel 192.168.0.11):

```
ping 192.168.0.11
```

Hvis printeren er aktiv på netværket, vil du modtage et svar.

Ilægning af papir

-  **BEMÆRK:** Billederne anvendt i denne manual er dem til Dell™ C1765nfw Color Multifunction Printer medmindre andet er nævnt.
-  **BEMÆRK:** For at undgå papirstop må bakken ikke fjernes, imens der udskrives.
-  **BEMÆRK:** Anvend kun laser-udskrivningsmedier. Brug ikke ink jet-papir i printeren.
-  **BEMÆRK:** For oplysninger om udskrivning på konvolutter, se "Ilægning af udskrivningsmedier" på side 213.

Ilægning af udskrivningsmedie i multifunktionsilæggeren (MPF)

- 1 Åbn frontdækslet ved at trække instruktionsarket ud.

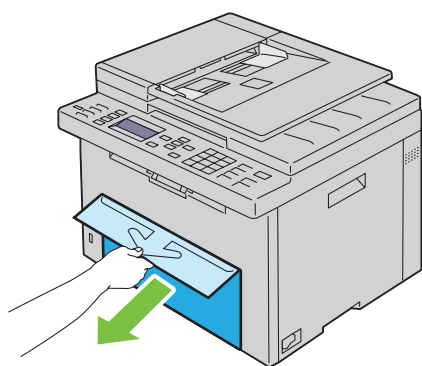

- 2 Træk PSI ud.

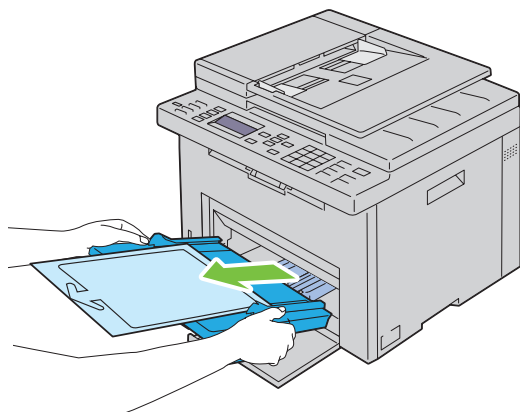

- 3 Fjern instruktionsarket, som er sat på PSI med tape.

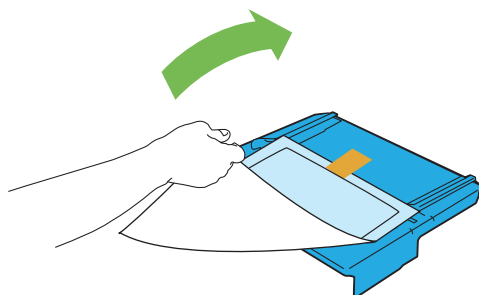

BEMÆRK: Læs instruktionsarket før du anvender PSI.

- 4 Træk længdestyret frem, indtil det standser.

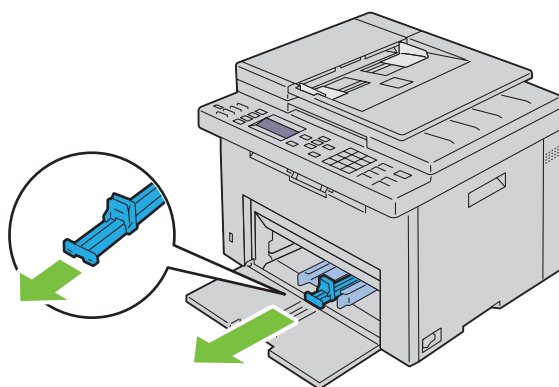

- 5 Træk MPF-forlængelsen frem, indtil den standser.

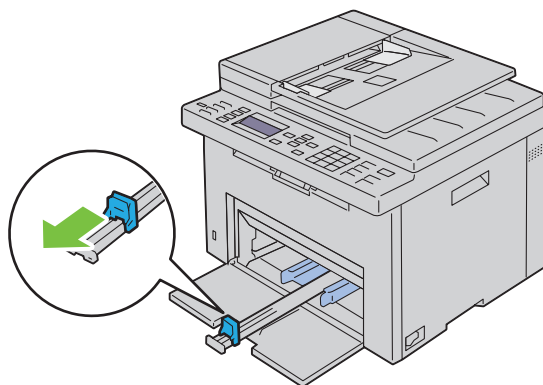

6 Juster papirbredestyrene til deres maks. bredde.

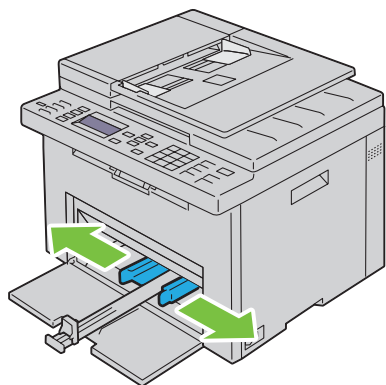

7 Bøj arkene frem og tilbage, og "luft" dem, inden du lægger udskrivningsmedierne i. Ret kanterne på stakken ud på en plan flade.

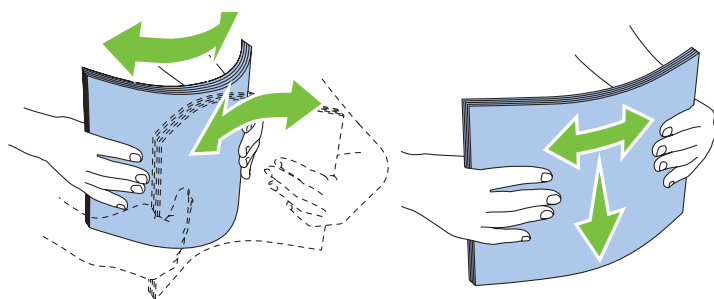

8 Læg papir på MPF med den øverste kant først og med den anbefalede udskrivningsside opad.

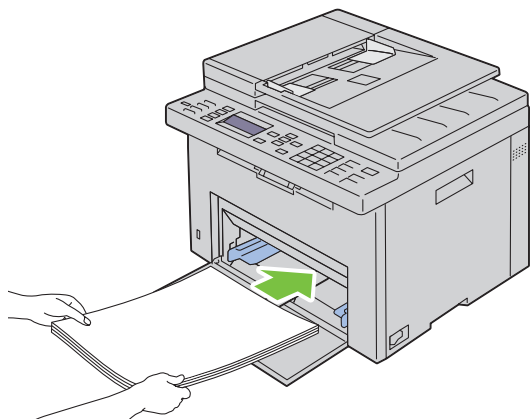

9 Indstil bredde- og længdestyrene, indtil de hviler let ind mod kanterne på stakken med udskrivningsmedier.

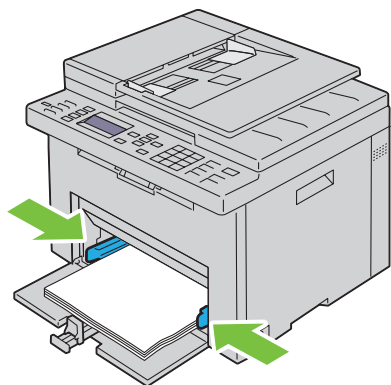

10 Skub længdestyret mod printeren, indtil den berører udskrivningsmediet.

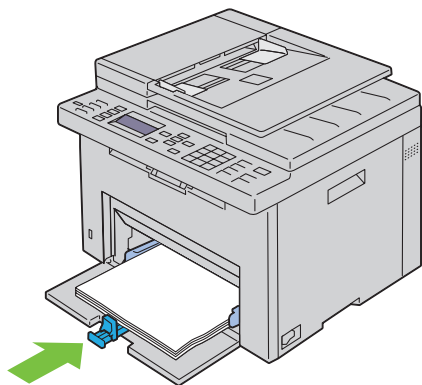

 **BEMÆRK:** Skub afhængigt af udskrivningsmediets størrelse først MPF-forlængelsen tilbage, indtil det standser, og skub derefter længdestyret, indtil den berører udskrivningsmediet.

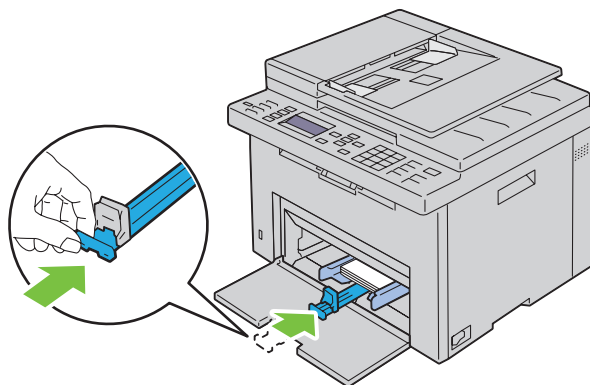

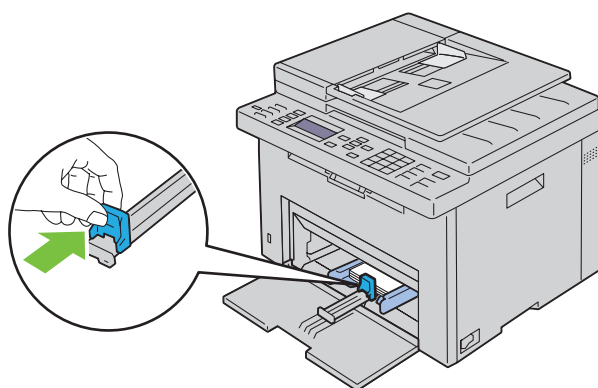

11 Sæt PSI ind i printeren, og juster derefter PSI i forhold til markeringen på papirbakken.

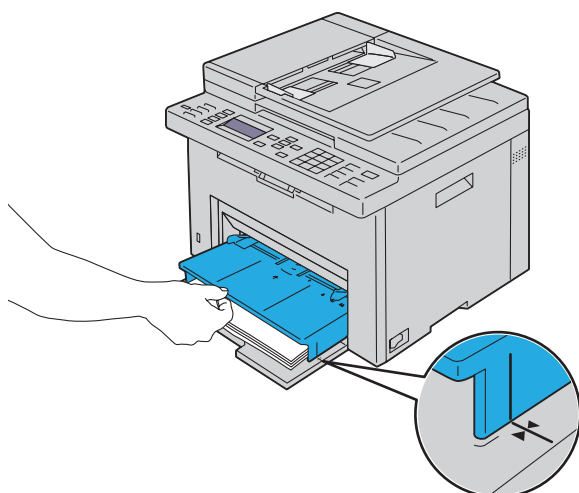
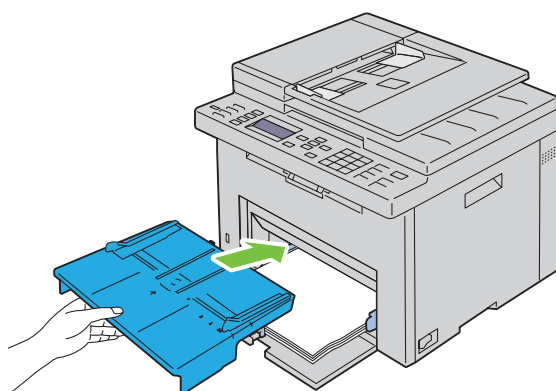

12 Vælg papirtypen fra printerdriveren, hvis det ilagte udskrivningsmedie ikke er almindeligt papir. Hvis du lægger brugerdefinerede udskrivningsmedier i MPF'en, skal du angive papirstørrelsesindstillingen ved hjælp af printerdriveren.

Ilægning af udskrivningsmedier i prioritetsarkilæggeren (PSI)

- 1 Åbn frontdækslet.

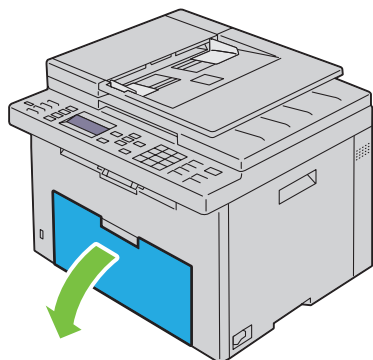

- 2 Skub PSI fremad, og juster derefter PSI i forhold til markeringen på papirbakken.

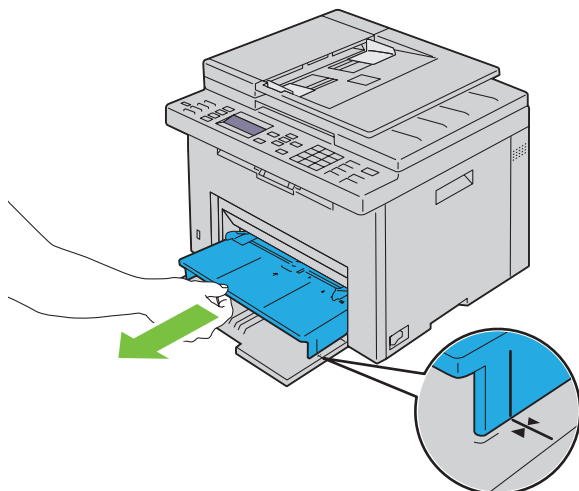

- 3 Bøj arkene frem og tilbage, og "luft" dem, inden du lægger udskrivningsmedierne i. Ret kanterne på stakken ud på en plan flade.

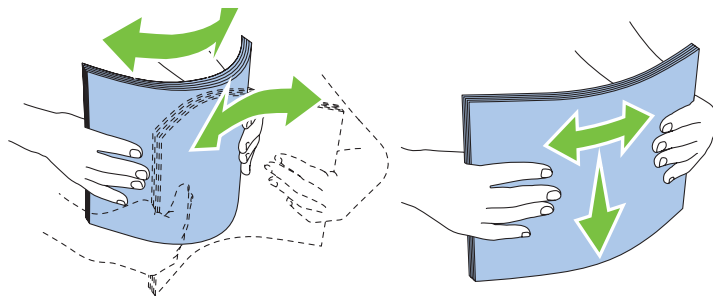

- 4 Læg udskrivningsmediet på PSI med den øverste kant først og med den anbefalede udskrivningsside opad.

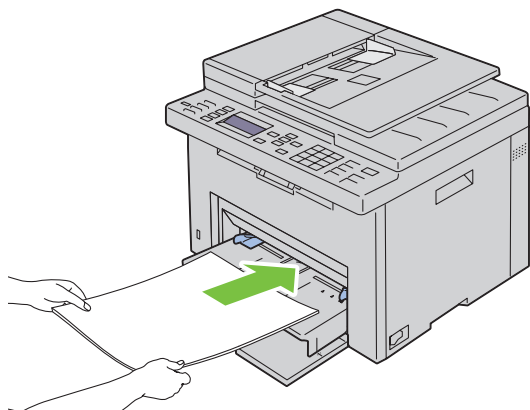

- 5 Indstil bredestyrene, indtil de hviler let ind mod kanterne på stakken med udskrivningsmedier.

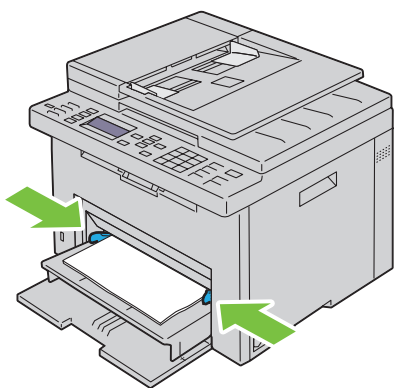

- 6 Vælg papirtypen fra printerdriveren, hvis det ilagte udskrivningsmedie ikke er almindeligt papir. Hvis du ilægger brugerdefinerede udskrivningsmedier i PSI, skal du angive papirstørrelsesindstillingen ved hjælp af printerdriveren.

Installation af printerdrivere på computere med Windows®

 **BEMÆRK:** Billederne anvendt i denne manual er dem til Dell™ C1765nfw Color Multifunction Printer medmindre andet er nævnt.

Identifikation af præ-installationsstatus for printerdrivere

Inden du installerer printerdriveren på din computer, skal du kontrollere printerens IP-adresse ved at udføre en af de følgende procedurer "Kontrol af IP-indstillingerne" på side 53.

Ændring af indstillinger for firewall forud for installation af din printer

Hvis du anvender et af nedenstående operativsystemer, skal du ændre indstillingerne for din firewall forud for installation af Dell-printersoftware:

- Microsoft® Windows XP
- Windows Vista®
- Windows 7
- Windows 8
- Windows Server® 2008
- Windows Server 2008 R2
- Windows Server 2012

 **BEMÆRK:** For Windows XP skal Service Pack 2 eller 3 være installeret.

Den følgende procedure bruger Windows 7 som eksempel.

- 1 Læg *Software and Documentation* i computeren.
- 2 Klik på Start → Kontrolpanel.
- 3 Vælg System og Sikkerhed.
- 4 Klik på Tillad et program gennem Windows Firewall.
- 5 Klik på Skift indstillinger → Tillad et andet program.
- 6 Marker Gennemse.
- 7 D: \setup.exe (hvor D er bogstavet for det optiske drev) i tekstfeltet **Filnavn**. Klik derefter på **Åben**.
- 8 Klik på Tilføj, og klik derefter på OK.

Opsætning af direkte forbindelse

For installation af værtsbaseret printerdriver

- 1 Læg *Software and Documentation*-disken i din computer for at starte Dell-printerindstilling.
- 2 Klik på Installér printerdriver og software.
- 3 Vælg Personlig installation, og klik derefter på Næste.
- 4 Følg instruktionerne på skærmen for at forbinde computeren til printerens med et USB kabel, og tænd derefter for printerens.
Plug and Play-installationen starter, og installationssoftwaren fortsætter automatisk til næste side.

- 5 Klik på **Udfør** for at afslutte guiden når **Klar til at udskrive!** vises. Klik om nødvendigt på **Udskriv testside** for at udskrive en testside.

Personlig installation

En personlig printer er en printer, som er sluttet til din computer eller en printerserver via et USB-kabel. Hvis din printer er sluttet til et netværk og ikke til din computer, se "Opsætning af netværksforbindelse" på side 66.

Til installation af XML-papirspecifikation (XPS)-printerdriver



BEMÆRK: Overfør og installer XPS-printerdriveren på support.dell.com.



BEMÆRK: XPS-driveren understøttes af følgende operativsystemer: Windows Vista, Windows Vista 64-bit Edition, Windows 7, Windows 7 64-bit Edition, Windows 8, Windows 8 64-bit Edition, Windows Server 2008, Windows Server 2008 64-bit Edition, Windows Server 2008 R2 og Windows Server 2012.

Windows Vista eller Windows Vista 64-bit version

- 1 Pak den zip-fil, du hentede, ud på den ønskede placering.
- 2 Klik på **Start** → **Kontrolpanel** → **Hardware og Lyd** → **Printere**.
- 3 Klik på **Tilføj en printer**.
- 4 Klik på **Tilføj en lokal printer**.
- 5 Vælg porten, der er brugt til at tilslutte produktet, og klik på **Næste**.
- 6 Klik på **Har diskette/cd** for at vise dialogboksen **Installer fra diskette/cd**.
- 7 Klik på **Gennemse**, og vælg derefter den udpakkede mappe i trin 1.
- 8 Klik på **OK**.
- 9 Vælg dit printernavn og klik på **Næste**.
- 10 Hvis du vil ændre printernavnet, indtast printernavnet i feltet **Printernavn**. Hvis du vil bruge printerens som standardprinter, skal du markere afkrydsningsfeltet, der er vist under **Printernavn**. Klik på **Næste**.

Installationen begynder.

Hvis dialogboksen **Brugerkontokontrol** vises, skal du klikke på **Fortsæt**.



BEMÆRK: Hvis du er en administrator på computeren, skal du klikke på **Fortsæt**; ellers skal du kontakte din administrator for at fortsætte den ønskede handling.

- 11 Når installationen af driveren er afsluttet, kan du klikke på **Udskriv en testside** for at udskrive en testside.
- 12 Klik på **Udfør**.

Windows Server 2008 eller Windows Server 2008 64-bit version



BEMÆRK: Du skal logge på som en administrator.

- 1 Pak den zip-fil, du hentede, ud på den ønskede placering.
- 2 Klik på **Start** → **Kontrolpanel** → **Hardware og Lyd** → **Printere**.
- 3 Klik på **Tilføj en printer**.
- 4 Klik på **Tilføj en lokal printer**.
- 5 Vælg porten, der er brugt til at tilslutte produktet, og klik på **Næste**.
- 6 Klik på **Har diskette/cd** for at vise dialogboksen **Installer fra diskette/cd**.
- 7 Klik på **Gennemse**, og vælg derefter den udpakkede mappe i trin 1.
- 8 Klik på **OK**.
- 9 Vælg dit printernavn og klik på **Næste**.

- 10 Hvis du vil ændre printernavnet, indtast printernavnet i feltet **Printernavn**.
Hvis du vil bruge printeren som standardprinter, skal du markere afkrydsningsfeltet **Vælg som standardprinter**. Klik på **Næste**.
Installationen begynder.
- 11 Hvis du ikke deler din printer, skal du vælge **Del ikke denne printer**. Hvis du deler din printer, skal du vælge **Del denne printer**, så **andre i netværket kan finde og bruge den**. Klik på **Næste**.
- 12 Når installationen af driveren er afsluttet, kan du klikke på **Udskriv en testside** for at udskrive en testside.
- 13 Klik på **Udfør**.

Windows 7, Windows 7 64-bit version eller Windows Server 2008 R2

- 1 Pak den zip-fil, du hentede, ud på den ønskede placering.
- 2 Klik på **Start** → **Enheder og Printere**.
- 3 Klik på **Tilføj en printer**.
- 4 Når du bruger Windows Server 2008 R2, skal du klikke på **Tilføj en lokal eller netværksprinter som en administrator**.
Hvis dialogboksen **Brugerkontokontrol** vises, skal du klikke på **Ja**.
-  **BEMÆRK:** Hvis du er en administrator på computeren, skal du klikke på **Ja**; ellers skal du kontakte din administrator for at fortsætte den ønskede handling.
- 5 Klik på **Tilføj en lokal printer**.
- 6 Vælg porten, der er brugt til at tilslutte produktet, og klik på **Næste**.
- 7 Klik på **Har diskette/cd** for at vise dialogboksen **Installer fra diskette/cd**.
- 8 Klik på **Gennemse**, og vælg derefter den udpakkede mappe i trin 1.
- 9 Klik på **OK**.
- 10 Vælg dit printernavn og klik på **Næste**.
- 11 Hvis du vil ændre printernavnet, skal du indtaste printernavnet i feltet **Printernavn** og derefter klikke på **Næste**.
Installationen begynder.
- 12 Hvis du ikke deler din printer, skal du vælge **Del ikke denne printer**. Hvis du deler din printer, skal du vælge **Del denne printer**, så **andre i netværket kan finde og bruge den**. Klik på **Næste**.
- 13 Når installationen af driveren er afsluttet, kan du klikke på **Udskriv en testside** for at udskrive en testside. Hvis du vil bruge printeren som standardprinter, skal du markere afkrydsningsfeltet **Vælg som standardprinter**.
- 14 Klik på **Udfør**.

Windows 8, Windows 8 64-bit Edition eller Windows Server 2012

- 1 Pak den zip-fil, du hentede, ud på den ønskede placering.
- 2 Højreklik i skærmens nederste venstre hjørne og klik derefter på **Kontrolpanel**.
- 3 Klik på **Hardware og lyd (Hardware for Windows Server 2012)** → **Enheder og printere** → **Tilføj en printer**.
- 4 Klik på **Har diskette/cd** for at vise dialogboksen **Installer fra diskette/cd**.
- 5 Klik på **Gennemse**, og vælg derefter den udpakkede mappe i trin 1.
- 6 Klik på **OK**.
- 7 Vælg dit printernavn og klik på **Næste**.

- 8 Hvis du vil ændre printernavnet, skal du indtaste printernavnet i feltet **Printernavn** og derefter klikke på **Næste**. Installationen begynder.
- 9 Hvis du ikke deler din printer, skal du vælge **Del ikke denne printer**. Hvis du deler din printer, skal du vælge **Del denne printer**, så andre i netværket kan finde og bruge den. Klik på **Næste**.
- 10 Når installationen af driveren er afsluttet, kan du klikke på **Udskriv en testside** for at udskrive en testside. Hvis du vil bruge printeren som standardprinter, skal du markere afkrydsningsfeltet **Vælg som standardprinter**.
- 11 Klik på **Udfør**.

Opsætning af netværksforbindelse

Opsætning af netværksprinter på et lokalt netværk

For installation af værtsbaseret printerdriver

- 1 Læg *Software and Documentation*-disken i din computer for at starte **Dell-printerindstilling**.
- 2 Klik på **Installér printerdriver og software**.
- 3 Vælg **Netværksinstallation**, og klik derefter på **Næste**.
- 4 Vælg **Lokal installation**, og klik derefter på **Næste**.
- 5 Vælg den printer, du ønsker at installere fra printerlisten, og klik derefter på **Næste**. Hvis den ønskede printer ikke vises på listen, skal du klikke på **Opfrisk** for at opdatere listen eller klikke på **Tilføj printer** for at føje en printer manuelt til listen. Du kan specificere IP-adressen og portnavnet her.

Hvis du har installeret denne printer på server-computeren, skal du markere afkrydsningsfeltet **Jeg gør denne printer klar på serveren**.



BEMÆRK: Når du anvender AutoIP, vises 0.0.0.0 i installationsprogrammet. Inden du kan fortsætte, skal du indtaste en gyldig IP-adresse.



BEMÆRK: Du kan installere Web Services on Devices (WSD)-printeren, men installation med Windows Server 2008 understøttes ikke.



BEMÆRK: Hvis du anvender et af nedenstående operativsystemer, vises en Windows-sikkerhedsadvarsel:

- Windows Vista
- Windows Vista 64-bit Edition
- Windows 7
- Windows 7 64-bit Edition
- Windows 8
- Windows 8 64-bit Edition
- Windows Server 2008
- Windows Server 2008 64-bit Edition
- Windows Server 2008 R2 64-bit Edition
- Windows Server 2012

For at fortsætte installationen af en værtsbaseret printerdriver skal du klikke **Fjern blokering** eller **Tillad adgang** (for Windows Server 2008 R2 og Windows 7).

- 6 Angiv printerindstillingerne, og klik derefter på **Næste**.
 - a Angiv printernavnet.
 - b Hvis du ønsker, at andre brugere i netværket skal have adgang til denne printer, skal du vælge **Del denne printer med andre computere i netværket** og derefter indtaste et delnavn, som brugerne nemt kan identificere.

- c Hvis du ønsker at indstille en printer som standard, skal du markere afkrydsningsfeltet **Vælg som standardprinter**.
- 7 Vælg den software og dokumentation, du vil installere, og klik derefter på **Installer**. Du kan specificere destinationsmappen for at installere Dell-softwaren og dokumentationen. For at ændre mapperne skal du klikke på **Gennemse**.
- 8 Klik på **Udfør** for at afslutte guiden når **Klar til at udskrive!** vises. Klik om nødvendigt på **Udskriv testside** for at udskrive en testside.

Til installation af XML-papirspecifikation (XPS)-printerdriver



BEMÆRK: Overfør og installer XPS-printerdriveren på support.dell.com.



BEMÆRK: XPS-driveren understøttes af følgende operativsystemer: Windows Vista, Windows Vista 64-bit Edition, Windows 7, Windows 7 64-bit Edition, Windows 8, Windows 8 64-bit Edition, Windows Server 2008, Windows Server 2008 64-bit Edition, Windows Server 2008 R2 og Windows Server 2012.

Windows Vista eller Windows Vista 64-bit version

- 1 Pak den zip-fil, du hentede, ud på den ønskede placering.
- 2 Klik på **Start** → **Kontrolpanel** → **Hardware og Lyd** → **Printere**.
- 3 Klik på **Tilføj en printer**.
- 4 Klik på **Tilføj netværk, trådløst netværk eller Bluetooth-printer**.
- 5 Vælg printer, eller klik på **Den printer, jeg søger efter, findes ikke på listen**.
- 6 Vælg **Tilføj en printer ved hjælp af TCP/IP-adresse eller værtsnavn**, og klik derefter på **Næste**.
- 7 Vælg **TCP/IP-enhed** under **Enhedstype**, indtast IP-adressen for **Værtsnavn** eller **IP-adresse**, og klik derefter på **Næste**.

Hvis dialogboksen **Brugerkontokontrol fortsæt** vises, skal du klikke på **Fortsæt**.



BEMÆRK: Hvis du er en administrator på computeren, skal du klikke på **Fortsæt**; ellers skal du kontakte din administrator for at fortsætte den ønskede handling.

- 8 Klik på **Har diskette/cd** for at vise dialogboksen **Installer fra diskette/cd**.
- 9 Klik på **Gennemse**, vælg derefter den udpakkede mappe i trin 1, og klik på **OK**.
- 10 Vælg dit printernavn og klik på **Næste**.
- 11 Hvis du vil ændre printernavnet, skal du indtaste printernavnet i feltet **Printernavn** og derefter klikke på **Næste**. Hvis du vil bruge printerens som standardprinter, skal du markere afkrydsningsfeltet **Vælg som standardprinter**. Installationen begynder.

Hvis dialogboksen **Brugerkontokontrol** vises, skal du klikke på **Fortsæt**.



BEMÆRK: Hvis du er en administrator på computeren, skal du klikke på **Fortsæt**; ellers skal du kontakte din administrator for at fortsætte den ønskede handling.

- 12 Når installationen af driveren er afsluttet, kan du klikke på **Udskriv en testside** for at udskrive en testside.
- 13 Klik på **Udfør**.

Windows Server 2008 eller Windows Server 2008 64-bit version





BEMÆRK: Du skal logge på som en administrator.

- 1 Pak den zip-fil, du hentede, ud på den ønskede placering.
- 2 Klik på **Start** → **Kontrolpanel** → **Hardware og Lyd** → **Printere**.
- 3 Klik på **Tilføj en printer**.

- 4 Klik på **Tilføj netværk, trådløst netværk eller Bluetooth-printer**.
- 5 Vælg printer eller klik på **Den printer, jeg søger efter, findes ikke på listen**.
Når du vælger din printer, gå til trin 8.
Når du klikker på **Den printer, jeg søger efter, findes ikke på listen**, gå til trin 6.
- 6 Vælg **Tilføj en printer ved hjælp af TCP/IP-adresse eller værtsnavn**, og klik derefter på **Næste**.
- 7 Vælg **TCP/IP-enhed** under **Enhedstype**, og indtast IP-adressen for **Værtsnavn** eller **IP-adresse**, og klik derefter på **Næste**.
Hvis dialogboksen **Brugerkontokontrol fortsæt** vises, skal du klikke på **Fortsæt**.
- 8 Klik på **Har diskette/cd** for at vise dialogboksen **Installer fra diskette/cd**.
- 9 Klik på **Gennemse**, vælg derefter den udpakkede mappe i trin 1, og klik på **OK**.
- 10 Vælg dit printernavn og klik på **Næste**.
- 11 Hvis du vil ændre printernavnet, skal du indtaste printernavnet i feltet **Printernavn** og derefter klikke på **Næste**.
Hvis du vil bruge printeren som standardprinter, skal du markere afkrydsningsfeltet **Vælg som standardprinter**.
Installationen begynder.
- 12 Hvis du ikke deler din printer, skal du vælge **Del ikke denne printer**. Hvis du deler din printer, skal du vælge **Del denne printer, så andre i netværket kan finde og bruge den**. Klik på **Næste**.
- 13 Når installationen af driveren er afsluttet, kan du klikke på **Udskriv en testside** for at udskrive en testside.
- 14 Klik på **Udfør**.

Windows Server 2008 R2

- 1 Pak den zip-fil, du hentede, ud på den ønskede placering.
- 2 Klik på **Start** → **Enheder og Printere**.
- 3 Klik på **Tilføj en printer**.
- 4 Klik på **Tilføj netværk, trådløst netværk eller Bluetooth-printer**.
- 5 Vælg printer eller klik på **Den printer, jeg søger efter, findes ikke på listen**.
 **BEMÆRK:** Når du klikker på **Den printer, jeg søger efter, findes ikke på listen** vises skærmen **Søg efter en printer ved hjælp af navn eller TCP/IP-adresse**, hvor du kan finde din printer ved at søge efter printernavn eller TCP/IP.
Hvis dialogboksen **Brugerkontokontrol** vises, skal du klikke på **Ja**.
-  **BEMÆRK:** Hvis du er en administrator på computeren, skal du klikke på **Ja**; ellers skal du kontakte din administrator for at fortsætte den ønskede handling.
- 6 Klik på **Har diskette/cd** for at vise dialogboksen **Installer fra diskette/cd**.
- 7 Klik på **Gennemse**, vælg derefter den udpakkede mappe i trin 1, og klik på **OK**.
- 8 Vælg dit printernavn og klik på **Næste**.
- 9 Hvis du vil ændre printernavnet, skal du indtaste printernavnet i feltet **Printernavn** og derefter klikke på **Næste**.
- 10 Hvis du ikke deler din printer, skal du vælge **Del ikke denne printer**. Hvis du deler din printer, skal du vælge **Del denne printer, så andre i netværket kan finde og bruge den**.
- 11 Klik på **Næste**.
Installationen begynder.
- 12 Når installationen af driveren er afsluttet, kan du klikke på **Udskriv en testside** for at udskrive en testside. Hvis du vil bruge printeren som standardprinter, skal du markere afkrydsningsfeltet **Vælg som standardprinter**.
- 13 Klik på **Udfør**.

Windows 7 eller Windows 7 64-bit version

- 1 Pak den zip-fil, du hentede, ud på den ønskede placering.
 - 2 Klik på Start → Enheder og Printere.
 - 3 Klik på Tilføj en printer.
 - 4 Klik på Tilføj netværk, trådløst netværk eller Bluetooth-printer.
 - 5 Vælg printer eller klik på Den printer, jeg søger efter, findes ikke på listen.
Når du vælger din printer, gå til trin 8.
Når du klikker på Den printer, jeg søger efter, findes ikke på listen, gå til trin 6.
 - 6 Vælg Tilføj en printer ved hjælp af TCP/IP-adresse eller værtsnavn, og klik derefter på Næste.
 - 7 Vælg TCP/IP-enhed under Enhedstype, og indtast IP-adressen for Værtsnavn eller IP-adresse, og klik derefter på Næste.
Hvis dialogboksen Brugerkontokontrol vises, skal du klikke på Ja.
-  **BEMÆRK:** Hvis du er en administrator på computeren, skal du klikke på **Ja**; ellers skal du kontakte din administrator for at fortsætte den ønskede handling.
- 8 Klik på Har diskette/cd for at vise dialogboksen Installer fra diskette/cd.
 - 9 Klik på Gennemse, vælg derefter den udpakkede mappe i trin 1, og klik på OK.
 - 10 Vælg dit printernavn og klik på Næste.
 - 11 Hvis du vil ændre printernavnet, skal du indtaste printernavnet i feltet **Printernavn** og derefter klikke på Næste.
Installationen begynder.
 - 12 Når installationen af driveren er afsluttet, kan du klikke på **Udskriv en testside** for at udskrive en testside. Hvis du vil bruge printeren som standardprinter, skal du markere afkrydsningsfeltet **Vælg som standardprinter**.
 - 13 Klik på Udfør.

Windows 8, Windows 8 64-bit Edition eller Windows Server 2012

- 1 Pak den zip-fil, du hentede, ud på den ønskede placering.
- 2 Højreklik i skærmens nederste venstre hjørne og klik derefter på **Kontrolpanel**.
- 3 Klik på **Hardware og lyd (Hardware for Windows Server 2012) → Enheder og printere → Tilføj en printer**.
- 4 Klik på **Har diskette/cd** for at vise dialogboksen **Installer fra diskette/cd**.
- 5 Klik på **Gennemse**, og vælg derefter den udpakkede mappe i trin 1.
- 6 Klik på **OK**.
- 7 Vælg dit printernavn og klik på **Næste**.
- 8 Hvis du vil ændre printernavnet, skal du indtaste printernavnet i feltet **Printernavn** og derefter klikke på **Næste**.
Installationen begynder.
- 9 Hvis du ikke deler din printer, skal du vælge **Del ikke denne printer**. Hvis du deler din printer, skal du vælge **Del denne printer**, så andre i netværket kan finde og bruge den. Klik på **Næste**.
- 10 Når installationen af driveren er afsluttet, kan du klikke på **Udskriv en testside** for at udskrive en testside. Hvis du vil bruge printeren som standardprinter, skal du markere afkrydsningsfeltet **Vælg som standardprinter**.
- 11 Klik på **Udfør**.

Brug **Webværktøj for konfiguration af Dell printer** til at overvåge netværksprinterens status fra computeren. Du kan vise og/eller ændre printerens indstillinger, overvåge tonerniveau og bekræfte tidspunkt for bestilling af forbrugsdele. Du kan klikke på Dell linket for tilbehør for at bestille tilbehør.

 **BEMÆRK: Webværktøj for konfiguration af Dell printer** er ikke tilgængelig, når printerens har direkte forbindelse til en computer eller en udskrivningsserver.

Hvis du vil starte **Webværktøj for konfiguration af Dell printer**, skal du indtaste printerens IP-adresse i din webbrowser. Printerens konfiguration vises på skærmen.

Du kan indstille **Webværktøj for konfiguration af Dell printer** til at sende dig en e-mail, når printerens behøver tilbehør eller indgreb.

Sådan konfigureres e-mail-alarmer:

- 1 Start **Webværktøj for konfiguration af Dell printer**.
- 2 Klik på **E-mail-alarm**-linket.
- 3 Under **E-mail-serverindstillinger** skal du indtaste den primære SMTP-protokolomsætter, svaradressen, samt din og tastoperatørens e-mail-adresse i e-mail-listeboksen.
- 4 Klik på **Anvend nye indstillinger**.

 **BEMÆRK: Forbindelse i venteposition, indtil printerens sender en advarsel** vises på SMTP-serveren, indtil der opstår en fejl.

Opsætning af netværksprinter på et fjernt netværk

Inden installationen

Inden du starter fjerninstallation, skal du udføre følgende procedurer.

Tillad udskrivningsspooler at acceptere klienttilslutninger

 **BEMÆRK:** Dette trin skal anvendes for Windows XP 64-bit Edition, Windows Vista, Windows Vista 64-bit Edition, Windows 7, Windows 7 64-bit Edition, Windows Server 2003, Windows Server 2003 x64 Edition, Windows Server 2008, Windows Server 2008 64-bit Edition og Windows Server 2008 R2.

For Windows XP 64-bit Edition, Windows Vista, Windows Server 2003 og Windows Server 2008:

- 1 Klik på **Start** → **Alle programmer** (kun Windows Vista) → **Tilbehør** (kun Windows Vista) → **Kør**.
- 2 Indtast `gpedit.msc` og klik på **OK**.
- 3 Klik på **Computerkonfiguration** → **Administrative skabeloner** → **Printere**.
- 4 Højreklik på **Tillad, at udskriftskøen accepterer klientforbindelser**, og vælg **Egenskaber**.
- 5 På **Indstilling** fanen, vælg **Aktiveret**, og klik derefter på **OK**.
- 6 Start computeren igen.

For Windows Server 2008 R2 og Windows 7:

- 1 Klik på **Start** → **Alle programmer** (kun Windows 7) → **Tilbehør** (kun Windows 7) → **Kør**.
- 2 Indtast `gpedit.msc` og klik på **OK**.
- 3 Klik på **Computerkonfiguration** → **Administrative skabeloner** → **Printere**.
- 4 Højreklik på **Tillad, at udskriftskøen accepterer klientforbindelser**, og vælg **Rediger**.
- 5 Vælg **Aktiveret**, og klik derefter på **OK**.
- 6 Start computeren igen.

Del firewallfil og printer



BEMÆRK: Denne procedure er påkrævet for Windows XP, Windows XP 64-bit Edition, Windows Vista, Windows Vista 64-bit Edition, Windows 7, Windows 7 64-bit Edition, Windows 8, Windows 8 64-bit Edition, Windows Server 2008, Windows Server 2008 64-bit Edition, Windows Server 2008 R2 og Windows Server 2012.

For Windows XP:

- 1 Klik på Start → Kontrolpanel.
- 2 Vælg Sikkerhedscenter.
- 3 Klik på Windows Firewall.
- 4 På fanen Undtagelser skal du markere afkrydsningsfeltet Fil- og udskriftsdeling og derefter klikke på OK.

For Windows Vista:

- 1 Klik på Start → Kontrolpanel.
- 2 Vælg Sikkerhed.
- 3 Klik på Windows Firewall.
- 4 Klik på Skift indstillinger.
- 5 Klik på Fortsæt.
- 6 På fanen Undtagelser skal du markere afkrydsningsfeltet Fil- og udskriftsdeling og derefter klikke på OK.

For Windows Server 2008:

- 1 Klik på Start → Kontrolpanel.
- 2 Dobbeltklik på Windows Firewall.
- 3 Klik på Skift indstillinger.
- 4 På fanen Undtagelser skal du markere afkrydsningsfeltet Fil- og udskriftsdeling og derefter klikke på OK.

For Windows Server 2008 R2 og Windows 7:

- 1 Klik på Start → Kontrolpanel.
- 2 Vælg System og Sikkerhed.
- 3 Klik på Windows Firewall.
- 4 Klik på Tillad, at et program eller en funktion passerer gennem Windows Firewall.
- 5 Hvis afkrydsningsfelterne under Tilladte programmer og funktioner: er nedtonede, skal du klikke på Skift indstillinger.
- 6 Marker afkrydsningsfeltet Fil- og udskriftsdeling. Hjem/arbejde (privat) eller Offentligt afkrydsningsfelterne bliver automatisk valgt alt efter dine indstillinger.
Hvis dialogboksen Egenskaber for fil- og printerdeling vises, skal du klikke på OK.
- 7 Klik på OK.

Start Remote Registry



BEMÆRK: Denne procedure er påkrævet for Windows Vista, Windows Vista 64-bit Edition, Windows 7, Windows 7 64-bit Edition, Windows 8 og Windows 8 64-bit Edition.

- 1 Klik på **Start** → **Kontrolpanel**.
- 2 Vælg **System og Vedligeholdelse** (System og Sikkerhed for Windows 7).
- 3 Klik på **Administration**.
- 4 Dobbeltklik på **Tjenester**.
- 5 Klik på **Fortsæt** (kun for Windows Vista).
- 6 Højreklik på **Fjernregistreringstjeneste**, og vælg **Start**.
- 7 Højreklik på, og vælg **Egenskaber**.
- 8 Skift Starttype: til **Automatisk**, og klik så på **OK**.

Deaktiver Brugerkontokontrol



BEMÆRK: Deaktivering af Brugerkontokontrol kan gøre systemet sårbart over for virusangreb.



BEMÆRK: Dette trin skal anvendes for Windows Vista, Windows Vista 64-bit Edition, Windows 7, Windows 7 64-bit Edition, Windows Server 2008, Windows Server 2008 64-bit Edition og Windows Server 2008 R2.

For Windows Vista:

- 1 Klik på **Start** → **Kontrolpanel**.
- 2 Vælg **Brugerkonti og familiesikkerhed**.
- 3 Klik på **Brugerkonti**.
- 4 Klik på **Slå Brugerkontostyring til eller fra**.
- 5 Klik på **Fortsæt**.
- 6 Fjern markeringen i afkrydsningsfeltet **Brug Brugerkontokontrol for at hjælpe med at beskytte computeren**.
- 7 Start computeren igen.

For Windows Server 2008:

- 1 Klik på **Start** → **Kontrolpanel**.
- 2 Dobbeltklik på **Brugerkonti**.
- 3 Klik på **Slå Brugerkontostyring til eller fra**.
- 4 Klik på **Fortsæt**.
- 5 Fjern markeringen i afkrydsningsfeltet **Brug Brugerkontokontrol for at hjælpe med at beskytte computeren**.
- 6 Klik på **OK**.
- 7 Start computeren igen.

For Windows Server 2008 R2:

- 1 Klik på **Start** → **Kontrolpanel**.
- 2 Vælg på **Brugerkonti**.
- 3 Klik på **Brugerkonti**.
- 4 Klik på **Rediger indstillingerne for kontrol af brugerkonti**.
- 5 Flyt skyderen ned til bunden, og klik derefter på **OK**.
- 6 Klik på **Ja**.
- 7 Start computeren igen.

For Windows 7:

- 1 Klik på Start → Kontrolpanel.
- 2 Vælg Brugerkonti og familiesikkerhed.
- 3 Klik på Brugerkonti.
- 4 Klik på Rediger indstillingerne for kontrol af brugerkonti.
- 5 Flyt skyderen ned til bunden, og klik derefter på OK.
- 6 Klik på Ja i dialogboksen Brugerkontokontrol.
- 7 Start computeren igen.

Slå netværksregistrering og fildeling for alle offentligt tilgængelige netværk til



BEMÆRK: Denne procedure er påkrævet når du bruger Windows Vista, Windows Vista 64-bit Edition, Windows 7, Windows 7 64-bit Edition, Windows 8, Windows 8 64-bit Edition, Windows Server 2008, Windows Server 2008 64-bit Edition, Windows Server 2008 R2 og Windows Server 2012 på servercomputeren.

For Windows 7, Windows 7 64-bit Edition, Windows Server 2008 R2:

- 1 Klik på Start → Kontrolpanel → Netværk og internet → Netværks- og delingscenter → Skift indstillinger for avanceret deling.
- 2 Klik Slå netværksregistrering til for at din computer kan blive identificeret i netværket, og for at andre computere i netværket kan dele deres filer og mapper med din computer.
- 3 Klik på Gem ændringer.
- 4 Hvis dialogboksen Brugerkontokontrol vises, skal du klikke på Ja.

For Windows Vista, Windows Vista 64-bit Edition, Windows Server 2008 og Windows Server 2008 64-bit Edition:

- 1 Klik på Start → Netværk.
- 2 Højreklik på Netværk og vælg Egenskaber. Vinduet Netværks- og delingscenter åbnes.
- 3 Klik på ned-knappen ved siden af hver Netværksregistrering.
- 4 Klik Slå netværksregistrering til for at din computer kan blive identificeret i netværket, og for at andre computere i netværket kan dele deres filer og mapper med din computer.
- 5 Klik på Anvend.
- 6 Hvis dialogboksen Brugerkontokontrol vises, skal du klikke på Fortsæt.

Deaktiver enkelt fildeling



BEMÆRK: Denne procedure er påkrævet for Windows XP og Windows XP 64-bit Edition.

- 1 Klik på Start → Kontrolpanel.
- 2 Vælg Udseende og temaer.
- 3 Vælg Mapeindstillinger.
- 4 Fjern markeringen i afkrydsningsfeltet Brug enkel fildeling (anbefales) fra fanen Vis, og klik derefter på OK.
- 5 Klik på Start → Kontrolpanel.
- 6 Vælg Ydelse og vedligeholdelse.
- 7 Vælg Administration.
- 8 Dobbeltklik på Lokal sikkerhedspolitik.
- 9 Klik på Lokale politikker → Sikkerhedsindstillinger.
- 10 Højreklik på Netværksadgang: Deling- og sikkerhedsmodel for lokale konti og vælg Egenskaber.

- 11 Sørg for at **Klassisk - lokale brugere** godkendes som sig selv er valgt.
- 12 Klik på **OK**.

Installation af printerdriveren

 **BEMÆRK:** Installation er ikke understøttet for Windows XP Home Edition, Windows Vista Home Basic, Windows Vista Home Premium, Windows Vista x64 Home Basic, Windows Vista x64 Home Premium, Windows 7 Starter, Windows 7 Home Basic, Windows 7 Home Premium, Windows 7 x64 Home Basic, og Windows 7 x64 Home Premium, Windows 8, Windows 8 x64, Windows 8 Pro, Windows 8 x64 Pro og Windows Server 2012.

- 1 Læg *Software and Documentation*-disken, der fulgte med printeren, i computeren. Filen **Dell-printerindstilling** starter automatisk.
- 2 Klik på **Installér printerdriver og software**.
Vinduet **Vælg en installationstype** åbnes.
- 3 Vælg **Netværksinstallation**, og klik derefter på **Næste**.
- 4 Vælg **Fjerninstallation**, og klik derefter på **Næste**.
- 5 Indtast klientcomputerens administratornavn og -kodeord, vælg klienter og servere, og klik herefter på **Næste**.

 **BEMÆRK:** Hvis du anvender et af nedenstående operativsystemer, vises en Windows-sikkerhedsadvarsel:

- Windows Vista
- Windows Vista 64-bit Edition
- Windows 7
- Windows 7 64-bit Edition
- Windows Server 2008
- Windows Server 2008 64-bit Edition
- Windows Server 2008 R2 64-bit Edition

For at fortsætte installationen af en værtsbaseret printerdriver skal du klikke **Fjern blokering** eller **Tillad adgang** (for Windows Server 2008 R2 og Windows 7).

- 6 Kontrollér, om den printer, der skal installeres, er med på listen under **Vælg printer**, og klik herefter **Næste**.

 **BEMÆRK:** Hvis den printer, der skal installeres, ikke er på listen under **Vælg printer**, kan du prøve følgende procedure:

- Klik på **Opfrisk** for at opdatere oplysningerne.
- Klik på **Tilføj printer**, og indtast et portnavn (enhver alfanumerisk kombination, du selv vælger) og en eksisterende IP-adresse for printeren.

- 7 Vælg de pågældende punkter under **Software og dokumentation**, og klik herefter på **Installer**.
- 8 Klik på **Udfør** for at forlade dette værktøj.

Opsætning til Web Services on Devices (WSD)

Dette afsnit indeholder information om netværksudskrivning med WSD, Microsofts protokol for Windows Vista, Windows 7, Windows 8, Windows Server 2008, Windows Server 2008 R2 og Windows Server 2012.

Tilføjelse af roller for udskriftstjenester

Når du anvender Windows Server 2008 eller Windows Server 2008 R2, skal du tilføje udskriftsfunktionernes roller til Windows Server 2008- eller Windows Server 2008 R2-klienten.

For Windows Server 2008 R2:

- 1 Klik på **Start** → **Administration** → **Servermanager**.
- 2 Vælg **Tilføj Roller** fra menuen **Afhjælpning**.
- 3 Marker **Udskrifts-** og **Dokumentfunktioner** afkrydsningsfeltet på vinduet **Serverroller i Tilføj roller-Wizard** og klik derefter på **Næste**.
- 4 Klik på **Næste**.
- 5 Marker afkrydsningsfeltet **Udskrivningsserver** og klik derefter på **Næste**.
- 6 Klik på **Installer**.

For Windows Server 2008:

- 1 Klik på **Start** → **Administration** → **Servermanager**.
- 2 Vælg **Tilføj Roller** fra menuen **Afhjælpning**.
- 3 Marker afkrydsningsfeltet **Udskriftsfunktioner** på vinduet **Serverroller i Tilføj roller-Wizard** og klik derefter på **Næste**.
- 4 Marker afkrydsningsfeltet **Udskrivningsserver** og klik derefter på **Næste**.
- 5 Klik på **Installer**.

For Windows Server 2012:

- 1 Klik på **Servermanager** i vinduet **Start**.
- 2 Vælg **Tilføj Roller og funktioner** fra menuen **Administrer**.
- 3 Klik på **Næste** i vinduet **Inden du starter** → Vælg installationstype i vinduet **Installationstype** → Vælg destinationsserver i vinduet **Valg af server** i **Guiden tilføj roller og funktioner**.
- 4 Marker afkrydsningsfeltet **Udskrifts-** og **Dokumentfunktioner** i vinduet **Serverroller** og klik derefter på **Næste**.
- 5 Vælg funktioner i vinduet **Funktioner** → Bekræft installationsvalgene i vinduet **Bekræftelse**.
- 6 Klik på **Installer**.

Konfiguration af WSD-printer

Du kan installere din nye printer på netværket med Windows guiden **Tilføj printer**. Når du installerer ved hjælp af *Software and Documentation*-disken, der fulgte med printeren, skal du se "Opsætning af netværksforbindelse" på side 66 for detaljeret information.



BEMÆRK: Du kan kun installere WSD-printeren i Windows 8, Windows Server 2008, Windows Server 2008 R2 og Windows Server 2012 med guiden **Tilføj printer**.

Installation af en printerdriver ved hjælp af guiden Tilføj Printer

- 1 For Windows Vista, Windows 7, Windows Server 2008 og Windows Server 2008 R2:
Klik på **Start** → **Enheder og Printere** (**Start** → **Kontrolpanel** → **Hardware og lyd** → **Printere** for Windows Server 2008 og Windows Vista).

For Windows 8, Windows Server 2012:

Højreklik i skærmens nederste højre hjørne og klik på **Kontrolpanel** → **Hardware og lyd** (**Hardware** for Windows Server 2012) → **Enheder og printere**.

- 2 Klik på **Tilføj en printer** for at starte guiden **Tilføj Printer**.
- 3 Vælg **Tilføj netværksprinter, trådløs printer eller Bluetooth-printer**.
- 4 På listen med tilgængelige printere skal du vælge den, du vil bruge, og derefter klikke på **Næste**.



BEMÆRK: På listen med tilgængelige printere vises WSD-printeren i formatet **http://IP address/ws/**.

 **BEMÆRK:** Hvis der ikke vises en WSD-printer i listen, skal du indtaste printerens IP-adresse manuelt for at oprette en WSD-printer. Følg instruktionerne nedenfor for at indtaste printerens IP-adresse manuelt. For at skabe en WSD-printer for Windows Server 2008 R2 skal du være medlem af administratorgruppen.

1. Klik på **Den printer, jeg søger efter, findes ikke på listen**.
2. Vælg **Tilføj en printer ved hjælp af TCP/IP-adresse eller værtsnavn**, og klik derefter på **Næste**.
3. Vælg **Web Services Device** fra **Enhedstype**.
4. Indtast printerens IP-adresse i tekstboksen **Værtsnavn eller IP-adresse** og klik på **Næste**.

 **BEMÆRK:** Foretag et af følgende, inden du installerer driveren ved hjælp af guiden **Tilføj printer** på Windows Server 2008 R2 eller Windows 7:

- Etabler internetforbindelse, så Windows Update kan scanne din computer.
- Tilføj printerdriveren til din computer i forvejen.

- 5 Installer printerdriveren på din computer. Hvis du bliver bedt om en administratoradgangskode eller en bekræftelse, skal du skrive adgangskoden eller bekræfte.
- 6 Udfør de resterende trin i guiden og klik derefter på **Udfør**.
- 7 Udskriv en testside for at kontrollere printerinstallationen.
 - a For Windows Vista, Windows 7, Windows Server 2008 og Windows Server 2008 R2:
Klik på **Start** → **Enheder og Printere** (**Start** → **Kontrolpanel** → **Hardware og lyd** → **Printere** for Windows Server 2008 og Windows Vista).
For Windows 8, Windows Server 2012:
Højreklik i skærmens nederste højre hjørne og klik på **Kontrolpanel** → **Hardware og lyd** (**Hardware** for Windows Server 2012) → **Enheder og printere**.
 - b Højreklik på printeren, som du lige har oprettet, og klik derefter på **Printeregenskaber** (**Egenskaber** for Windows Server 2008 og Windows Vista).
 - c På fanen **Generelt** skal du klikke på **Udskriv Testside**. Når en testside er udskrevet korrekt, er installationen fuldført.

Opsætning til Delt udskrivning

Du kan dele din nye printer på netværket ved at anvende *Software and Documentation*-disken, som følger med din printer, eller anvende Windows-metoderne peg-og-udskriv eller peer-to-peer. Hvis du anvender en af Microsoft-metoderne, vil du dog ikke have alle funktionerne, som f.eks. statusmonitor og andre printerhjælpeprogrammer, som installeres vha. *Software and Documentation*-disken.

Hvis du ønsker at bruge printeren i et netværk, skal du dele printeren og installere printerens drivere på alle computere i netværket.

 **BEMÆRK:** Du skal købe Ethernet-kablet separat for at kunne dele printeren.

For Windows XP, Windows XP 64-bit Edition, Windows Server 2003 og Windows Server 2003 x64 Edition

- 1 Klik på **Start** → **Printere og faxenheder**.
- 2 Højreklik på dette printer-ikon og vælg **Egenskaber**.
- 3 På fanen **Deling** skal du vælge afkrydsningsfeltet **Del denne printer** og derefter skrive et navn i **Sharenavn** tekstfeltet.
- 4 Klik på **Yderligere drivere** og vælg operativsystemerne for alle netværksklienter, som udskriver til denne printer.
- 5 Klik på **OK**.

Hvis filerne ikke forefindes på din computer, vil du blive bedt om at indsætte serveroperativsystem-cd'en.

For Windows Vista og Windows Vista 64-bit Edition

- 1 Klik på **Start** → **Kontrolpanel** → **Hardware og Lyd** → **Printere**.
- 2 Højreklik på printer-ikonet og vælg **Deling**.
- 3 Klik på **Skift indstillinger for deling**.
- 4 Beskeden "Windows behøver din tilladelse for at fortsætte" vises.
- 5 Klik på **Fortsæt**.
- 6 Vælg afkrydsningsfeltet **Del denne printer** og skriv derefter et navn i tekstfeltet **Sharenavn**.
- 7 Vælg **Yderligere drivere** og vælg operativsystemerne for alle netværksklienter, som udskriver til denne printer.
- 8 Klik på **OK**.

For Windows Server 2008 og Windows Server 2008 64-bit Edition

- 1 Klik på **Start** → **Kontrolpanel** → **Printere**.
- 2 Højreklik på printer-ikonet og vælg **Deling**.
- 3 Klik på **Skift indstillinger for deling**, hvis valget findes.
- 4 Vælg afkrydsningsfeltet **Del denne printer** og skriv derefter et navn i tekstfeltet **Sharenavn**.
- 5 Klik på **Yderligere drivere** og vælg operativsystemerne for alle netværksklienter, som udskriver til denne printer.
- 6 Klik på **OK**.

For Windows 7, Windows 7 64-bit Edition og Windows Server 2008 R2

- 1 Klik på **Start** → **Enheder og Printere**.
- 2 Højreklik på printer-ikonet, og vælg **Printer egenskaber**.
- 3 På fanen **Deling** skal du klikke på **Skift indstillinger for deling**, hvis punktet findes.
- 4 Vælg afkrydsningsfeltet **Del denne printer** og skriv derefter et navn i tekstfeltet **Sharenavn**.
- 5 Klik på **Yderligere drivere** og vælg operativsystemerne for alle netværksklienter, som udskriver til denne printer.
- 6 Klik på **Anvend**, og klik derefter på **OK**.

For Windows 8, Windows 8 64-bit Edition, Windows Server 2012

- 1 Højreklik i skærmens nederste højre hjørne og klik på **Kontrolpanel** → **Hardware og lyd (Hardware for Windows Server 2012)** → **Enheder og printere**.
- 2 Højreklik på printer-ikonet, og vælg **Printer egenskaber**.
- 3 På fanen **Deling** skal du klikke på **Skift indstillinger for deling**, hvis punktet findes.
- 4 Vælg afkrydsningsfeltet **Del denne printer** og skriv derefter et navn i tekstfeltet **Sharenavn**.
- 5 Klik på **Yderligere drivere** og vælg operativsystemerne for alle netværksklienter, som udskriver til denne printer.
- 6 Klik på **Anvend**, og klik derefter på **OK**.

Bekræftelse af, at printeren er delt:

- Sørg for, at printerobjektet i mappen **Printere**, **Printere og Faxenheder** eller **Enheder og Printere** viser, at printeren er delt. Ikonet for deling vises under printerikonet.
- Gennemse **Netværk** eller **Netværkssteder**. Find værtsnavnet på serveren og søg efter det delte navn, som du har forsynet printeren med.

Nu da printeren er delt, kan du installere printeren på netværksklienter, som enten anvender peg-og-udskriv- eller peer-to-peer-metoden.

Peg og udskriv

Peg og udskriv er en Microsoft Windows-teknologi, som tillader dig at forbinde til en fjerntprinter. Denne funktion henter og installerer automatisk printerdriveren.

For Windows XP, Windows XP 64-bit Edition, Windows Server 2003 og Windows Server 2003 x64 Edition

- 1 Dobbeltklik på Windows skrivebordet på klient-computeren på **Netværkssteder**.
- 2 Lokaliser værtsnavnet på server-computeren, og dobbeltklik derefter på værtsnavnet.
- 3 Højreklik på den delte printers navn, og klik på **Opret forbindelse**.

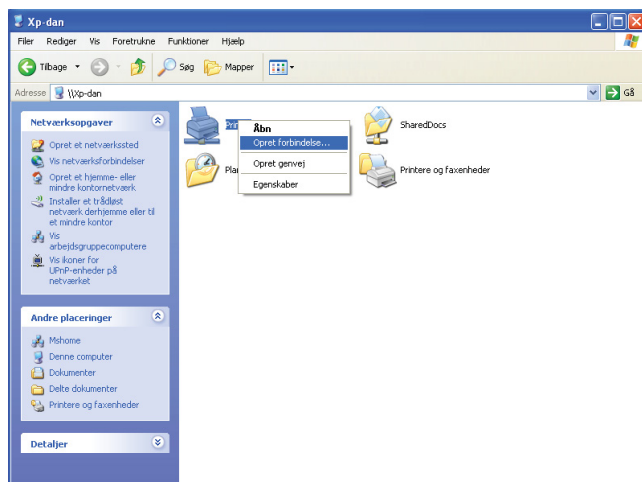

Vent på at driverinformationen skal blive kopieret fra server-computeren til klient-computeren, og på at et nyt printerobjekt skal blive føjet til **Printere og Faxenheder**-mappen. Tiden til kopiering varierer, baseret på netværkstrafik.

Luk **Netværkssteder**.

- 4 Udskriv en testside for at verificere installationen.
 - a Klik på **Start** (**Start** for Windows Server 2003 / Windows Server 2003 x64 Edition) → **Indstillinger** (for Windows XP / Windows XP 64-bit Edition) → **Printere og Faxenheder**.
 - b Vælg den printer, som du har installeret.
 - c Klik på **Fil** → **Egenskaber**.
 - d På fanen **Generelt** skal du klikke på **Udskriv Testside**.

Når en testside er udskrevet korrekt, er installationen fuldført.

For Windows Vista og Windows Vista 64-bit Edition

- 1 Klik på **Start** → **Netværk**.
- 2 Find og dobbeltklik på servercomputerens værtsnavn.
- 3 Højreklik på den delte printers navn, og klik på **Opret forbindelse**.
- 4 Klik på **Installer driver**.
- 5 Klik på **Fortsæt** i dialogboksen **Brugerkontrol**.

Vent, indtil driveren er blevet kopieret fra serveren til klientcomputeren. Et nyt printerobjekt føjes til **Printer**-mappen. Varigheden af denne procedure afhænger af netværkstrafikken.

- 6 Udskriv en testside for at verificere installationen.
 - a Klik på **Start** → **Kontrolpanel** → **Hardware og lyd**.
 - b Vælg **Printere**.
 - c Højreklik på den printer, du lige oprettede, og vælg **Egenskaber**.
 - d På fanen **Generelt** skal du klikke på **Udskriv Testside**.Når en testside er udskrevet korrekt, er installationen fuldført.

For Windows Server 2008 og Windows Server 2008 64-bit Edition

- 1 Klik på **Start** → **Netværk**.
- 2 Lokaliser værtsnavnet på server-computeren, og dobbeltklik derefter på værtsnavnet.
- 3 Højreklik på den delte printers navn, og klik på **Opret forbindelse**.
- 4 Klik på **Installer driver**.
- 5 Vent, indtil driveren er blevet kopieret fra serveren til klientcomputeren. Et nyt printerobjekt vil blive føjet til **Printer-mappen**. Varigheden af disse aktiviteter afhænger af netværkstrafikken.
- 6 Udskriv en testside for at verificere installationen.
 - a Klik på **Start** → **Kontrolpanel**.
 - b Vælg **Printere**.
 - c Højreklik på den printer, du lige oprettede, og vælg **Egenskaber**.
 - d På fanen **Generelt** skal du klikke på **Udskriv Testside**.Når en testside er udskrevet korrekt, er installationen fuldført.

For Windows 7, Windows 7 64-bit Edition og Windows Server 2008 R2

- 1 Klik på **Start** → dit brugernavn → **Netværk** (**Start** → **Netværk** for Windows Server 2008 R2).
- 2 Lokaliser værtsnavnet på server-computeren, og dobbeltklik derefter på værtsnavnet.
- 3 Højreklik på den delte printers navn, og klik på **Opret forbindelse**.
- 4 Klik på **Installer driver**.
- 5 Vent, indtil driveren er blevet kopieret fra serveren til klientcomputeren. Et nyt printerobjekt vil blive føjet til **Printer-mappen**. Varigheden af disse aktiviteter afhænger af netværkstrafikken.
- 6 Udskriv en testside for at verificere installationen.
 - a Klik på **Start** → **Enheder og Printere**.
 - b Højreklik på den printer, du lige oprettede, og vælg **Printeregenskaber**.
 - c På fanen **Generelt** skal du klikke på **Udskriv Testside**.Når en testside er udskrevet korrekt, er installationen fuldført.

For Windows 8, Windows 8 64-bit Edition, Windows Server 2012

- 1 Peg på skærmens nederste højre hjørne og klik derefter på **Søg** → Indtast **Netværk** i søgefeltet, klik på **Apps** og derefter på **Netværk**.
- 2 Lokaliser værtsnavnet på server-computeren, og dobbeltklik derefter på værtsnavnet.
- 3 Højreklik på den delte printers navn, og klik på **Opret forbindelse**.
- 4 Klik på **Installer driver**.
- 5 Vent, indtil driveren er blevet kopieret fra serveren til klientcomputeren. Et nyt printerobjekt vil blive føjet til **Printer-mappen**. Varigheden af disse aktiviteter afhænger af netværkstrafikken.

- 6 Udskriv en testside for at verificere installationen.
 - a Højreklik i skærmens nederste højre hjørne og klik på **Kontrolpanel** → **Hardware og lyd** (Hardware for Windows Server 2012) → **Enheder og printere**.
 - b Højreklik på den printer, du lige oprettede, og vælg **Printeregenskaber**.
 - c På fanen **Generelt** skal du klikke på **Udskriv Testside**.

Når en testside er udskrevet korrekt, er installationen fuldført.

Peer-to-peer

Hvis du anvender peer-to-peer metoden, installeres printerdriveren på hver enkelt klientcomputer. Klientcomputerne kan ændre på drivere og håndtere udskriftsjobs.

For Windows XP, Windows XP 64-bit Edition, Windows Server 2003 og Windows Server 2003 x64 Edition

- 1 Klik på **Start** (Start for Windows Server 2003 / Windows Server 2003 x64 Edition) → **Indstillinger** (for Windows XP / Windows XP 64-bit Edition) **Printere og Faxenheder**.
- 2 Klik på **Tilføj en printer** for at starte **Tilføj printer-guiden**.
- 3 Klik på **Næste**.
- 4 Vælg **En netværksprinter eller en printer, der er sluttet til en anden computer**, og klik på **Næste**. Hvis printeren ikke er på listen, skal du skrive printerens sti i tekstboksen.

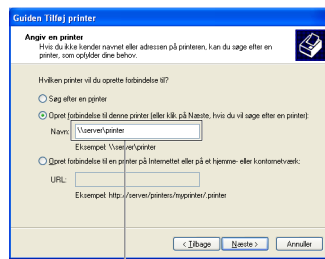

For eksempel: \\<serverværtsnavn>\<delt printers navn>

Server-værtsnavnet er navnet på den server-computer, som identificerer den til netværket. Den delte printers navn er det navn, som er tildelt under server-installationsprocessen.

- 5 Klik på **Søg efter en printer**, og klik derefter på **Næste**.
Hvis dette er en ny printer, kan du blive bedt om at installere en printerdriver. Hvis ingen systemdriver er til rådighed, specificeres den lokalitet, hvor en driver er til rådighed.
- 6 Vælg **Ja** hvis du ønsker, at denne printer skal være standardprinteren, og klik derefter på **Næste**.
Hvis du ønsker at bekræfte installationen, skal du klikke på **Ja** for at udskrive en testside.
- 7 Klik på **Udfør**.
Når en testside er udskrevet korrekt, er installationen fuldført.

For Windows Vista og Windows Vista 64-bit Edition

- 1 Klik på **Start** → **Kontrolpanel** → **Hardware og Lyd** → **Printere**.
- 2 Klik på **Tilføj en printer** for at starte **Tilføj printer-guiden**.

- 3 Vælg **Tilføj netværksprinter, trådløs printer eller Bluetooth printer**, og klik derefter på **Næste**. Hvis printeren er på listen, skal du vælge printeren og klikke på **Næste** eller vælge **Den printer, jeg søger efter, findes ikke på listen** og skrive printerens sti i tekstboksen **Vælg en delt printer efter navn** og klikke på **Næste**.

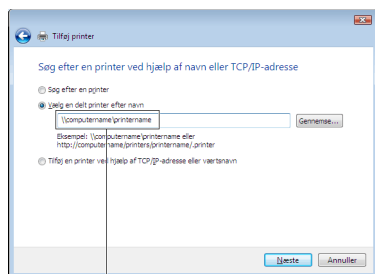

For eksempel: \\<serverværtsnavn>\<delt printers navn>

Server-værtsnavnet er navnet på den server-computer, som identificerer den på netværket. Den delte printers navn er det navn, som er tildelt under server-installationsprocessen.

- 4 Hvis dette er en ny printer, kan du blive bedt om at installere en printerdriver. Hvis ingen systemdriver er til rådighed, specificeres den lokalitet, hvor en driver er til rådighed.
- 5 Vælg **Ja** hvis du ønsker, at denne printer skal være standardprinteren, og klik derefter på **Næste**.
- 6 Hvis du ønsker at bekræfte installationen, skal du klikke på **Udskriv en testside**.
- 7 Klik på **Udfør**.

Når en testside er udskrevet korrekt, er installationen fuldført.

For Windows Server 2008 og Windows Server 2008 64-bit Edition

- 1 Klik på **Start** → **Kontrolpanel** → **Printere**.
- 2 Klik på **Tilføj en printer** for at starte **Tilføj printer**-guiden.
- 3 Vælg **Tilføj netværksprinter, trådløs printer eller Bluetooth printer**, og klik derefter på **Næste**. Hvis printeren er på listen, skal du vælge printeren og klikke på **Næste** eller vælge **Den printer, jeg søger efter, findes ikke på listen** og skrive printerens sti i tekstboksen **Vælg en delt printer efter navn** og klikke på **Næste**.

For eksempel: \\<serverværtsnavn>\<delt printers navn>

Server-værtsnavnet er navnet på den server-computer, som identificerer den på netværket. Den delte printers navn er det navn, som er tildelt under server-installationsprocessen.

- 4 Hvis dette er en ny printer, kan du blive bedt om at installere en printerdriver. Hvis ingen systemdriver er til rådighed, specificeres den lokalitet, hvor en driver er til rådighed.
- 5 Vælg **Ja** hvis du ønsker, at denne printer skal være standardprinteren, og klik derefter på **Næste**.
- 6 Hvis du ønsker at bekræfte installationen, skal du klikke på **Udskriv en testside**.
- 7 Klik på **Udfør**.

Når en testside er udskrevet korrekt, er installationen fuldført.

For Windows 7, Windows 7 64-bit Edition og Windows Server 2008 R2

- 1 Klik på **Start** → **Enheder og Printere**.
- 2 Klik på **Tilføj en printer** for at starte **Tilføj printer**-guiden.

- 3 Vælg **Tilføj netværksprinter, trådløs printer eller Bluetooth-printer**. Hvis printeren er på listen, vælg printeren og klik på **Næste** eller vælg **Den printer, jeg søger efter, findes ikke på listen**. Klik på **Vælg en delt printer ved navn** og skriv printerens sti i tekstboksen, og klik derefter på **Næste**.

For eksempel: \\<serverværtsnavn>\<delt printers navn>

Server-værtsnavnet er navnet på den server-computer, som identificerer den til netværket. Den delte printers navn er det navn, som er tildelt under server-installationsprocessen.

- 4 Hvis dette er en ny printer, kan du blive bedt om at installere en printerdriver. Hvis ingen systemdriver er til rådighed, er du nødt til at specificere stien til disponible drivere.
- 5 Bekræft printernavnet, og klik derefter på **Næste**.
- 6 Vælg **Ja** hvis du ønsker, at denne printer skal være standardprinteren, og klik derefter på **Næste**.
- 7 Hvis du ønsker at bekræfte installationen, skal du klikke på **Udskriv en testside**.
- 8 Klik på **Udfør**.

Når en testside er udskrevet korrekt, er installationen fuldført.

For Windows 8, Windows 8 64-bit Edition, Windows Server 2012

- 1 Højreklik i skærmens nederste højre hjørne og klik på **Kontrolpanel** → **Hardware og lyd** (**Hardware** for Windows Server 2012) → **Enheder og printere**.
- 2 Klik på **Tilføj en printer** for at starte **Tilføj printer**-guiden.
- 3 Vælg **Tilføj netværksprinter, trådløs printer eller Bluetooth-printer**. Hvis printeren er på listen, vælg printeren og klik på **Næste** eller vælg **Den printer, jeg søger efter, findes ikke på listen**. Klik på **Vælg en delt printer ved navn** og skriv printerens sti i tekstboksen, og klik derefter på **Næste**.

For eksempel: \\<serverværtsnavn>\<delt printers navn>

Server-værtsnavnet er navnet på den server-computer, som identificerer den til netværket. Den delte printers navn er det navn, som er tildelt under server-installationsprocessen.

- 4 Hvis dette er en ny printer, kan du blive bedt om at installere en printerdriver. Hvis ingen systemdriver er til rådighed, er du nødt til at specificere stien til disponible drivere.
- 5 Bekræft printernavnet, og klik derefter på **Næste**.
- 6 Vælg **Ja** hvis du ønsker, at denne printer skal være standardprinteren, og klik derefter på **Næste**.
- 7 Hvis du ønsker at bekræfte installationen, skal du klikke på **Udskriv en testside**.
- 8 Klik på **Udfør**.

Når en testside er udskrevet korrekt, er installationen fuldført.

Installation af printerdrivere på Mac-computere

Installation af driverne og softwaren

- 1 Kør disken *Software and Documentation* på Mac-computeren.
- 2 Dobbeltklik på ikonet **Dell C1765 Installer**.
- 3 Klik på **Fortsæt** i skærbilledet **Introduktion**.
- 4 Bekræft installationsmappen, og klik derefter på **Fortsæt**.
- 5 Klik på **Installer** for at udføre standardinstallationen.
- 6 Skriv administratorens adgangskode og klik på **Installer Software**.
- 7 Klik **Fortsæt** installation.
- 8 Klik på **Genstart** for at fuldføre installationen af softwaren.

Tilføjelse af en printer på Mac OS X 10.5 eller en senere version

Når du bruger en USB-forbindelse

- 1 Tænd printeren.
- 2 Tilslut USB-kablet mellem printeren og Mac-computeren.
- 3 Åbn **Systemindstillinger** og klik på **Udskrivning & fax** (Udskrivning & scanningtil Mac OS X 10.7 og Mac OS X 10.8).
- 4 Klik på plustegnet (+), og klik på **Standard**.
- 5 Vælg printeren, som er tilsluttet via USB, fra listen **Printernavn**.
Navn og **Udskriv med** (Brug for Mac OS X 10.8) angives automatisk.
- 6 Klik på **Tilføj**.

Når du bruger Bonjour

- 1 Tænd printeren.
- 2 Sørg for, at din Mac-computer er tilsluttet netværket.
Hvis du benytter et kabelbaseret netværk, skal du forbinde printeren med netværket ved hjælp af Ethernet-kablet.
Hvis du benytter et trådløst netværk, skal du sørge for, at trådløs forbindelse er konfigureret korrekt på din Mac-computer og printer.
- 3 Åbn **Systemindstillinger** og klik på **Udskrivning & fax** (Udskrivning & scanningtil Mac OS X 10.7 og Mac OS X 10.8).
- 4 Klik på plustegnet (+) og klik på **Standard** (Klik på plustegnet (+) og vælg printeren fra **Printere i nærheden**.
Hvis der ikke er nogen printere i **Printere i nærheden** skal du vælge **Tilføj anden printer eller scanner** for Mac OS X 10.7 eller vælge **Tilføj printer eller scanner** for Mac OS X 10.8).
- 5 Vælg printeren, som er tilsluttet via Bonjour, fra listen **Printernavn**.
Navn og **Udskriv med** (Brug for Mac OS X 10.8) angives automatisk.
- 6 Klik på **Tilføj**.

Når du bruger IP-udskrivning

- 1 Tænd printeren.
- 2 Sørg for, at din Mac-computer er tilsluttet netværket.
Hvis du benytter et kabelbaseret netværk, skal du forbinde printeren med netværket ved hjælp af Ethernet-kablet.
Hvis du benytter et trådløst netværk, skal du sørge for, at trådløs forbindelse er konfigureret korrekt på din Mac-computer og printer.
- 3 Åbn **Systemindstillinger** og klik på **Udskrivning & fax** (Udskrivning & scanning til Mac OS X 10.7 og Mac OS X 10.8).
- 4 Klik på plustegnet (+), og klik på **IP**.
- 5 Vælg **Line Printer Daemon - LPD** for **Protokol**.
- 6 Skriv IP-adressen på printeren i området **Adresse**.
- 7 Vælg din printermodel for **Udskriv med** (Brug for Mac OS X 10.8).
 **BEMÆRK:** Når udskrivningen er konfigureret vha. IP-udskrivning, er kønavnet tomt. Det er ikke nødvendigt at angive det.
- 8 Klik på **Tilføj**.

Tilføjelse af en printer på Mac OS X 10.4.11



Når du bruger en USB-forbindelse

- 1 Tænd printeren.
- 2 Tilslut USB-kablet mellem printeren og Mac-computeren.
- 3 Start **Hjælpeprogram** for printeropsætning.
 **BEMÆRK:** Du finder **Værktøj til printerindstilling** i mappen **Hjælpeprogrammer** i mappen **Programmer**.
- 4 Klik på **Tilføj**.
- 5 Klik på **Standardbrowser** i dialogboksen **Printerbrowser**.
- 6 Vælg printeren, som er tilsluttet via USB, fra listen **Printernavn**.
Navn og **Udskriv med** angives automatisk.
- 7 Klik på **Tilføj**.

Når du bruger Bonjour

- 1 Tænd printeren.
- 2 Sørg for, at din Mac-computer er tilsluttet netværket.
Hvis du benytter et kabelbaseret netværk, skal du forbinde printeren med netværket ved hjælp af Ethernet-kablet.
Hvis du benytter et trådløst netværk, skal du sørge for, at trådløs forbindelse er konfigureret korrekt på din Mac-computer og printer.
- 3 Start **Hjælpeprogrammet** for printeropsætning.
 **BEMÆRK:** Du finder **Værktøj til printerindstilling** i mappen **Hjælpeprogrammer** i mappen **Programmer**.
- 4 Klik på **Tilføj**.
- 5 Klik på **Standardbrowser** i dialogboksen **Printerbrowser**.
- 6 Vælg printeren, som er tilsluttet via Bonjour, fra listen **Printernavn**.
Navn og **Udskriv med** angives automatisk.
- 7 Klik på **Tilføj**.

Når du bruger IP-udskrivning

- 1 Tænd printeren.
- 2 Sørg for, at din Mac-computer er tilsluttet netværket.
Hvis du benytter et kabelbaseret netværk, skal du forbinde printeren med netværket ved hjælp af Ethernet-kablet.
Hvis du benytter et trådløst netværk, skal du sørge for, at trådløs forbindelse er konfigureret korrekt på din Mac-computer og printer.
- 3 Start **Hjælpeprogram for printeropsætning**.
 **BEMÆRK:** Du finder **Værktøj til printerindstilling** i mappen **Hjælpeprogrammer** i mappen **Programmer**.
- 4 Klik på **Tilføj**.
- 5 Klik på **IP-printer** i dialogboksen **Printerbrowser**.
- 6 Vælg **Line Printer Daemon - LPD** for **Protokol**.
- 7 Skriv IP-adressen på printeren i området **Adresse**.
- 8 Vælg din printermodel for **Udskriv med**.
 **BEMÆRK:** Når udskrivningen er konfigureret vha. IP-udskrivning, er kønavnet tomt. Det er ikke nødvendigt at angive det.
- 9 Klik på **Tilføj**.

Sådan bruges printeren

12	Betjeningspanel	89
13	Webværktøj for konfiguration af Dell™ printer.....	95
14	Forklaring af Værktøjskassens menuer.....	139
15	Forklaring af printermenuerne	165
16	Retningslinjer for udskrivningsmedier.....	205
17	Ilægning af udskrivningsmedier	213







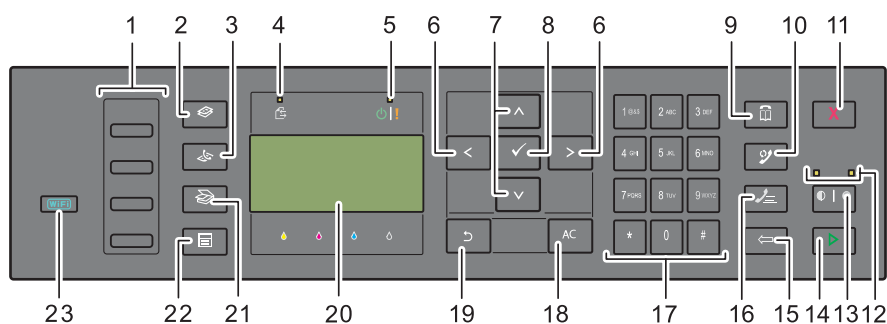

Betjeningspanel















BEMÆRK: Billederne anvendt i denne manual er dem til Dell™ C1765nfw Color Multifunction Printer medmindre andet er nævnt.

Brug af betjeningspanelets knapper

Betjeningspanelet er udstyret med et flydende krystal-display (LCD) med 4 linjer à 28 tegn, lysdioder (LED), styreknap og et numerisk tastatur, som giver dig mulighed for at styre printeren.







- 1 Knappen Hurtigopkald
 - Ringer op til det lagrede faxnummer, som er registreret i telefonbogen. De første fire faxnumre i telefonbogen er knyttet til knapperne rækkevist, begyndende med det øverste hjørne.
- 2  (Kopier)-knappen
 - Skifter til det øverste niveau i menuen Kopier.
- 3  (Fax)-knappen
 - Skifter til det øverste niveau i Fax-menuen.
- 4 Data-LED
 - Tændes i forbindelse med indkommende, udgående eller afventende faxjobs.
- 5 Klar/Fejl-LED
 - Tændes, når printeren er klar. (Klar-LED)
 - Tændes, når printeren kommer ud for en fejl. (Fejl-LED)
- 6   -knap
 - Flytter markøren eller fremhævingen til højre eller venstre.
- 7   -knap
 - Flytter markøren eller fremhævingen opad eller nedad.
- 8  (Indstil)-knappen
 - Bekræfter indtastningen af værdier.
- 9  (Kontakter)-knappen
 - Skifter til menuen Adressebog for fax- og scannertjenesterne.
- 10  (Genopkald/Pause)-knappen
 - Ringer op til det sidste telefonnummer printeren brugte.
 - Sætter et telefonnummer på pause.

- 11**  (Annullering)-knappen
- Annullerer den aktuelle bearbejdning eller et ventende job.
- 12** S/H-/Farve-LED
- Tændes for at angive, hvilken farvetilstand der er valgt.
- 13**  |  (Farvetilstand)-knappen
- Skifter mellem farver og sort/hvid.
- 14**  (Start)-knappen
- Starter jobbet.
- 15**  (Backspace)-knappen
- Sletter tegn og tal.
- 16**   (Hurtigopkald)-knappen
- Ringer til et lagret telefonnummer.
- 17** Numerisk tastatur
- Indtaster tegn og tal.
- 18** AC-knap (Alt slettet)
- Nulstiller den aktuelle indstilling og vender tilbage til topmenuen.
- 19**  (Tilbage)-knappen
- Vender tilbage til det foregående skærbillede.
- 20** LCD-panel
- Viser diverse indstillinger, anvisninger og fejlmeddelelser.
- 21**  (Scan)-knappen
- Skifter til det øverste niveau i Scan-menuen.
- 22**  (Menu)-knappen
- Skifter til toppen af menuerne Udskriv fra USB-hukommelse, Jobstatus og System.
- 23**  (Wi-Fi | WPS)-knappen (kun Dell C1765nfw Color Multifunction Printer)
- Starter Wi-Fi Protected Setup[®] (trykknappkonfiguration). Lyser når den er aktiveret, og blinker under visse betingelser.
-  **BEMÆRK:** Skift til en anden menu eller tilbagevenden til det foregående skærbillede annullerer den aktuelle indtastning eller indstilling. Sørg for at trykke på knappen  (Indstil) for at gemme den aktuelle indtastning eller indstilling.
-  **BEMÆRK:** Flere oplysninger om brug af det numeriske tastatur til indtastning af alfanumeriske tegn findes under "Brug af det numeriske tastatur til indtastning af tegn" på side 92.

Status for Wi-Fi | WPS-knapbagbelysning (kun Dell C1765nfw Color Multifunction Printer)

I dette afsnit beskrives, hvad der sker, når baggrundslyset for  (Wi-Fi | WPS)-knappen lyser eller blinker.

Yderligere oplysninger finder du under "Problemer ved trådløs forbindelse (kun Dell C1765nfw Color Multifunction Printer)" på side 359.

Wi-Fi WPS-knapbaggrundslys	Wi-Fi-indstillinger ^{*1}	Printerstatus	Fejlmeddelelse
	Fra	-	Tilsluttet netværket via Ethernet-kabel; Wi-Fi-indstillinger er ikke tilgængelige, når et Ethernet-kabel er tilsluttet printerens.
	Fra	-	-
	Til	-	Printeren skifter til dvaletilstand/Dyb dvaletilstand
	Til	Til	Trådløs forbindelse etableret
	Blinker normalt	Til	Søgning efter trådløst LAN-adgangspunkt eller router
	Blinker langsomt	Til	Søgning/forbindelse med WPS-adgangspunkt eller router ved trådløs drift
	Blinker hurtigt	Til	Der er ikke fundet noget trådløst adgangspunkt eller en router inden for den angivne tid
			Trådløse fejl 016-920 Systemindstillingsfejl
			WPS forbindelsesfejl; Sikkerhedsindstilling for det trådløse LAN-adgangspunkt eller routeren er WEP, som ikke er understøttet på WPS.
			Trådløs fejl 016-921 Systemindstillingsfejl

*1 Du kan aktivere/deaktivere indstillingerne for Wi-Fi. Yderligere oplysninger finder du under "W-Fi (kun Dell C1765nfw Color Multifunction Printer)" på side 182.

Brug af det numeriske tastatur til indtastning af tegn

Når du udfører diverse opgaver, kan det blive nødvendigt at indtaste navne og numre. Når du konfigurerer din printer, skal du f.eks. indtaste dit navn eller dit firmanavn og dit telefonnummer. Når du opretter hurtigopkaldsnumre eller gruppenumre, kan det også være nødvendigt at indtaste tilsvarende navne.



- Når du bliver bedt om at indtaste et bogstav, skal du trykke på den tilsvarende knap, indtil det pågældende bogstav vises i displayet.
Hvis du f.eks. vil indtaste bogstavet O, skal du trykke på 6.
 - Hver gang du trykker på 6, viser displayet et andet bogstav, M, N, O og til sidst 6.
 - Gentag det første skridt for at indtaste flere bogstaver.
 - Tryk på knappen ✓ (Indstil), når der er færdige.

Tastatur Bogstaver og tal

Tast	Tilknyttede tal, bogstaver og tegn
1	@ : . / 1
2	a b c A B C 2
3	d e f D E F 3
4	g h i G H I 4
5	j k l J K L 5
6	m n o M N O 6
7	p q r s P Q R S 7
8	t u v T U V 8
9	w x y z W X Y Z 9
0	0
*	- _ ~
#	@ . ¥ _ ! " # \$ % & ' ~ ^ ` ; : ? , (mellemrum) + - * / = () [] { } < >

Ændring af numre og navne

Hvis et forkert navn eller nummer indtastes, skal du trykke på knappen ← (Backspace) for at slette det sidste ciffer eller tegn. Indtast det korrekte tal eller bogstav.

Indsættelse af pause

I visse telefonsystemer er det nødvendigt at indtaste en opkaldskode og afvente en yderligere klartone. Der skal indsættes en pause, for at opkaldskoden kan fungere. Indtast f.eks. opkaldskoden 9, og tryk derefter på knappen ☎ (Genkald/Pause), før du indtaster telefonnummeret. "-" vises i displayet for at indikere pauser.







Udskrivning af en side med panelindstillinger

Siden med Panelindstillinger viser de aktuelle indstillinger for betjeningspanelets menuer. For yderligere oplysninger om, hvordan du udskriver en rapport over panelindstillingerne, se "Forklaring af printermenuerne" på side 165.

Ændring af sproget

Hvis du vil have vist et andet sprog i betjeningspanelet:



Betjeningspanelet

- 1 Tryk på  (Menu)-knappen.
- 2 Tryk på knappen  indtil System er fremhævet, og tryk derefter på knappen  (Indstil).
- 3 Tryk på knappen  indtil Panelsprog er fremhævet, og tryk derefter på knappen  (Indstil).
- 4 Tryk på knappen  indtil det ønskede sprog bliver fremhævet, og tryk derefter på knappen  (Indstil).













Værktøjskasse

- 1 Klik på Start → Alle Programmer → Dell Printere → Dell C1765 Color Multifunction Printer → Værktøjskasse.
 **BEMÆRK:** Yderligere oplysninger om start af værktøjskassen, se "Start af Værktøjskasse" på side 139.
Værktøjskassen åbnes.
- 2 Klik på fanen Vedligeholdelse af printer.
- 3 Vælg Systemindstillinger på listen til venstre på siden.
Siden Systemindstillinger vises.
- 4 Vælg det ønskede sprog under Panelsprog, og tryk derefter på knappen Anvend nye indstillinger.

Indstilling af strømsparealternativet

 **BEMÆRK:** Der skal indtastes en adgangskode for at kunne åbne menuen Administ. menu, når Panellåsindst. er indstillet til Aktiver. I dette tilfælde skal du indtaste den adgangskode, du specificerede og trykke på  (Indstil)-knappen.

Du kan indstille strømsparetimeren for printerens. Printerens venter, før den gendanner standard kopi-indstillinger, hvis du ikke begynder at kopiere efter at have ændret dem på betjeningspanelet.

- 1 Tryk på  (Menu)-knappen.
- 2 Tryk på knappen  indtil System er fremhævet, og tryk derefter på knappen  (Indstil).
- 3 Tryk på -knappen, indtil Administ. menu er fremhævet, og tryk derefter på  (Indstil)-knappen.
- 4 Tryk på -knappen indtil Systemindstillinger er fremhævet, og tryk derefter på  (Indstil)-knappen.
- 5 Sørg for, at Strømsparetimer er fremhævet, og tryk derefter på knappen  (Indstil).
- 6 Tryk på knappen  for at vælge Dvale eller Dyb dvale, og tryk derefter på knappen  (Indstil).
- 7 Tryk på knappen  eller , eller indtast den ønskede værdi på den numeriske tastatur, og tryk derefter på knappen  (Indstil).

Du kan vælge fra 5–30 minutter for Dvale eller 1–6 minutter for Dyb dvale.

- 8 For at vende tilbage til den forrige skærm, tryk på knappen  (Tilbage).

Webværktøj for konfiguration af Dell™ printer

BEMÆRK: Billederne anvendt i denne manual er dem til Dell C1765nfw Color Multifunction Printer medmindre andet er nævnt.

Oversigt

BEMÆRK: Dette web tool er kun tilgængeligt, når printeren er forbundet til et netværk.

En af funktionerne i webværktøj for konfiguration af Dell printer er E-mail-alarmindstilling, som sender en e-mail til dig eller nøgleoperatøren, når printeren har brug for forbrugsvarer eller indgreb.

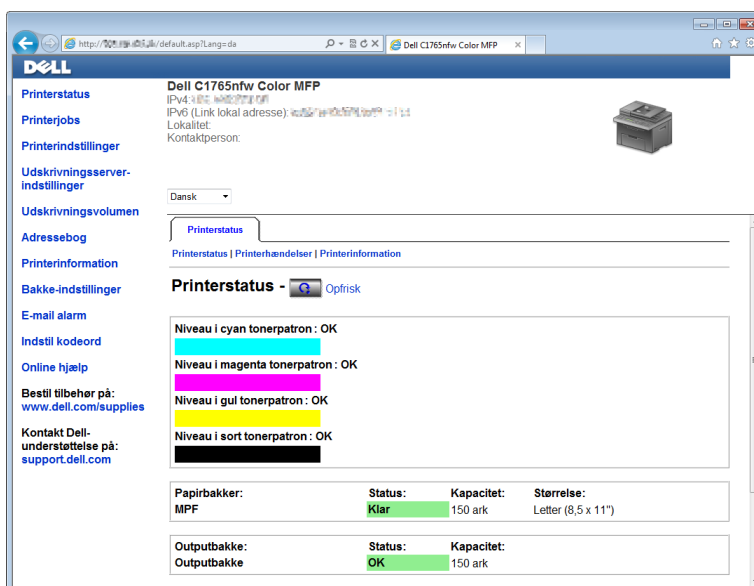

Hvis du vil udfylde printerfortegnelsesrapporter, der kræver tag-nummeret for alle printere i dit område, skal du bruge printerinformation-funktionen i Webværktøj for konfiguration af Dell printer. Angiv IP-adressen på hver printer i netværket for at få vist tag-nummeret for aktivet.

Funktionen Webværktøj for konfiguration af Dell printer giver dig også mulighed for at ændre printerindstillingerne og holde regnskab med udskrivningstendenserne. Hvis du er netværksadministrator, kan du kopiere printerindstillinger til en eller alle printere på netværket ved hjælp af din webbrowser.

Opsætning af Webværktøj for konfiguration af Dell printer

Sørg for at aktivere JavaScript i din browser inden du anvender Webværktøj for konfiguration af Dell printer.

Det anbefales, at du konfigurerer din webbrowsers omgivelsesindstillinger, inden du begynder at anvende Webværktøj for konfiguration af Dell printer.

BEMÆRK: Webværktøj for konfiguration af Dell printer-siderne kan være ulæselige, hvis der anvendes et andet sprog end dét, som din browser anvender.

Opsætning fra din webbrowser

Det anbefales, at du konfigurerer både din webbrowsers omgivelsesindstillinger og betjeningspanelet, inden du begynder at anvende Webværktøj for konfiguration af Dell printer.

For Internet Explorer®

Indstilling af displaysproget

- 1 Vælg Internetindstillinger fra **Funktioner** på menulinjen.
- 2 Vælg **Sprog** på fanen **Generelt**.
- 3 Angiv displaysproget i prioriteret rækkefølge i listen **Sprog**.

For eksempel:

- Italiensk (Italien) [it-IT]
- Spansk (traditionelt) [es-ES tradnl]
- Tysk (Tyskland) [de-DE]
- Fransk (Frankrig) [fr-FR]
- Engelsk (USA) [en-us]
- Dansk [da-DK]
- Nederlandsk (Holland) [nl-NL]
- Norsk (Bokmål) [no]
- Svensk [sv-SE]
- Kinesisk (Forenklet, PRC) [zh-CN]

Indstilling af printerens IP-adresse til ikke-proxy

- 1 Vælg Internetindstillinger fra menuen **Funktioner**.
- 2 Klik på LAN-indstillinger i **Indstillinger for lokalnetværk (LAN)** under fanen **Forbindelser**.
- 3 Du kan konfigurere LAN-indstillingerne på en af følgende måder:
 - Fjern markeringen fra afkrydsningsfeltet **Brug en proxyserver til LAN** under **Proxyserver**.
 - Klik på **Avanceret**, og indtast derefter printerens IP-adresse i feltet **Brug ikke proxyserveren til adresser, der begynder med** under **Undtagelser**.

Når du har indstillet sproget og proxyen, skal du skrive `<http://nnn.nnn.nnn.nnn/>` (printerens IP-adresse) i URL-indtastningsfeltet i browseren for at aktivere **Webværktøj for konfiguration af Dell printer**.

For Firefox®

Indstilling af displaysproget

- 1 Vælg **Indstillinger** fra menuen **Funktioner**.
- 2 Klik på **Vælg** i fanen **Indhold**.
- 3 Specificer displaysproget i præference-rækkefølge i listen **Sprog** i prioriteret rækkefølge.

For eksempel:

- Engelsk [en] eller Engelsk/USA [en-us]
- Italiensk [it]
- Spansk [es]
- Tysk [de]
- Fransk [fr]
- Hollandsk [nl]
- Norsk [no]
- Svensk [sv]

- Dansk [da]
- Kinesisk/Kina [zh-cn]

Indstilling af printerens IP-adresse til ikke-proxy

- 1 Vælg **Indstillinger** fra menuen **Funktioner**.
- 2 Klik på fanen **Avanceret**.
- 3 Klik på **Netværk** i dialogboksen **Indstillinger**.
- 4 Klik på **Forbindelse** → **Indstillinger**.
- 5 Du kan konfigurere LAN-indstillingerne på en af følgende måder:
 - Marker afkrydsningsfeltet **Ingen proxy**, hvis du ikke vil bruge en proxy.
 - Marker afkrydsningsfeltet **Auto-detekter proxyindstillinger for dette netværk**.
 - Marker afkrydsningsfeltet **Manuel proxykonfiguration**, og indtast derefter et værtsnavn og et portnummer, hvis du har en liste med en eller flere proxyservere. Hvis du har en IP-adresse, der ikke anvender en proxy, skal du angive printerens IP-adresse i redigeringsfeltet **Ingen proxy for**.
 - Marker afkrydsningsfeltet **Automatisk proxykonfigurations-URL**.

Når du har indstillet sproget og proxyen, skal du skrive `<http://nnn.nnn.nnn.nnn/>` (printerens IP-adresse) i URL-indtastningsfeltet i browseren for at aktivere **Webværktøj for konfiguration af Dell printer**.

Opsætning fra betjeningspanel

Du kan kun starte **Webværktøj for konfiguration af Dell printer** når EWS er indstillet til **Tillad** (standard fabriksindstilling) på betjeningspanelet. Bekræft indstillingen i betjeningspanelet, hvis du ikke kan starte **Webværktøj for konfiguration af Dell printer**. Yderligere oplysninger finder du under "Forklaring af printermenuerne" på side 165.

Sådan startes Webværktøj for konfiguration af Dell printer

For at starte **Webværktøj for konfiguration af Dell printer** skal du angive din printers IP-adresse i din webbrowser.



Hvis du ikke kender din printers IP-adresse, skal du udskrive rapporten med printerindstillingerne eller vise siden **TCP/IP-indstillinger**, som indeholder IP-adressen. For detaljeret information om, hvordan du finder din printers IP-adresse, se "Kontrol af IP-indstillingerne" på side 53.

Oversigt over menuposterne

Brug af **Webværktøj for konfiguration af Dell printer** til:

Printerstatus

Brug menuen **Printerstatus** til at få feedback på printerens status. Når en tonerpatron er ved at være opbrugt, skal du klikke på **bestil tilbehør**-linket på den første skærm for at bestille ekstra tonerpatroner.

Printerjobs

Brug menuen **Printerjobs** til at gemme information om siderne **Jobliste** og **Fuldførte jobs**.

Disse sider viser detaljer om status angående hver protokol eller job.

Printerindstillinger

Brug menuen **Printerindstillinger** til at ændre printerindstillinger og vise indstillinger i betjeningspanelet via fjernbetjening.

Udskrivningsserver-indstillinger

Brug menuen **Udskrivningsserver-indstillinger** til at ændre typen af printerinterface og de nødvendige betingelser for kommunikationer.

Udskrivningsvolumen

Brug **Udskrivningsvolumen** til at kontrollere antal udskrevne sider for hver papirstørrelse.

Adressebog

Brug menuen **Adressebog** til at få vist eller redigere poster med -mail-adresse, telefonnummer, serveradresse og faxnummer i **Adressebog** eller til at registrere nye poster.

Printerinformation

Brug menuen **Printerinformation** til at vise information om din printer.

Bakkeindstillinger

Brug menuen **Bakke-indstillinger** for at få information om papirtypen og -størrelsen i multifunktionsilæggeren (MPF).

E-mail-alarm

Brug menuen **E-mail-alarm** til at modtage en e-mail, når printeren har brug for tilbehør eller indgreb. Skriv dit navn eller tastoperatørens navn i den e-mail-listeboks, som skal underrettes. Angiv også **E-mail-alarm**, når du bruger funktionen **Scan til e-mail**.

Indstil kodeord

Brug menuen **Indstil kodeord** til at låse **Webværktøj for konfiguration af Dell printer** med en adgangskode, så andre brugere ikke uforvarende ændrer de printerindstillinger, du har valgt.



BEMÆRK: Du skal logge på som administrator for at anvende denne egenskab.

Onlinehjælp

Klik på **Onlinehjælp** for at besøge Dell-supportwebstedet.

Bestil tilbehør på:

www.dell.com/supplies

Kontakt Dell-support på:

support.dell.com

Sidevisningsformat

Sidens layout er opdelt i tre sektioner.

Topramme

Toprammen er placeret øverst på alle siderne. Når **Webværktøj for konfiguration af Dell printere** er aktiveret, vises den aktuelle status og specifikationer for printeren i toprammen på hver side.

De følgende punkter vises i toprammen.

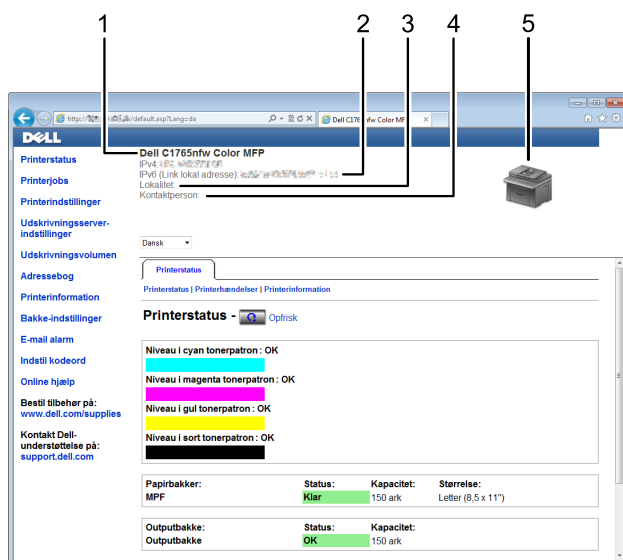

1	Dell C1765nfw MFP til farve	Viser navnet på printeren.
2	IP-adresse	Viser din printers IP-adresse.
3	Lokalitet	Viser placeringen af printeren. Lokaliteten kan ændres i Grundlæggende information på siden Udskrivningsserver-indstillinger .
4	Kontaktperson	Viser navnet på printerens administrator. Navnet kan ændres i Grundlæggende information på siden Udskrivningsserver-indstillinger .
5	Printerbitmap	Viser bitmapbilledet af printeren. Menuen Printerstatus vises i den højre ramme, når du klikker på billedet.

Venstre ramme

Den venstre ramme er placeret i venstre side på alle siderne. Menutitlerne, som vises i den venstre ramme, er lænket tilsvarende menuer og sider. Du kan gå til den tilsvarende side ved at klikke på deres tegn.

De følgende menuer vises i den venstre ramme.

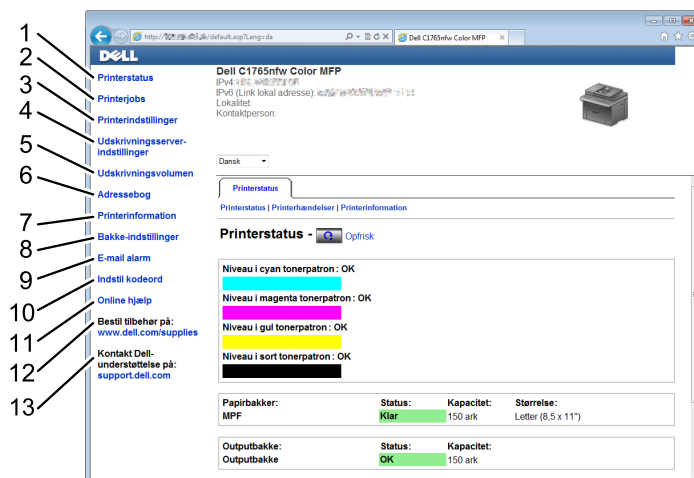

1	Printerstatus	Links til menuen Printerstatus .
2	Printerjobs	Links til menuen Printerjobs .
3	Printerindstillinger	Links til menuen Rapport om printerindstillinger .
4	Udskrivningsserver-indstillinger	Links til menuen Udskrivningsserver-rapporter .
5	Udskrivningsvolumen	Links til menuen Udskrivningsvolumen .
6	Adressebog	Links til menuen Adressebog .
7	Printerinformation	Links til menuen Printerstatus .
8	Bakkeindstillinger	Links til menuen Bakke-indstillinger .
9	E-mail-alarm	Links til menuen Udskrivningsserver-indstillinger .
10	Indstil kodeord	Links til menuen Sikkerhed .
11	Onlinehjælp	Links til Dell-supportwebstedet.
12	Bestil tilbehør på:	Links til Dell-websiden.
13	Kontakt Dell-support på:	Links til webadressen for Dell-supportsiden: support.dell.com

Højre ramme

Den højre ramme er placeret i højre side på alle siderne. Indholdet af den højre ramme svarer til den menu, som du vælger i den venstre ramme. Se "Detaljer om menuposterne" på side 102 angående oplysninger om de punkter, der er vist i den højre ramme.

Knapper i den højre ramme

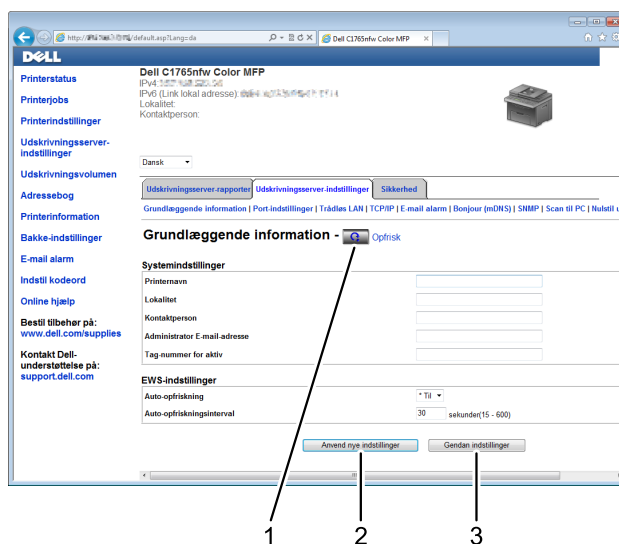

1	Knappen Opfrisk	Modtager den aktuelle printerkonfiguration og opdaterer den sidste, nye information i den højre ramme.
2	Knappen Anvend nye indstillinger	Sender de nye indstillinger, som er foretaget på Webværktøj for konfiguration af Dell printer , til printeren. De ny indstillinger erstatter printerens gamle indstillinger.
3	Knappen Gendan indstillinger	Gendan gamle indstillinger. Nye indstillinger sendes ikke til printeren.

Ændring af indstillingerne af menuposterne

Visse menuer giver dig mulighed for at ændre printerindstillingerne vha. **Webværktøj for konfiguration af Dell printer**. Når du åbner disse menuer, vises godkendelsesvinduet på skærmen. Skriv et brugernavn og et kodeord for printerens administrator ved at følge de instruktioner, som vises i dialogboksen.

Standardbrugernavnet er **admin**, og standardkodeordet er blankt (NUL). Du kan kun ændre kodeordet i siden **Indstil kodeord** i menuen **Sikkerhed**. Yderligere oplysninger finder du under "Indstil kodeord" på side 131.

Detaljer om menuposterne

"Printerstatus"		"Printerstatus"
		"Printer-hændelser"
		"Printerinformation"
"Printerjobs"		"Jobliste"
		"Fuldførte jobs"
"Printerindstillinger"	"Rapport om printerindstillinger"	"Menu-indstillinger"
		"Rapporter"
	"Printerindstillinger"	"Systemindstillinger"
		"Sikkerhedsindstil."
		"Kopistandarder"
		"Farvebalance for kopiering"
		"Kopieringsindstillinger"
		"Scannestandarder"
		"Faxstandarder"
		"Faxindstillinger"
	"Vedligeholdelse af printer"	"Papirdensitet"
		"Indstil overføringsvals"
		"Juster fikseringsenhed"
		"Autoregistreringsindstilling"
		"Farveregistreringsindstilling"
		"Rengør Fremkalder"
		"Indstil højde"
		"Nulstil. stand."
		"Ikke-Dell toner"
		"Ur-indstillinger"
		"Web Link tilpasning"

"Udskrivningsserver-indstillinger"	"Udskrivningsserver-rapporter"	"Udskrivningsserver-indstillingsside" "E-mail-alarmindstillingsside"			
	"Udskrivningsserver-indstillinger"	"Grundlæggende information" "Port-indstillinger" "Trådløst LAN (kun Dell C1765nfw Color Multifunction Printer)"*1 "TCP/IP" "E-mail-alarm" "Bonjour (mDNS)" "SNMP" "Scan til PC" "Nulstil udskrivningsserver"			
		"Sikkerhed"	"Indstil kodeord" "IP-filter (IPv4)"		
			"Udskrivningsvolumen"		
		"Adressebog"	"Fax/E-mail"	"Adressebog - øverste side" "Adressebog (Bekræft / skift, opret)" "Adressebog (Slet)" "FAX-gruppe – øverste side" "FAX-gruppe (Bekræft / Ændr, Tilvirk)" "FAX-gruppe (Slet)" "E-mail-gruppe – øverste side" "E-mail-gruppe (Bekræft / Ændr, Tilvirk)" "E-mail-gruppe (Slet)" "Indstilling af e-mail-alarm"	
				"Serveradresse"	"Serveradresse – øverste side" "Serveradresse (Bekræft / Ændr, Tilvirk)" "Serveradresse (Slet)"
					"Bakkeindstillinger"
					*1 Dette element er kun tilgængeligt, når printeren er forbundet til et trådløst netværk.

Printerstatus

Brug menuen **Printerstatus** til at kontrollere status af forbrugsdele, hardware og printerens specifikationer. De følgende sider vises i menuen **Printerstatus**.

Printerstatus

Formål:

At bekræfte status for forbrugsdele og bakker.

Værdier:

Cyan patron niveau			Viser procentdelen af toner, der er tilbage i hver tonerpatron. Når en patron er tom, vises der en meddelelse. Teksten <i>Ring el. bestil</i> er et link til Dell-webstedet for printertilbehør.
Magenta patron niveau			
Gul patron niveau			
Sort patron niveau			
Papirbakker	Status	Klar	Angiver, at der er papir i bakken, men mængden kendes ikke.
		Ilæg papir	Angiver, at der ikke er noget papir i bakken.
	Kapacitet		Viser den maksimale kapacitetsstatus for papirbakken.
	Størrelse		Viser størrelsen af papiret i bakken.
Outputbakke	Status	OK	Angiver, at bakken er til rådighed.
	Kapacitet		Viser den maksimale kapacitetsstatus for papirbakken.
Dæksel	Status	Lukket	Angiver, at dækslet er lukket.
		Åben	Angiver, at dækslet er åbent.
Printertype			Viser printertypen. Farvelaser vises normalt.
Udskrivningshastighed			Viser udskrivningshastigheden.

Printer-hændelser

Formål:

Når der opstår fejl, som f.eks. *Ikke mere papir* eller *Bagdæksel er åbent*, vises oplysninger om alle alarmer eller fejlmeddelelser på siden **Printer-hændelser**.

Værdier:

Lokalitet	Viser den lokalitet, hvor fejlen opstod.
Detaljer	Viser oplysninger om fejlen.

Printerinformation

Formål:

At vise printerens systemoplysninger. Denne side kan også vises ved at klikke på **Printerinformation** i den venstre ramme.

Værdier:

Dell-servicetagnummer	Viser Dell's servicetagnummer.
Tag-nummer for aktiv	Viser printerens tag-nummer for aktiv.
Printer-serienummer	Viser printerens serienummer.

Hukommelseskapacitet		Viser hukommelseskapaciteten.
Processorhastighed		Viser processorhastigheden.
Printerrevisionsniveauer	Firmware-version	Viser controllerversionen.
	Netværk firmware-version	Viser netværkskortets version.

Printerjobs

Menuen **Printerjobs** indeholder information på siderne **Jobliste** og **Fuldførte jobs**. Disse sider viser oplysningsdetaljer om status angående hver protokol eller udskrivningsjobbene.

Jobliste

Formål:

At bekræfte de udskrivningsjob, som er ved at blive behandlet. Klik på **Opfrisk** for at opdatere skærmen.

Værdier:

ID	Viser job-id'et.
Jobnavn	Viser filnavnet på det job, som udskrives.
Ejer	Viser navnet på jobejer.
Værtsnavn	Viser navnet på værtscomputeren.
Jobstatus	Viser status af det job, som er ved at udskrives.
Jobtype	Viser jobtypen.
Vært I/F	Viser status af værtsinterfacet.
Tidspunkt for leveret job	Viser den dato, hvor udskrivningsjobbet blev sendt.

Fuldførte jobs

Formål:

At kontrollere de fuldførte job. De sidste op til 20 jobs vises. Klik på **Opfrisk** for at opdatere skærmen.

Værdier:

ID	Viser job-id'et.
Jobnavn	Viser filnavnet på jobbet.
Ejer	Viser navnet på jobejer.
Værtsnavn	Viser navnet på værtscomputeren.
Outputresultat	Viser status for jobbet.
Jobtype	Viser jobtypen.
Aftryknummer	Viser det samlede antal sider for jobbet.
Antal ark	Viser det samlede antal sider for jobbet.
Vært I/F	Viser status af værtsinterfacet.
Tidspunkt for leveret job	Viser den dato, hvor jobbet blev sendt.

Printerindstillinger

Brug menuen **Printerindstillinger** til at vise **Rapport om printerindstillinger** og til at konfigurere printerindstillingerne.

De følgende angivne sider vises øverst i den højre ramme.

Rapport om printerindstillinger

Rapport om printerindstillinger-fanen indeholder **Menu-indstillinger** og **Rapporter**-siderne.

Menu-indstillinger

Formål:

At vise printerens aktuelle indstillinger.

Værdier:

Systemindstillinger	Strømsparetid – dvale	Viser den tid, som printerens bruger, før den skifter til strømsparetid – dvale-tilstand, når den har afsluttet et job.
	Aktivering af dvale - dyb dvale	Viser den tid, som printerens bruger, før den skifter til strømsparetid – dyb dvale-tilstand, når den går til strømspareindstilling 1.
	Autonulstil	Viser, hvor lang tid der går, før printerens automatisk nulstiller indstillingerne for Kopiering, Scanning eller Fax i betjeningspanelet til standardindstillingerne, når der ikke foretages yderligere indstillinger.
	Panelvalgstone	Viser lydstyrken af den tone, der udsendes, når betjeningspanelinputtet er korrekt. Fra angiver, at lyden er deaktiveret.
	Panelalarmtone	Viser lydstyrken af den tone, der udsendes, når betjeningspanelinputtet er forkert. Fra angiver, at lyden er deaktiveret.
	Jobtone	Viser lydstyrken af den tone, der udsendes, når et job er fuldført. Fra angiver, at lyden er deaktiveret.
	Alarmtone	Viser lydstyrken af den tone, der udsendes, når der opstår et problem. Fra angiver, at lyden er deaktiveret.
	Ikke mere papir-tone	Viser lydstyrken af den tone, der udsendes, når der ikke er mere papir i printerens. Fra angiver, at lyden er deaktiveret.
	Alarmtone for auto slet	Viser lydstyrken af den tone, der udsendes, 5 sekunder før printerens foretager en automatisk sletning. Fra angiver, at lyden er deaktiveret.
	Alle toner	Viser lydstyrken af alle alarmtonerne. Fra angiver, at alle tonerne er deaktiverede.
	Job time-out	Viser, hvor lang tid printerens venter på ankomst af data fra computeren.
	Panelprog	Viser det sprog, der anvendes på betjeningspanelskærmen.
	Inaktiver udskrivning med store papirformater	Viser, om udskrivning skal deaktiveres hvis papirstørrelsen, der er indstillet i printerdriveren, ikke stemmer overens med papirstørrelsen, indstillet i printerens bakke (papirstørrelsen, der er indstillet i bakken, er større).
	Auto logudskr.	Viser, om der automatisk skal udskrives en jobhistorikrapport for hvert 20. job.

	mm/tomme	Viser måleenheden, der anvendes efter den numeriske værdi på betjeningspanelet.
Sikkerhedsindstil.	Panellåsndst.	Viser, om adgangen til Administ. menu skal begrænses via et kodeord.
	Download af software	Viser, om download af opdateringer til firmware skal aktiveres.
	Indstilling for låsning af kopitjeneste	Viser, om du vil aktivere Kopitjenesten eller kræve et kodeord for at bruge tjenesten.
	Indstilling for låsning af scanningstjeneste	Viser, om du vil aktivere Scanningstjenesten eller kræve et kodeord for at bruge tjenesten.
	Indstilling for låsning af faxtjeneste	Viser, om du vil aktivere Faxtjenesten eller kræve et kodeord for at bruge tjenesten.
	Udskriv fra USB	Viser, om du vil aktivere USB-udskriftstjenesten eller kræve et kodeord for at bruge tjenesten.
	Sik. modt. indst.	Viser, om der skal kræves et kodeord for at udskrive indgående faxer.
Kopistandarder	Farve	Viser, om der kan oprettes kopier i farve eller i sort/hvid.
	Reducer/Forstør	Viser standardkopieringsforholdet mellem reduktion/forstørrelse.
	Originaltype	Viser standarddokumentstypen.
	Dokumentstørrelse	Viser standarddokumentstørrelsen.
	Lysere/Mørkere	Viser standard for kopidensitetsniveau.
	Skarphed	Viser standardniveauet for skarphed.
	Autoeksponering	Viser, om originalens baggrund skal undertrykkes for at forbedre teksten på kopien.
Farvebalance for kopiering	Farvebalance (rød)	Viser farvebalance for rød.
	Farvebalance (grøn)	Viser farvebalance for grøn.
	Farvebalance (blå)	Viser farvebalance for blå.
	Gråbalance	Viser niveauet af gråbalance.
Kopieringsindstillinger	Flere op	Viser, om Flere op-funktionen skal aktiveres.
	Samlet	Viser, om kopieringsjobbet skal sorteres.
	Margin top/bund	Viser værdien af den øverste og nederste margin.
	Margin ven./højre	Viser værdien af den venstre og højre margin.
	Margin midt	Viser værdien af mellemmarginen.

Scannestandarder	Scan til netværk	Viser, om scannede billeder skal lagres på en netværksserver eller på en computer.
	Filformat	Viser filformatet til at gemme det scannede billede.
	Farve	Viser, om der skal scannes i farve eller i sort/hvid.
	Opløsning	Viser standardopløsningen for scanning.
	Dokumentstørrelse	Viser standarddokumentstørrelsen.
	Lysere/Mørkere	Viser standardniveauet for scanningsdensiteten.
	Skarphed	Viser standardniveauet for skarphed.
	Autoeksponering	Viser, om originalens baggrund skal undertrykkes for at forbedre teksten på det scannede billede.
	Margin top/bund	Viser værdien af den øverste og nederste margin.
	Margin ven./højre	Viser værdien af den venstre og højre margin.
	Margin midt	Viser værdien af mellemmarginen.
	TIFF-filformat	Viser det valgte TIFF filformat; TIFF V6 eller TTN2.
	Billedkomprimering	Viser niveauet af billedkomprimering.
	Maks. e-mail-størrelse	Viser den maksimale størrelse på en e-mail, der kan sendes.
Faxstandarder	Opløsning	Viser det opløsningsniveau, der bruges til faxtransmission.
	Lysere/Mørkere	Viser standard densitetsniveau, der bruges til faxtransmission.
	Forsinket start	Viser starttidspunktet for faxtransmissionen.
Faxindstillinger	Modtagetilstand	Viser faxmodtagelsestilstanden.
	Automodtag fax	Viser det interval, hvorefter printeren går i faxmodtagelsestilstand efter at have modtaget et indgående opkald.
	Automodtag telefon/fax	Viser det interval, hvorefter printeren går i faxmodtagelsestilstand, efter at den eksterne telefon modtager et indgående opkald.
	Automodtag telefonsvarer/fax	Viser det interval, hvorefter printeren går i faxmodtagelsestilstand, efter at den eksterne telefonsvarer modtager et indgående opkald.
	Linjemonitor	Viser lydstyrken af linjemonitoren, der udsender lyd under overvågning af en transmission via den interne højttaler, indtil der er oprettet en forbindelse.
	Ringetonestykke	Viser lydstyrken af ringetonen, som angiver, at et indgående opkald er et telefonopkald via den interne højttaler, når Modtagetilstand er indstillet til Telefon/Fax .
	Linjetype	Viser linjetyperen.
	Tone/Impuls	Viser opkaldstypen.
	Gensendelsesforsinkelse	Viser intervallet mellem transmissionsforsøg.
	Genopkaldsforsøg	Viser antallet af genopkaldsforsøg.
	Genopkaldsforsinkelse	Viser intervallet mellem forsøg på genopkald.
	Junkfax-opsætning	Viser, om faxbeskeder, der er sendt fra uønskede numre, skal afvises.
	Fjernmodtagning	Viser, om der skal modtages faxbeskeder ved at indtaste en kode til fjernmodtagning på den eksterne telefon.
	Fjernmodtagetone	Viser fjernmodtagetonen, der starter Fjernmodtagning.
	Faxhoved	Viser, om der skal udskrives oplysninger om afsenderen i faxbeskedernes hoved.
Faxhovednavn	Viser navnet på afsenderen, der udskrives i faxbeskedernes hoved.	

	Faxnummer	Viser faxnummeret på afsenderen, der udskrives i faxbeskedernes hoved.
	Fax-forside	Viser, om der skal vedhæftes en forside til faxbeskederne.
	DRPD-mønster	Viser DRPD-indstillingen (Distinctive Ring Pattern Detection).
	Videresendt fax	Viser, om indgående faxbeskeder skal videresendes til en angiven destination.
	Fax-videresendelsesnummer	Viser faxnummeret på den destination, som indgående faxbeskeder videresendes til.
	Foropkald	Viser, om der skal indstilles et foropkaldsnummer.
	Foropkaldsnummer	Viser et foropkaldsnummer. Der ringes til dette nummer, før der ringes til et automatisk opkaldsnummer.
	Annuller størrelse	Viser, om der skal fjernes tekst eller billeder nederst på faksiden, når hele siden ikke passer til outputpapiret.
	ECM	Viser, om ECM (Error Correction Mode) skal aktiveres.
	Modemhastighed	Viser faxmodemhastigheden.
	Faxaktivitet	Viser, om der automatisk skal udskrives en faxaktivitetsrapport, hver gang der har været 50 indgående og udgående faxkommunikationer.
	Fax transmit	Viser, om der skal udskrives en transmissionsrapport efter hver faxtransmission eller kun, når der opstår en fejl.
	Faxudsendelse	Viser, om der skal udskrives en transmissionsrapport efter hver faxtransmission til flere destinationer eller kun, når der opstår en fejl.
	Faxprotokol	Viser, om der skal udskrives en protokolmonitorrapport efter hver faxtransmission eller kun, når der opstår en fejl.
	Land	Viser det land, hvor printeren bruges.
Papirdensitet	Almindeligt	Viser papirdensiteten for plano-papir.
	Etikette	Viser papirdensiteten for etiketter.
Indstil overføringsvals	Almindeligt	Viser spændingsindstillingen for overføringsvalsen for plano-papir.
	Almindeligt, tyk	Viser spændingsindstillingen for overføringsvalsen for tykt plano-papir.
	Omslag	Viser spændingsindstillingen for overføringsvalsen for omslagspapir.
	Etikette	Viser spændingsindstillingen for overføringsvalsen for etiketter.
	Bestrøget	Viser spændingsindstillingen for overføringsvalsen for bestrøget papir.
	Genbrugt	Viser spændingsindstillingen for overføringsvalsen for genbrugspapir.
	Konvolut	Viser spændingsindstillingen for overføringsvalsen for konvolutter.
Juster fikseringsenhed	Almindeligt	Viser temperaturindstillingen for fuserenheden for plano-papir.
	Almindeligt, tyk	Viser temperaturindstillingen for fuserenheden for plano-papir.
	Omslag	Viser temperaturindstillingen for fuserenheden for omslagspapir.
	Etikette	Viser temperaturindstillingen for fuserenheden for etiketter.
	Bestrøget	Viser temperaturindstillingen for fuserenheden for bestrøget papir.
	Genbrugt	Viser temperaturindstillingen for fuserenheden for genbrugt papir.
	Konvolut	Viser temperaturindstillingen for fuserenheden for konvolutter.

Autoregistreringsindstilling		Viser om farveregistreringen skal justeres automatisk.
Indstil højde		Viser højden det sted, hvor printerens er installeret.
Ikke-Dell toner		Viser, om der skal bruges en tonerpatron fra en anden fabrikant.
Ur-indstillinger	Datoformat	Viser standarddatoformatet.
	Tidsformat	Viser standard tidsformat; 24t eller 12t .
	Tidszone	Viser standardtidszonen.
	Indstil dato	Viser indstillingen for dato.
	Indstil tid	Viser tidsindstillingen.
Web Link tilpasning	Vælg genbestillings-URL	Viser et link til bestilling af forbrugsdele, der kan fås adgang til fra Bestil tilbehør på: i den venstre ramme.
	Almindelig	Viser den almindelige URL (http://accessories.us.dell.com/sna), som kan linkes til Bestil tilbehør på: i den venstre ramme.
	Første	Viser premier URL (http://premier.dell.com), som kan linkes til Bestil tilbehør på: i den venstre ramme.
Bakkeindstillinger	Papirtype for MPF	Viser papirtypeindstilling for MPF.
	Papirstørrelse for MPF	Viser papirstørrelsesindstilling for MPF.
	Special – Y i MFP	Viser længden af papir i brugervalgt størrelse lagt i MPF'en.
	Special – X i MFP	Viser bredden af papir i brugervalgt størrelse lagt i MPF'en.
	Vis Pop-op	Viser om der skal anvendes en pop-op menu, der beder om indstilling af Papirtype og Papirstørrelse , når der lægges papir i MPF'en.

Rapporter

Formål:

At udskrive din printers indstillinger og historikinformation.

Værdier:

Systemindstillinger	Klik på Start for at udskrive systemindstillinger-siden.
Panelindstillinger	Klik på Start for at udskrive panelindstillinger-siden.
Jobhistorie	Klik på Start for at udskrive Jobhistorie-rapporten.
Fejlhistorie	Klik på Start for at udskrive Fejlhistorie-rapporten.
Adressebog	Klik på Start for at udskrive adressebogsrapporten.
Farvetestsider	Klik på Start for at udskrive farvetestsiden.

Printerindstillinger

Fanen **Printerindstillinger** indeholder sider for **Systemindstillinger**, **Sikkerhedsindstillinger**, **Kopistandarder**, **Farvebalance for kopiering**, **Kopiindstillinger**, **Scannestandarder**, **Faxstandarder**, og **Faxindstillinger**.

Systemindstillinger

Formål:

At konfigurere de grundlæggende printerindstillinger.

Værdier:

Strømsparetid – dvale ^{*1}	Angiver den tid, som printeren bruger, før den skifter til strømspareindstilling 1, når den har afsluttet et job.
Aktivering af dvale - dyb dvale	Angiver den tid, som printeren bruger, før den skifter til strømspareindstilling 2, efter den er gået til strømspareindstilling 1.
Autonulstil	Angiver, hvor lang tid der går, før printeren automatisk nulstiller indstillingerne for Kopiering, Scanning eller Fax i betjeningspanelet til standardindstillingerne, når der ikke foretages yderligere indstillinger.
Panelvalgstone	Angiver lydstyrken af den tone, der udsendes, når betjeningspanelinputtet er korrekt, eller deaktiverer tonen.
Panelalarmtone	Angiver lydstyrken af den tone, der udsendes, når betjeningspanelinputtet er forkert, eller deaktiverer tonen.
Jobtone	Angiver lydstyrken af den tone, der udsendes, når et job er udført, eller deaktiverer tonen.
Alarmtone	Angiver lydstyrken af den tone, der udsendes, når der opstår et problem, eller deaktiverer tonen.
Ikke mere papir-tone	Angiver lydstyrken af den tone, der udsendes, når printeren løber tør for papir, eller deaktiverer tonen.
Alarmtone for auto slet	Angiver lydstyrken af den tone, der udsendes, 5 sekunder før printeren foretager en automatisk sletning, eller deaktiverer tonen.
Alle toner	Angiver lydstyrken for alle alarmtonerne, eller deaktiverer alle tonerne.
Job time-out	Specificerer, hvor lang tid printeren venter på ankomst af data fra computeren. Jobbet annulleres ved time-out.
Panelsprog	Bruges til at angive sproget i betjeningspanelet.
Deaktiver udskrivning med større papirstørrelse ^{*2}	Specificerer, om jobs skal udskrives, hvis papirindstillingen i printerens bakke er større end papirstørrelsen i printerdriveren (papirstørrelsen behøver ikke at stemme overens).
Auto logudskr.	Angiver, om der skal udskrives en jobhistorik for hvert 20. job.
mm/tomme ^{*3}	Specificerer måleenheden, der vises efter den numeriske værdi på betjeningspanelet.

*1 Indtast 5 i **Strømsparetid – dvale** for at indstille printeren til strømsparetimerindstilling 5 minutter efter, at den har afsluttet et job. Dette anvender mindre energi, men kræver en længere opvarmningstid for printeren. Indtast 5, hvis din printer deler et elektrisk kredsløb med rumbelysningen, og du bemærker, at lyset flimrer.

Vælg en høj værdi, hvis din printer konstant er i brug. Under de fleste forhold vil dette holde printeren parat til betjening med et mindstemål af opvarmningstid. Vælg en værdi mellem 5 og 30 minutter for strømsparetimerindstillingen, hvis du ønsker en balance mellem energiforbrug og en kort opvarmningstid.

Printeren vender automatisk igen tilbage til standbyindstillingen fra strømsparetimerindstillingen, når den modtager data fra computeren. Du kan også genindstille printeren til standbyindstilling ved at trykke på en hvilken som helst knap på betjeningspanelet.

*2 **Deaktiver udskrivning med større papirstørrelse** er kun tilgængelig i **Webværktøj for konfiguration af Dell printer** og **Værktøjskasse**.

*3 Standarden for **mm/tomme** varierer, afhængigt af den land-specifikke fabriksstandard.

Sikkerhedsindstil.

Panellås

Formål:

For at begrænse adgang til `Administ.` menu med et kodeord og for at indstille eller ændre kodeordet.



BEMÆRK: Denne menu indstiller et kodeord til låsning af betjeningspanelet. Hvis du ændrer kodeordet for **Webværktøj for konfiguration af Dell printer**, skal du klikke på **Indstil kodeord** på den venstre ramme og indstille kodeordet.

Værdier:

Panellåsindst.	Begrænser adgang til <code>Administ.</code> menu med et kodeord.
Nyt kodeord	Angiver et kodeord, der er nødvendigt for adgang til <code>Administ.</code> menu.
Bekræft kodeord	Indtast det nye kodeord igen for at bekræfte.

Download af software

Formål:

At indstille, om download af opdateringer til software skal aktiveres.

Funktion aktiveret

Formål:

For at aktivere om tjenesterne skal beskyttes med kodeord, og om brugeren kan ændre det.



BEMÆRK: Denne menu angiver et kodeord for at begrænse kopierings-, scannings-, fax- og udskriv fra USB-tjenesterne. Når du ændrer kodeordet for **Webværktøj for konfiguration af Dell printer**, skal du klikke på **Indstil kodeord** i den venstre ramme og indstille kodeordet.

Værdier:

Indstilling for låsning af kopitjeneste	Giver dig mulighed for at sætte et kodeord for kopitjenesten.
Indstilling for låsning af scanningstjeneste	Giver dig mulighed for at sætte et kodeord for scanningstjenesten.
Indstilling for låsning af faxtjeneste	Giver dig mulighed for at sætte et kodeord for faxtjenesten.
Udskriv fra USB	Giver dig mulighed for at sætte et kodeord for USB-udskriftstjenesten.
Nyt kodeord	Angiver et kodeord påkrævet for at anvende kopierings-, scannings-, fax- og udskriv fra USB-tjenesterne.
Bekræft kodeord	Indtast det nye kodeord igen for at bekræfte.

Sikker modtag.

Formål:

Giver dig mulighed for at indstille et kodeord for at sikre de indgående faxer. Når funktionen til sikker modtagning er aktiveret, gemmer printerens indgående faxbeskeder og udskriver dem, når det korrekte kodeord er angivet i betjeningspanelet.



BEMÆRK: Denne menu indstiller et kodeord til låsning af indgående faxer. Når du ændrer kodeordet for **Webværktøj for konfiguration af Dell printer**, skal du klikke på **Indstil kodeord** på den venstre ramme og indstille kodeordet.

Værdier:

Sik. modt. indst.	Giver dig mulighed for at indstille et kodeord for at sikre de indgående faxer.
Nyt kodeord	Angiver et kodeord, der er nødvendigt for at udskrive indgående faxer.
Bekræft kodeord	Indtast det nye kodeord igen for at bekræfte.

Kopistandarder

Formål:

At oprette dine egne standardindstillinger for kopiering.

Værdier:

Farve	Vælger indstilling for farve eller sort/hvid kopiering.
Reducer/Forstør	Sætter standardkopieringsforholdet mellem reduktion/forstørrelse.
Special Reducer/Forstør	Angiver specialforholdet mellem reduktion/forstørrelse i området fra 25% til 400%, når Reducer/Forstør er sat til Speciel .
Originaltype	Angiver kopiens billedkvalitet.
Dokumentstørrelse	Indstiller standard dokumentstørrelse.
Lysere/Mørkere	Angiver standard for kopidensitetsniveau.
Skarphed	Angiver standardniveauet for skarphed.
Autoeksposering	Angiver, om originalens baggrund skal undertrykkes for at forbedre teksten på kopien.

Farvebalance for kopiering

Formål:

At angive standardniveauet for farvebalancen.

Værdier:

Farvebalance (rød)	Angiver farvebalance for rød.
Farvebalance (grøn)	Angiver farvebalance for grøn.
Farvebalance (blå)	Angiver farvebalance for blå.
Gråbalance	Angiver niveauet af gråbalance.

Kopieringsindstillinger

Formål:

At konfigurere kopieringsindstillingerne.



BEMÆRK: Værdier, som er mærket med en asterisk (*), er fabriksstandard-menuindstillinger.

Værdier:

Flere op	Fra*	Foretager ikke Flere op-udskrivning.
	Auto	Reducerer automatisk de originale sider, så de passer på et ark papir.
	ID-kopi	Udskriver de originale sider på et ark papir i den oprindelige størrelse.
	Manuel	Udskriver originalsiderne på et ark papir i originalstørrelse specificeret i Reducer/Forstør .

Samlet	Angiver, om kopieringsjobbet skal sorteres.
Margin top/bund	Angiver værdien for de øverste og nederste marginer inden for intervallet fra 0 mm til 50 mm.
Margin ven./højre	Angiver værdien for de venstre og højre marginer inden for intervallet fra 0 mm til 50 mm.
Margin midt	Angiver værdien for margin i midten inden for intervallet fra 0 mm til 50 mm.

Scannestandarder

Formål:

At oprette dine egne standardindstillinger for scanning.

 **BEMÆRK:** Værdier, som er mærket med en asterisk (*), er fabriksstandard-menuindstillinger.

Værdier:

Scan til netværk	Computer (netværk)*	Gemmer det scannede billede på en computer med SMB-protokollen (Server Message Block).
	Server (FTP)	Gemmer det scannede billede på en server med FTP-protokollen.
Filformat	Angiver filformatet til at gemme det scannede billede.	
Farve	Angiver, om der skal scannes i farve eller i sort/hvid.	
Opløsning	Angiver standardopløsningen for scanning.	
Dokumentstørrelse	Indstiller standard dokumentstørrelse.	
Lysere/Mørkere	Angiver standardniveauet for scanningsdensiteten.	
Skarphed	Angiver standardniveauet for skarphed.	
Autoeksponering	Angiver, om originalens baggrund skal undertrykkes for at forbedre teksten på det scannede billede.	
Margin top/bund	Angiver værdien for de øverste og nederste marginer inden for intervallet fra 0 mm til 50 mm.	
Margin ven./højre	Angiver værdien for de venstre og højre marginer inden for intervallet fra 0 mm til 50 mm.	
Margin midt	Angiver værdien for margin i midten inden for intervallet fra 0 mm til 50 mm.	
TIFF-filformat	Indstiller TIFF filformatet til TIFF V6 eller TTN2.	
Billedkomprimering	Angiver niveauet af billedkomprimering.	
Maks. e-mail-størrelse	Angiver maksimumstørrelsen på e-mail, der sendes, inden for intervallet fra 50 KB til 16.384 KB. Standarden er 2.048 K bytes.	

Faxstandarder

Formål:

At oprette dine egne standardindstillinger for fax.

 **BEMÆRK:** Værdier, som er mærket med en asterisk (*), er fabriksstandard-menuindstillinger.

Værdier:

Opløsning	Standard*	Egnet til dokumenter med tegn i normal størrelse.
	Fin	Egnet til dokumenter, der indeholder små tegn eller tynde linjer eller dokumenter, der er udskrevet ved hjælp af matrixprinter.
	Superfin	Egnet til dokumenter, der indeholder meget fine detaljer. Tilstanden til superfin aktiveres kun, hvis den eksterne maskine også understøtter opløsningen superfin.
	Ultrafin	Egnet til dokumenter, der indeholder fotografiske billeder.

Lysere/Mørkere	Angiver standard densitetsniveau, der bruges til faxtransmission.
Forsinket start	Angiver starttidspunktet for faxtransmissionen, når der sendes en faxbesked på et bestemt tidspunkt.

Faxindstillinger

Formål:

At konfigurere de grundlæggende faxindstillinger.



BEMÆRK: Værdier, som er mærket med en asterisk (*), er fabriksstandard-menuindstillinger.

Værdier:

Modtagetilstand	Telefon	Automatisk modtagelse af faxbeskeder er slået fra. Du kan modtage en fax ved at løfte håndsættet på den eksterne telefon og derefter indtaste den eksterne modtagelseskode.
	Fax*	Modtager faxbeskeder automatisk.
	Telefon/Fax	Når printeren modtager en indgående fax, ringer den eksterne telefon i den tid, der er angivet i Automodtag fax/telefon , hvorefter printeren automatisk modtager en faxbesked. Hvis det indgående opkald ikke er en fax, giver printeren en bi lyd via den interne højttaler, hvilket angiver, at opkaldet er et telefonopkald.
	Telefonsvarer/ Fax	Printeren kan dele en telefonlinje med en telefonsvarer. I denne tilstand overvåger printeren faxsignalet og opsamler linjen, hvis der er faxtoner. Hvis telefonkommunikationen i dit land benytter seriel transmission (f.eks. Tyskland, Sverige, Danmark, Østrig, Belgien, Italien, Frankrig og Schweiz), understøttes denne tilstand ikke.
	DRPD	Før du bruger indstillingen DRPD (Distinctive Ring Pattern Detection), skal telefonselskabet have installeret en karakteristisk ringetjeneste på din telefonlinje. Når telefonselskabet har stillet et separat nummer til rådighed for brug af faxen med et karakteristisk ringemønster, skal du konfigurere faxindstillingerne til at overvåge, om det pågældende ringemønster forekommer.
Automodtag fax		Indstiller det interval, hvorved printeren skifter til faxmodtagetilstand efter at have modtaget et indkommende opkald.
Automodtag telefon/fax		Angiver det interval, hvorefter printeren går i faxmodtagelsestilstand, efter at den eksterne telefon modtager et indgående opkald.
Automodtag telefonsvarer/fax		Angiver det interval, hvorefter printeren går i faxmodtagelsestilstand, efter at den eksterne telefonsvarer modtager et indgående opkald.
Linjemonitor		Angiver lydstyrken af linjemonitoren, der udsender lyd under overvågning af en transmission via den interne højttaler, indtil der er oprettet en forbindelse.
Ringetonstyrke		Indstiller lydstyrken på ringetonen, som angiver at et indkommende opkald er et telefonopkald, via den interne højttaler, når Modtagetilstand er indstillet til Telefon/Fax .
Linjetype		Angiver linjetypen.
Tone/Impuls		Angiver opkaldstypen.
Gensendelsesforsinkelse		Angiver intervallet mellem transmissionsforsøg.
Genopkaldsforsøg		Angiver antallet af forsøg på genopkald, der skal foretages, når destinationsfaxnummeret er optaget. Hvis du indtaster 0 vil printeren ikke ringe op igen.
Genopkaldsforsinkelse		Angiver intervallet mellem forsøg på genopkald.
Junkfax-opsætning		Angiver om man vil afvise faxer fra uønskede numre ved kun at acceptere fax fra de faxnumre, der er registreret i telefonbogen.

Fjernmodtagning	Angiver, om der skal modtages en faxbesked ved at indtaste en kode til fjernmodtagning på den eksterne telefon.
Fjernmodtagetone	Angiver Fjernmodtagetone i to cifre for at starte Fjernmodtagning .
Faxhoved	Angiver om der skal udskrives oplysninger om afsenderen i faxbeskedernes hoved.
Faxhovednavn	Angiver navnet på afsenderen, der udskrives i faxbeskedernes hoved. Der kan specificeres op til 30 alfanumeriske tegn.
Faxnummer	Indstiller printerens faxnummer, der skal udskrives i faxhoveder.
Fax-forside	Angiver, om der skal vedhæftes en forside til faxbeskederne.
DRPD-mønster	Angiver DRPD-mønster fra Mønster 1 til Mønster 7 . DRPD er en tjeneste, som visse telefonselskaber stiller til rådighed.
Videresendt fax	Angiver, om indgående faxbeskeder skal videresendes til en angiven destination.
Fax-videresendelsesnummer	Angiver faxnummeret på den destination, som indkommende faxer skal videresendes til.
Foropkald	Angiver om der skal indstilles et foropkaldsnummer.
Foropkaldsnummer	Angiver et foropkaldsnummer på op til fem cifre. Der ringes til dette nummer, før der ringes til et automatisk opkaldsnummer. Dette er nyttigt i forbindelse med adgang til PABX (Private Automatic Branch Exchange).
Annuler størrelse	Angiver om der skal fjernes tekst eller billeder nederst på faksiden, når hele siden ikke passer til outputpapiret. Hvis du vælger Autoreduktion reduceres faksiden automatisk, så den passer til outputpapiret og kasserer hverken billeder eller tekst i bunden af siden.
ECM	Angiver, om ECM skal aktiveres. Hvis du vil bruge ECM'en, skal eksterne maskiner også understøtte ECM'en.
Modemhastighed	Angiver faxmodemhastighed, når der opstår fejl med faxtransmission eller modtagelse.
Faxaktivitet	Angiver, om der automatisk skal udskrives en faxaktivitetsrapport, hver gang der har været 50 indgående og udgående faxkommunikationer.
Fax transmit	Angiver, om der skal udskrives en transmissionsrapport efter hver faxtransmission eller kun, når der opstår en fejl.
Faxudsendelse	Angiver, om der skal udskrives en transmissionsrapport efter hver faxtransmission til flere destinationer eller kun, når der opstår en fejl.
Faxprotokol	Angiver om der skal udskrives en protokolmonitrorapport efter hver faxtransmission eller kun, når der opstår en fejl.
Land	Angiver det land, hvor printeren bruges.

Vedligeholdelse af printer

Fanen **Vedligeholdelse af printer** indeholder siderne **Papirdensitet**, **Indstil overføringsvalse**, **Indstil fikseringsenhed**, **Autoregistreringsindstilling**, **Farveregistreringsindstillinger**, **Rengør fremkalder**, **Indstil højde**, **Nulstil standarder**, **Ikke-Dell toner**, **Ur-indstillinger** og **Web Link tilpasning**.

Papirdensitet

Formål:

At angive papirdensiteten.

Værdier:

Almindeligt	Viser papirdensiteten for planopapir.
Etikette	Viser papirdensiteten for etiketter.

Indstil overførselsvæls

Formål:

At specificere de optimale indstillinger for spændingen til overførselsvælsen. Spændingen sænkes ved at indstille til negative værdier. Spændingen øges ved at indstille til positive værdier.

Det er ikke sikkert, at standardindstillingerne giver det bedste resultat på alle papirtyper. Hvis du ser pletter på udskriften, skal du hæve spændingen. Hvis du ser hvide prikker på udskriften, skal du sænke spændingen.



BEMÆRK: Udskriftskvaliteten varierer afhængig af de værdier, du vælger for denne post.

Værdier:

Almindeligt	Indstiller referencespændingsindstillingen for overførselsvælsen for planopapir inden for området -3 til 3.
Almindeligt, tyk	Indstiller referencespændingsindstillingen for overførselsvælsen for tykt planopapir inden for området -3 til 3.
Omslag	Indstiller referencespændingsindstillingen for overførselsvælsen for omslagspapir inden for området -3 til 3.
Etikette	Indstiller referencespændingsindstillingen for overførselsvælsen for etiketter inden for området -3 til 3.
Bestrøget	Angiver referencespændingsindstillingen for overførselsvælsen for bestrøget papir inden for området fra -3 til 3.
Genbrugt	Angiver referencespændingsindstillingen for overførselsvælsen for genbrugspapir inden for området fra -3 til 3.
Konvolut	Indstiller referencespændingsindstillingen for overførselsvælsen for konvolutter inden for området -3 til 3.

Juster fikseringsenhed

Formål:

Specificering af de optimale temperaturindstillinger for fuseren ved udskrivning. Temperaturen sænkes ved at indstille til negative værdier. Temperaturen hæves ved at indstille til positive værdier.

Det er ikke sikkert, at standardindstillingerne giver det bedste resultat på alle papirtyper. Hvis det trykte papir bliver krøllet, kan du prøve at sænke temperaturen. Hvis toneren ikke indebrændes ordentligt på papiret, kan du prøve at hæve temperaturen.



BEMÆRK: Udskriftskvaliteten varierer afhængig af de værdier, du vælger for denne post.

Værdier:

Almindeligt	Indstiller temperaturindstillingerne for fuserenheden for planopapir inden for området -3 til 3.
Almindeligt, tyk	Indstiller temperaturindstillingerne for fuserenheden for tykt papir inden for området -3 til 3.
Omslag	Indstiller temperaturindstillingerne for fuserenheden for omslagspapir inden for området -3 til 3.
Etikette	Indstiller temperaturindstillingerne for fuserenheden for etiketter inden for området -3 til 3.
Bestrøget	Indstiller temperaturindstillingerne for fuserenheden for bestrøget papir inden for området -3 til 3.
Genbrugt	Indstiller temperaturindstillingerne for fuserenheden for genbrugt papir inden for området -3 til 3.
Konvolut	Indstiller temperaturindstillingerne for fuserenheden for konvolutter inden for området -3 til 3.

Autoregistreringsindstilling

Formål:

At specificere, om farveregistreringen skal justeres automatisk.

Farveregistreringsindstilling

Formål:

Til automatisk justering af farveregistrering.

Farveregistreringsjustering skal vælges under printerens startopsætning eller når printeren flyttes til et andet sted.



BEMÆRK: Egenskaben **Farveregistreringsindstilling** kan konfigureres, når **Autoregistreringsindstilling** er sat til **Fra**.

Værdier:

Auto korriger.	Klik på Start for automatisk at korrigere farveregistrering.
Farveregistreringsindstilling 1 (Lateral)	Specificerer laterale (vinkelret på papiret tilførselsretning) farveindstillingsværdier individuelt for Y (gul), M (magenta), C (cyan) i området -5 til +5.
Farveregistreringsindstilling 2 (Proces)	Specificerer processens (papirets tilførselsretning) farveindstillingsværdier individuelt for LY (venstre gul), LM (venstre magenta), LC (venstre cyan), RY (højre gul), RM (højre magenta) og RC (højre cyan) i området -5 til +5.

Rengør Fremkalder

Formål:

For at rotere fremkaldermotoren og omrøre toneren i tonerpatronen, for at opbruge en tonerpatron, når den skal udskiftes ved endt levetid, eller for at omrøre toneren i en ny tonerpatron.

Værdier:

Rengør Fremkalder	Klik på Start for at omrøre toneren i tonerpatronen.
Opfrisk gul toner	Klik Start for at rense toneren i den gule tonerpatron.
Opfrisk magenta toner	Klik Start for at rense toneren i den magenta tonerpatron.
Opfrisk cyan toner	Klik Start for at rense toneren i den cyane tonerpatron.
Opfrisk sort toner	Klik Start for at rense toneren i den sorte tonerpatron.

Indstil højde

Formål:

At specificere højden på det sted, hvor printeren er installeret.

Udladningsfænomenet for opladning af fotolederen afviger med barometertrykket. Justeringer udføres ved at specificere højden på den lokalitet, hvor printeren anvendes.



BEMÆRK: En ukorrekt højdeindstilling resulterer i dårlig udskrivningskvalitet, ukorrekt indikering af tilbageværende toner.



BEMÆRK: Værdier, som er mærket med en asterisk (*), er fabriksstandard-menuindstillinger.

Værdier:

0 meter*	Specificerer højden det sted, hvor printeren er installeret.
1.000 meter	
2.000 meter	
3.000 meter	

Nulstil. stand.

Formål:

For at initialisere NVM (ikke-flygtig hukommelse) for systemparametrene, adressebogsdata for fax, eller adressebogsdata for e-mail. Når denne funktion er udført og printeren er genstartet, genindstilles menuparametre eller data til deres standardværdier.

Værdier:

Nulstil standarder og Genstart printer	Klik på Start for at initialisere systemparametrene.
Nulstil standarder for brugerfax	Klik på Start for at initialisere faxnummerposterne i adressebogen.
Nulstil standarder for brugerscanning	Klik på Start for at initialisere e-mail- og serveradresseposterne i adressebogen.

Ikke-Dell toner

Formål:

At bruge tonerpatron fra en anden fabrikant.



BEMÆRK: Anvendelse af ikke-Dell tonerpatroner kan gøre visse printeregenskaber ubrugelige, reducere udskriftskvalitet og forringe printerens driftssikkerhed. Dell anbefaler, at du kun anvender nye Dell tonerpatroner til din printer. Dell yder ingen garanti for problemer, som er forårsaget af anvendelse af tilbehør, dele og komponenter, der ikke er leveret af Dell.



BEMÆRK: Før du anvender tonerpatroner fra en anden producent, skal du genstarte printeren.

Ur-indstillinger

Formål:

At angive dato, klokkeslæt og regionale tidszoner for printeren.



BEMÆRK: Værdier, som er mærket med en asterisk (*), er fabriksstandard-menuindstillinger.

Værdier:

Datoformat * ¹	åå/mm/dd mm/dd/åå dd/mm/åå	Angiver datoformatet.
Tidsformat	12-timers ur* 24 timer	Angiver tidsformatet.
Tidszone	Angiver tidszonen.	
Indstil dato	Angiver den aktuelle dato.	

Indstil tid	Angiver den aktuelle tid.
*1 Standarden for Datoformat varierer, afhængigt af den lande-specifikke fabriksstandard.	

Web Link tilpasning

Formål:

At angive et link til bestilling af forbrugsdele, der kan fås adgang til fra **Bestil tilbehør på:** i den venstre ramme.

Værdier:

Vælg genbestillings-URL	Vælger den Almindelige eller Premier webadresse, der skal linkes til Bestil tilbehør på: i den venstre ramme.
Almindelig	Viser den almindelige URL (http://accessories.us.dell.com/sna), som kan linkes til Bestil tilbehør på: i den venstre ramme.
Første	Viser premier URL (http://premier.dell.com), som kan linkes til Bestil tilbehør på: i den venstre ramme.

Udskrivningsserver-indstillinger

Brug menuen **Udskrivningsserver-indstillinger** til at indstille typen af printerinterface og de nødvendige betingelser for kommunikationer.

De følgende angivne sider vises øverst i den højre ramme.

Udskrivningsserver-rapporter

Fanen **Udskrivningsserver-rapporter** indeholder **Udskrivningsserver-indstillingsside** og **e-mail-alarmindstillingsside**.

Udskrivningsserver-indstillingsside

Formål:

At verificere de aktuelle indstillinger af TCP/IP (Transmission Control Protocol/Internet Protocol) protokol- og udskrivningsporte. På denne side kan du kun verificere indstillingerne af posterne. Hvis du vil ændre indstillingerne, skal du gå til siderne i fanen **Udskrivningsserver-indstillinger**.

Værdier:

Ethernet ^{*1}	Ethernet-indstillinger	Viser de aktuelle indstillinger af Ethernet-transmissionshastigheden og duplexindstillingerne.
	Aktuelle Ethernet-indstillinger	Viser de aktuelle Ethernet-indstillinger.
	MAC-adresse	Viser printerens MAC-adresse (Media Access Control).
Trådløs ^{*2}	Trådløst LAN	Viser, om den trådløse forbindelse skal aktiveres eller ikke.
	SSID	Viser det navn, som identificerer netværket.
	Netværkstype	Viser netværkstypen fra enten Ad-Hoc eller Infrastruktur-indstillingen.
	MAC-adresse	Viser MAC-adressen for den trådløse printerindstilling.
	Linkkanal	Viser tilslutningens kanalnummer.
	Linkkvalitet	Viser tilslutningens kvalitet.
	Kryptering	Viser sikkerhedsmetoden.
	Overførselsnøgle	Viser overførselsnøglen.

TCP/IP-indstillinger	Værtsnavn	Viser værtsnavnet.		
	IP-indstilling	Viser IP-indstillingen.		
	IPv4	IP-adresseindstilling	Viser IP-adresseindstillingen.	
		IP-adresse	Viser IP-adressen.	
		Subnet-maske	Viser subnet-masken.	
		Protokolomsætter-adresse	Viser protokolomsætter-adressen.	
	IPv6	Anvend manuel adresse	Viser den manuelle IP-adresse.	
		Manuel adresse	Viser IP-adressen.	
		Tilstandsløs adresse 1-3	Viser den tilstandsløse adresse.	
		Link lokal adresse	Viser link lokal adresse.	
Manuel protokolomsætter-adresse		Viser protokolomsætter-adressen.		
Autokonfigurer protokolomsætter-adresse		Viser protokolomsætter-adressen.		
DNS	IPv4	Hent DNS-serveradresse fra DHCP	Viser, om printeren automatisk modtager DNS-serveradressen fra DHCP-serveren.	
		Manuel DNS-serveradresse	Viser DNS-serveradressen.	
	IPv6	Manuel DNS-serveradresse	Viser DNS-serveradressen.	
LPD	Portstatus	Viser portstatus.		
	Tilslutning Time-Out	Viser time-out-perioden for forbindelsen.		
Bonjour (mDNS)	Portstatus	Viser portstatus.		
Port9100	Portstatus	Viser portstatus.		
	Portnummer	Viser portnummeret.		
	Tilslutning Time-Out	Viser time-out-perioden for forbindelsen.		
HTTP	Portstatus	Viser portstatus.		
	Portnummer	Viser portnummeret.		
	Samtidige tilslutninger	Viser antallet af tilslutninger modtaget samtidigt af klienten.		
	Tilslutning Time-Out	Viser time-out-perioden for forbindelsen.		
WSD	Portstatus	Viser portstatus for WSD (Web Services on Devices).		
	Portnummer	Viser WSD-portnummeret.		
	Modtag Time-Out	Viser time-out-perioden for modtagning.		
	Notifikation-timeout	Viser time-out-perioden for notifikationen.		
	Maksimalt antal TTL	Viser det maksimale antal TTL'er.		
	Maksimalt antal notifikationer	Viser det maksimale antal meddelelser.		
SNMP	Portstatus	Viser portstatus.		
FTP-klient	Tilslutning Time-Out	Viser time-out-perioden for forbindelsen.		
	FTP Passive	Viser, om FTP Passive-indstillingen skal aktiveres.		
SMB-klient	Tilslutning Time-Out	Viser time-out-perioden for forbindelsen.		

*1 Dette punkt er kun tilgængeligt, når printeren er forbundet til et kabelbaseret netværk.

*2 Dette element er kun tilgængeligt, når printeren er forbundet til et trådløst netværk.

E-mail-alarmindstillingsside

Formål:

At verificere de aktuelle indstillinger af SMTP/POP (Simple Mail Transfer Protocol/Post Office Protocol), som bruges til e-mail-egenskaben og e-mail-alarm-egenskaben. I denne side kan du kun verificere indstillingerne af posterne. Hvis du vil ændre indstillingerne, skal du gå til siderne i fanen **Udskrivningsserver-indstillinger**.

Værdier:

E-mail-alarmindstillingsside	Portstatus	Viser portstatus.	
	Primær SMTP-protokolomsætter	Viser den primære SMTP-protokolomsætter.	
	SMTP-portnummer	Viser SMTP-portnummeret.	
	Godkendelse af e-mail-afsendelse	Viser godkendelsesmetoden til udgående e-mail.	
	POP3-serveradresse	Viser POP3-serveradressen.	
	POP3-portnummer	Viser POP3-portnummeret.	
	Svaradresse	Viser den e-mail-svaradresse, som sendes med hver e-mail-alarm.	
	SMTP-serverforbindelse	Viser status til SMTP-serverforbindelsen.	
E-mail-alarmindstillinger	E-mail liste 1	Viser de accepterede e-mail-adresser for e-mail-alarm-egenskaben, som er specificeret i e-mail-liste 1 .	
	Vælg alarmer for liste 1	Forsyner med alarmer	Viser status for modtagelse af alarm via e-mail for forbrugsdele.
		Alarmer for papirhåndtering	Viser status for modtagelse af alarm via e-mail for papirhåndtering.
		Servicehenvend.	Viser status for modtagelse af alarm via e-mail for servicehenvendelser.
	E-mail liste 2	Viser de accepterede e-mail-adresser for e-mail-alarmegenskaben, som er specificeret i e-mail liste 2 .	
	Vælg alarmer for liste 2	Forsyner med alarmer	Viser status for modtagelse af alarm via e-mail for forbrugsdele.
		Alarmer for papirhåndtering	Viser status for modtagelse af alarm via e-mail for papirhåndtering.
		Servicehenvend.	Viser status for modtagelse af alarm via e-mail for servicehenvendelser.

Udskrivningsserver-indstillinger

Fanen Udskrivningsserver-indstillinger indeholder siderne **Grundlæggende information**, **Port-indstillinger**, **Trådløs LAN**, **TCP/IP**, **E-mail-alarm**, **Bonjour (mDNS)**, **SNMP**, **Scan til PC** og **Nulstil udskrivningsserver**.

Grundlæggende information

Formål:

At konfigurere grundlæggende information om printeren.



BEMÆRK: Auto-opfriskning-egenskaben er effektiv for indholdet af toprammen, siderne **Printerstatus**, **Jobliste** og **Fuldførte jobs**.

Værdier:

Systemindstillinger	Printernavn	Specificerer navnet på printeren med op til 31 alfanumeriske tegn.
	Lokalitet	Specificerer lokaliteten for printeren med op til 63 alfanumeriske tegn.
	Kontaktperson	Specificerer kontaktnavn, nummer og anden information om administratoren og servicecentret med op til 63 alfanumeriske tegn.
	Administrator e-mail-adresse	Specificerer administratorens og servicecentrets kontaktadresse med op til 63 alfanumeriske tegn.
	Tag-nummer for aktiv	Indtast printerens tag-nummer for aktiv.
EWS-indstillinger	Auto-opfriskning	Opfrisker automatisk indholdet på statusdisplaysiderne.
	Auto-opfriskningsinterval	Angiver tidsintervallet for automatisk opfriskning af indholdet af statusdisplaysiderne fra 15 til 600 sekunder.

Port-indstillinger

Formål:

At aktivere eller deaktivere funktioner til port- og administrationsprotokoller.

 **BEMÆRK:** Indstillingerne på siden **Port-indstillinger** er først gyldige, når printeren genstartes. Når du ændrer eller konfigurerer indstillingerne, skal du klikke på **Anvend nye indstillinger** for at anvende nye indstillinger.

 **BEMÆRK:** Værdier, som er mærket med en asterisk (*), er fabriksstandard-menuindstillinger.

Værdier:

Ethernet ^{*1}	Ethernet-indstillinger	Auto [*]	Registrerer automatisk Ethernet-transmissionshastigheden og duplexindstillingerne.
		10Base-T halv-dupleks	Vælger 10base-T halv-dupleks som standardværdi.
		10Base-T fuld-dupleks	Vælger 10base-T fuld-dupleks som standardværdi.
		100Base-TX halv-dupleks	Vælger 100Base-TX halv-dupleks som standardværdi.
		100Base-TX fuld-dupleks	Vælger 100Base-TX fuld-dupleks som standardværdi.
	Aktuelle Ethernet-indstillinger	Viser de aktuelle indstillinger af Ethernet.	
	MAC-adresse	Viser printerens MAC-adresse.	
Portstatus	LPD	Specificerer, om LPD skal aktiveres.	
	Port9100	Specificerer, om Port9100 skal aktiveres.	
	E-mail-alarm	Specificerer, om funktionen e-mail-alarm skal aktiveres.	
	SNMP	Specificerer, om SNMP skal aktiveres.	
	WSD	Specificerer, om WSD-porten skal aktiveres.	
	Bonjour (mDNS)	Specificerer, om funktionen Bonjour (mDNS) skal aktiveres.	
Statusbudbringer	Specificerer, om Statusbudbringer skal aktiveres.		

^{*1} Dette punkt er kun tilgængeligt, når printeren er forbundet til et kabelbaseret netværk.

Trådløst LAN (kun Dell C1765nfw Color Multifunction Printer)

Formål:

At konfigurere de trådløse netværksindstillinger.

Hvis du vil slutte printeren til et trådløst netværk, skal du sørge for at tage Ethernet-kablet ud.



BEMÆRK: Når trådløst LAN er aktiveret, deaktiveres kabelbaseret LAN-protokol.



BEMÆRK: Værdier, som er mærket med en asterisk (*), er fabriksstandard-menuindstillinger.

Værdier:

Trådløse indstillinger	Trådløst LAN	Specificerer, om den trådløse forbindelse skal aktiveres eller ikke.
	SSID	Specificerer navnet, som identificerer det trådløse netværk, med op til 32 alfanumeriske tegn.
	Netværkstype	Specificerer netværkstypen fra enten Ad-Hoc eller Infrastruktur .
	MAC-adresse	Viser MAC-adressen for printerens trådløse netværksindstilling.
	Linkkanal	Viser kanalnummeret for printerens trådløse forbindelse.
	Linkkvalitet	Viser kvaliteten af printerens trådløse netværksforbindelse.
Sikkerhedsindstillinger	Kryptering	Vælg sikkerhedsmetoden fra listen.
	Ingen sikkerhed*	Specificerer Ingen Sikkerhed til konfiguration af den trådløse indstilling uden at specificere en sikkerhedsmetode fra WEP, WPA-PSK TKIP/WPA2-PSK AES og Blandet PSK.
	WEP 64 Bit ASCII (5 Bytes)	Specificerer, hvilken WEP 64 Bit ASCII der skal bruges gennem det trådløse netværk.
	WEP 128 Bit ASCII (13 Bytes)	Specificerer, hvilken WEP 128 Bit ASCII der skal bruges gennem det trådløse netværk.
	WEP 64 Bit Hex (10 Bytes)	Specificerer, hvilken WEP 64 Bit Hex der skal bruges gennem det trådløse netværk.
	WEP 128 Bit Hex (26 Bytes)	Specificerer, hvilken WEP 128 Bit Hex der skal bruges gennem det trådløse netværk.
	WPA-PSK TKIP* ¹	Specificerer, hvilken WPA-PSK TKIP, der skal bruges gennem det trådløse netværk.
	WPA2-PSK AES* ¹	Specificerer, hvilken WPA2-PSK AES, der skal bruges gennem det trådløse netværk.
	Blandet PSK	Specificerer, hvilken Blandet PSK der skal bruges gennem det trådløse netværk.

WEP-nøgle 1	Indtast WEP-nøglen, når WEP vælges i Kryptering.
Genindtast WEP-nøgle 1	Indtast WEP-nøgle 1 igen for at bekræfte.
WEP-nøgle 2	Indtast WEP-nøglen, når WEP vælges i Kryptering.
Genindtast WEP-nøgle 2	Indtast WEP-nøgle 2 igen for at bekræfte.
WEP-nøgle 3	Indtast WEP-nøglen, når WEP vælges i Kryptering.
Genindtast WEP-nøgle 3	Indtast WEP-nøgle 3 igen for at bekræfte.
WEP-nøgle 4	Indtast WEP-nøglen, når WEP vælges i Kryptering.
Genindtast WEP-nøgle 4	Indtast WEP-nøgle 4 igen for at bekræfte.
Overførselsnøgle	Angiver overførselstasten fra listen.
Kodesætning	Angiver kodesætningen.
Genindtast kodesætning	Indtast kodesætningen igen for at bekræfte.

*1 Dette emne er kun tilgængeligt, når der er valgt Infrastruktur-indstilling for netværkstype.

TCP/IP

Formål:

At konfigurere printerens IP-adresse, subnet-maske og protokolomsætter-adresse.

Værdier:

TCP/IP-indstillinger	Værtsnavn	Specificerer værtsnavnet.		
	IP-indstilling	Angiver IP-indstillingen.		
	IPv4	IP-adresseindstilling	Vælger IP-adresseindstillingen.	
		Manuel IP-adresse	Indstiller IP-adressen manuelt.	
		Manuel subnet-maske	Indstiller manuelt subnet-masken.	
		Manuel protokolomsætter-adresse	Indstiller protokolomsætter-adressen manuelt.	
		IPv6	Anvend manuel adresse	For at indstille IP-adressen manuelt.
		Manuel adresse	Indstiller IP-adressen manuelt. Hvis du vil angive en IPv6-adresse, skal du indtaste adressen, efterfulgt af en skråstreg (/) og derefter "64". Du kan få flere oplysninger af systemadministratoren.	
		Tilstandsløs adresse 1-3	Viser den tilstandsløse adresse.	
		Link lokal adresse	Viser link lokal adresse.	
		Manuel protokolomsætter-adresse	Indstiller protokolomsætter-adressen manuelt.	
		Autokonfigurer protokolomsætter-adresse	Viser protokolomsætter-adressen.	

DNS	DNS-domænenavn	Angiver domænenavnet for domænenavnsserveren. Op til 255 alfanumeriske tegn, punktummer og bindestreger kan bruges. Hvis du har brug for at angive mere end et domænenavn, skal du adskille dem med et komma eller et semikolon.	
	IPv4	Hent DNS-serveradresse fra DHCP	Specificerer, om DNS-serveradressen automatisk skal hentes fra DHCP-serveren.
		Manuel DNS-serveradresse	Angiver DNS-serveradressen.
	IPv6	Manuel DNS-serveradresse	Angiver DNS-serveradressen.
LPD	Tilslutning Time-Out	Indstiller time-out-perioden for forbindelser fra 1 til 1.000 sekunder.	
	IP-filter (IPv4)	Specificerer IP-adressen og subnetmasken, der skal tillades eller forbydes adgang til printeren.	
Port9100	Portnummer	Indstiller portnummeret fra 9000 til 9999.	
	Tilslutning Time-Out	Indstiller time-out-perioden for forbindelser til mellem 1 til 1.000 sekunder.	
	IP-filter (IPv4)	Specificerer IP-adressen og subnetmasken, der skal tillades eller forbydes adgang til printeren.	
HTTP	Portnummer	Vælger portnummeret. Dette skal være 80 eller mellem 8000 og 9999.	
	Samtidige tilslutninger	Viser det maksimale antal tilslutninger modtaget samtidigt af klienten.	
	Tilslutning Time-Out	Angiver timeoutperioden for forbindelser fra 1 til 255 sekunder.	
WSD	Portnummer	Vælger portnummeret. Dette skal være 80 eller mellem 8000 og 9999.	
	Modtag Time-Out	Indstiller modtagelsens time-out-periode for forbindelser fra 1 til 65.535 sekunder.	
	Besked om levering Time-Out	Angiver time-out-perioden for beskeder fra 1 til 60 sekunder.	
	Maksimalt antal TTL	Angiver det maksimale antal TTL fra 1 til 10.	
	Maksimalt antal notifikationer	Angiver det maksimale antal meddelelser fra 10 til 20.	

E-mail-alarm

Formål:

At konfigurere indstillinger for **E-mail-alarm**. Denne side kan også vises, ved at man klikker på **E-mail-alarm** i den venstre ramme.

Værdier:

E-mail-server-indstillinger	Primær SMTP-protokolomsætter	Viser den primære SMTP-protokolomsætter.
	SMTP-portnummer	Viser SMTP-portnummeret. Dette skal være 25, 587 eller mellem 5000 og 65535.
	Godkendelse af e-mail-afsendelse	Specificerer godkendelsesmetoden til udgående e-mail.

	SMTP-login-bruger	Specificerer SMTP-login-brugeren. Op til 63 alfanumeriske tegn, punktummer, bindestreger, understregninger og (@) symboler kan anvendes. Hvis flere end en adresse angives, skal de adskilles med kommaer.		
	SMTP-login-kodeord	Specificerer SMTP-kontokodeordet vha. op til 31 alfanumeriske tegn.		
	Genindtast SMTP-login-kodeord	Indtast SMTP-konto-kodeordet igen for at bekræfte.		
	POP3-serveradresse	Specificerer POP3-serveradressen i IP-adresseformatet "aaa.bbb.ccc.ddd" eller som et DNS-værtsnavn vha. op til 63 tegn.		
	POP3-portnummer	Viser POP3-serverportnummeret. Dette skal være 110 eller mellem 5000 og 65535.		
	POP-brugernavn	Specificerer POP3-kontobrugernavnet. Op til 63 alfanumeriske tegn, punktummer, bindestreger, understregninger og (@) symboler kan anvendes. Hvis flere end en adresse angives, skal de adskilles med kommaer.		
	POP-brugerkodeord	Specificerer POP3-kontokodeordet vha. op til 31 alfanumeriske tegn.		
	Genindtast POP-brugerkodeord	Indtast kodeordet igen for at bekræfte.		
	Svaradresse	Angiver den e-mail-svaradresse, som sendes med hver e-mail-alarm.		
	SMTP-serverforbindelse	Viser status til SMTP-serverforbindelsen.		
E-mail-alarmindstillinger	E-mail liste 1	Indstiller acceptable e-mail-adresser for funktionen e-mail-alarm vha. op til 255 alfanumeriske tegn.		
	Vælg alarmer for liste 1	Forsyner med alarmer	Specificerer, om der skal modtages en e-mail-alarm for forbrugsdele.	
		Alarmer for papirhåndtering	Specificerer, om der skal modtages en e-mail-alarm for papirhåndtering og/eller servicehenvendelser.	
	E-mail liste 2	Indstiller acceptable e-mail-adresser for funktionen e-mail-alarm vha. op til 255 alfanumeriske tegn.		
	Vælg alarmer for liste 2	Forsyner med alarmer	Specificerer, om der skal modtages en e-mail-alarm for forbrugsdele.	
		Alarmer for papirhåndtering	Specificerer, om der skal modtages en e-mail-alarm for papirhåndtering og/eller servicehenvendelser.	

Bonjour (mDNS)

Formål:

At konfigurere detaljerede indstillinger for Bonjour.

Værdier:

Værtsnavn	Specificerer værtsnavnet vha. op til 63 alfanumeriske tegn og "-" (tankestreg). Den oprindelige indstilling forbliver gyldig, hvis der ikke udføres nogen indtastning.
Printernavn	Specificerer printernavnet vha. op til 63 alfanumeriske tegn symbolsæt.

SNMP

Formål:

At konfigurere detaljerede indstillinger for SNMP.

Værdier:

Samfundsnavn	Samfundsnavn (kun læsning)	Specificerer samfundsnavnet for at få adgang til (kun læsning) data vha. op til 31 alfanumeriske tegn. Den oprindelige indstilling forbliver gyldig, hvis der ikke udføres nogen indtastning. Tegn, som er indtastet til samfundsnavnet i de tidligere indstillinger, vil ikke blive vist på skærmen. Standard-læsesamfundet er offentligt.
	Genindtast Samfundsnavn (Kun læsning)	Indtast det samfundsnavn, der er nødvendigt for adgang til data (kun læsning), igen for at bekræfte.
	Samfundsnavn (læsning/skrivning)	Specificerer samfundsnavnet for at få adgang til (læs og skriv) data vha. op til 31 alfanumeriske tegn. Den oprindelige indstilling forbliver gyldig, hvis der ikke udføres nogen indtastning. Tegn, som er indtastet til samfundsnavnet i de tidligere indstillinger, vil ikke blive vist på skærmen. Standard-læse/skrive-samfundet er privat.
	Genindtast Samfundsnavn (Læs/Skriv)	Indtast det samfundsnavn, der er nødvendigt for adgang til data (læs og skriv), igen for at bekræfte.
	Samfundsnavn (trap)	Specificerer det samfundsnavn, som anvendes til trap på op til 31 alfanumeriske tegn. De oprindelige indstillinger forbliver gyldige, hvis der ikke udføres nogen indtastning. Tegn, som er indtastet til samfundsnavnet i de tidligere indstillinger, vil ikke blive vist på skærmen. Standard-trap-samfundet er "" (NULL).
	Genindtast Samfundsnavn (Trap)	Indtast det samfundsnavn, der bruges til trap, igen for at bekræfte.

Trap-notifikation 1-4	Trap-adresstype	Angiver trap-adresstype fra listen. Ved at vælge Off rydder indstillingerne i Trap-adresse , Portnummer og Notificer , og trap-forekomst notificeres ikke. Vælg IPv4 eller IPv6 for at opnå adgang til Trap-adresse .
	Trap-adresse	<p>Specificerer IP-adressen og IP-socket i følgende format:</p> <ul style="list-style-type: none"> • IPv4 Specificerer IP-adressen og IP-socket i nnn.nnn.nnn.nnn:mmmmm-formatet. Hver sektion af "nnn" er en variabel værdi mellem 0 og 255. Bemærk, at værdierne 127 og 224-254 ikke er gyldige for de første tre cifre. IP-socket mmmmm er en variabel værdi på mellem 0 og 65535. • IPv6 Specificerer IP-adressen og IP-socket i formatet xxxx:xxxx:xxxx:xxxx:xxxx:xxxx:xxxx:mmmmm. Hver sektion af "xxxx" er en hexadecimal variabel værdi mellem 0 og ffff. IP-socket mmmmm er en variabel værdi på mellem 0 og 65535.
	Trap-notifikation (IP)-portnummer	Indtast portnummeret for SNMP-trap-destinationen.
	Notificer	Specificerer, om trap-forekomst skal notificeres.
Godtgør gyldigheden af fejltrap		Specificerer, om godkendelses fejltrap skal notificeres.

Scan til PC

Formål:

At angive klienten, når der scannes data.

Værdier:

FTP-klient	Tilslutning Time-Out	Angiver forbindelsestimeoutperioden for forbindelser fra 1 til 60 sekunder.
	FTP Passive	Angiver, om FTP Passive-indstillingen skal aktiveres.
SMB-klient	Tilslutning Time-Out	Angiver forbindelsestimeoutperioden for forbindelser fra 1 til 60 sekunder.

Nulstil udskrivningsserver

Formål:

At initialisere NVM (ikke-flygtig hukommelse) for netværksegenskaben og genstarte printeren. Du kan også initialisere printerens NVM fra **Nulst. stand.** i menuen **Printerindstillinger**.

Værdier:

Initialiser NIC NVRAM hukommelsen og start printeren igen.	Klik på Start for at initialisere NVM. Netværksindstillingerne vil gå tilbage til fabriksstandardindstillingerne og genstarte netværkskapaciteten.
Start pri. igen	Klik på Start for at genstarte printeren.

Sikkerhed

Fanen **Sikkerhed** indeholder siderne **Indstil kodeord** og **IP-filter (IPv4)**.

Indstil kodeord

Formål:

At indstille eller ændre det kodeord, som er nødvendigt for at få adgang til printerens opsætningsparametre fra **Webværktøj for konfiguration af Dell printer**.

Denne side kan også vises ved, at man klikker på **Indstil kodeord** i den venstre ramme.

 **BEMÆRK:** Hvis du har glemt dit kodeord, skal du initialisere den ikke-flygtige hukommelse (NVM) for at gendanne kodeordet til standard (NULL). Se "Nulstil udskrivningsserver" på side 130.

 **BEMÆRK:** Når du ændrer kodeordet for at låse betjeningspanelet, anvendes kodeordet fra **Panellås i Printerindstillinger**.

Værdier:

Administrator-kodeord	Angiver kodeordet vha. op til 10 alfanumeriske tegn. Kodeordet vil blive vist som asterisk (*) i feltet, når det indtastes.
Bekræft Administrator-kodeord	Indtast kodeordet igen for at bekræfte.

IP-filter (IPv4)

Formål:

At specificere IP-adressen og subnetmasken, der skal tillades eller forbydes adgang til printeren.

Værdier:

Adresse	Specificerer IP-adresser, der skal tillades eller forbydes adgang til printeren. Indtast en numerisk værdi mellem 0 og 255 i hvert felt.	
Adresse-maske	Specificerer subnetmasker, der skal tillades eller forbydes adgang til printeren. Indtast en numerisk værdi mellem 0 og 255 i hvert felt.	
Aktiv indstilling	Tillad	Tillader udskrivning fra specificerede netværksadresser.
	Afslå	Afslår udskrivning fra specificerede netværksadresser.
	Deaktiver	Deaktiverer IP-filterfunktionen for den specificerede IP-adresse.

Udskrivningsvolumen

Brug menuen Udskrivningsvolumen til at bekræfte antal udskrevne sider.

Værdier:

Printer-sideantal	Viser det samlede antal udskrevne sider, der er udskrevet, siden printeren blev leveret fra fabrikken.
Papir anvendt	Viser antallet af udskrevne sider for hver papirstørrelse.

Adressebog

Menuen Adressebog indeholder siderne **Fax/e-mail** og **Serveradresse**.

Fax/E-mail

Siden Fax/e-mail indeholder følgende undersider.

Adressebog	Gør det muligt at få vist, redigere eller oprette adressebogsposter.
Faxgruppe	Gør det muligt at få vist, redigere eller oprette faxgruppeposter.
E-mail-gruppe	Gør det muligt at få vist, redigere eller oprette e-mail-gruppeposter.
Indstilling af e-mail-alarm	Gør det muligt at få vist, redigere eller angive standardemne og -meddelelse for e-mailen.

Adressebog - øverste side

Formål:

At se de adressebogsposter, der er registreret på siden **Adressebog**.

Værdier:

Adresseliste til:	Når en af knapperne vælges, vises en liste over poster for den gruppe af bruger-ID'er, der er angivet på knappen.
ID:Navn	Viser et bruger-ID og navnet på den bruger, der er registreret under det bruger-ID. ID'er uden en post viser (Ikke i brug) i kolonnen Navn .
Telefonnummer	Viser enhedens telefonnummer.
E-mail-adresse	Viser brugerens e-mail-adresse.
Slet	Sletter posten for det valgte bruger-ID.
Bekræft / Ændr	Viser en dialogboks, hvor du kan redigere indskrivningen for det valgte bruger-ID.
Tilvirk	Viser en dialogboks, hvor du kan tilvirke en ny indskrivning under det valgte bruger-ID.

Adressebog (Bekræft / skift, opret)

Formål:

At få vist eller redigere adressebogsposter på siden **Adressebog** eller oprette en ny post. De følgende poster findes i den dialogboks, der vises, når du klikker på **Bekræft / Ændr** eller **Tilvirk** på **Adressebogens** øverste side.

Værdier:

ID (Fax hurtigopkald)	Viser det valgte bruger-ID.
Navn	Giver dig mulighed for at vise eller redigere navnet på en bruger, der er registreret under bruger-ID'et eller angive et navn på den nye post.
Telefonnummer	Gør det muligt at få vist eller redigere brugerens telefonnummer eller angive et telefonnummer til den nye post.
E-mail-adresse	Gør det muligt at få vist eller redigere brugerens e-mail-adresse eller angive en e-mail-adresse til den nye post.
Slet	Klik på denne knap for at slette posten for bruger-ID. Denne knap er kun tilgængelig i dialogboksen til redigering af en eksisterende post.
Anvend nye indstillinger	Klik på denne knap for at anvende de nye indstillinger.
Gendan indstillinger	Klik på denne knap for at gendanne de tidligere indstillinger.
Tilbage	Klik på denne knap for at vende tilbage til den øverste side.

Adressebog (Slet)

Formål:

For at slette de adressebogsposter, der er registreret på siden **Adressebog**. Følgende punkter findes i den dialogboks, der vises, når du klikker på **Slet** på den øverste side i **Adressebogen**.

Værdier:

ID (Fax hurtigopkald)	Viser det valgte bruger-ID.
Navn	Viser navnet på den bruger, der er registreret under det valgte bruger-ID.
Telefonnummer	Viser enhedens telefonnummer.
E-mail-adresse	Viser brugerens e-mail-adresse.
Anvend nye indstillinger	Klik på denne knap for at anvende de nye indstillinger.
Tilbage	Klik på denne knap for at vende tilbage til den øverste side.

FAX-gruppe – øverste side

Formål:

At få vist de faxgruppeposter, der er registreret på siden **Faxgruppe**.

Værdier:

GroupID:Name	Viser et faxgruppe-ID og det tildelte gruppenavn. ID'er uden en post viser (Ikke i brug) i kolonnen Navn.
Slet	Sletter posten for det valgte gruppe-ID.
Bekræft / Ændr	Viser en dialogboks, hvor du kan redigere angivelse for det valgte gruppe-ID.
Tilvirk	Viser en dialogboks, hvor du kan tilvirke en ny indskrivning under det valgte gruppe-ID.

FAX-gruppe (Bekræft / Ændr, Tilvirk)

Formål:

At få vist eller redigere faxnummergruppeposter på siden **Faxgruppe** eller oprette en ny post. De følgende poster findes i den dialogboks, der vises, når du klikker på **Bekræft / Ændr** eller **Tilvirk** på **Faxgruppens** øverste side.

Værdier:

Faxgruppe	ID	Viser det valgte gruppe-ID.
	Navn	Gør det muligt at få vist eller redigere det navn, som er tildelt gruppe-ID'et eller angive et nyt gruppenavn.
FAX hurtigopkald	Adresseliste til:	Når en af knapperne vælges, vises en liste over poster for den gruppe af koder til hurtigopkald, der er angivet på knappen.
	ID:Navn	Viser en hurtigopkaldskode og navnene på en post registreret under hurtigopkaldskoden. Hurtigopkaldskoder uden en post viser (Ikke i brug) i kolonnen Navn.
	Telefonnummer	Gør det muligt at få vist eller redigere faxnummeret på en post, der er registreret under den valgte hurtigopkaldskode eller angive et faxnummer for den nye post.
	Anvend nye indstillinger	Klik på denne knap for at anvende de nye indstillinger.
	Gendan indstillinger	Klik på denne knap for at gendanne de tidligere indstillinger.
	Tilbage	Klik på denne knap for at vende tilbage til den øverste side.

FAX-gruppe (Slet)

Formål:

At slette de faxnummergruppeposter, der er registreret på siden **Faxgruppe**. Følgende punkter findes i den dialogboks, der vises, når du klikker på **Slet** på den øverste side i **Faxgruppe**.

Værdier:

ID	Viser det valgte gruppe-ID.
Navn	Viser det navn, som er tildelt til gruppe-ID'et.
Anvend nye indstillinger	Klik på denne knap for at anvende de nye indstillinger.
Tilbage	Klik på denne knap for at vende tilbage til den øverste side.

E-mail-gruppe – øverste side

Formål:

At få vist de e-mail-adresseposter, der er registreret på siden **E-mail-gruppe**.

Værdier:

GroupID:Name	Viser et gruppe-ID og det tildelte gruppenavn. ID'er uden en post viser (Ikke i brug) i kolonnen Navn .
Slet	Sletter posten for det valgte gruppe-ID.
Bekræft / Ændr	Viser en dialogboks, hvor du kan redigere angivelse for det valgte gruppe-ID.
Tilvirk	Viser en dialogboks, hvor du kan tilvirke en ny indskrivning under det valgte gruppe-ID.

E-mail-gruppe (Bekræft / Ændr, Tilvirk)

Formål:

At få vist eller redigere e-mail-adresseposter på siden **E-mail-gruppe** eller oprette en ny post. De følgende punkter findes i den dialogboks, der vises, når du klikker på **Bekræft / Ændr** eller **Tilvirk** på den øverste side i **E-mail-gruppe**.

Værdier:

E-mail-gruppe	ID	Viser det valgte gruppe-ID.
	Navn	Gør det muligt at få vist eller redigere det navn, som er tildelt gruppe-ID'et eller angive et nyt gruppenavn.
E-mail-adresse	Adresseliste til:	Når en af knapperne vælges, vises en liste over poster for den gruppe af ID'er, der er angivet på knappen.
	ID:Navn	Viser et bruger-ID og navnet på den bruger, der er registreret under det bruger-ID. ID'er uden en post viser (Ikke i brug) i kolonnen Navn .
	Adresse	Gør det muligt at få vist eller redigere e-mail-adressen for en post, der er registreret under det valgte bruger-ID eller angive en e-mail-adresse for den nye post.
	Anvend nye indstillinger	Klik på denne knap for at anvende de nye indstillinger.
	Gendan indstillinger	Klik på denne knap for at gendanne de tidligere indstillinger.
	Tilbage	Klik på denne knap for at vende tilbage til den øverste side.

E-mail-gruppe (Slet)

Formål:

At slette de e-mail-gruppeposter, der er registreret på siden **E-mail-gruppe**. Følgende punkter findes i den dialogboks, der vises, når du klikker på **Slet** på den øverste side i **E-mail-gruppe**.

Værdier:

ID	Viser det valgte gruppe-ID.
Navn	Viser det navn, som er tildelt til gruppe-ID'et.
Anvend nye indstillinger	Klik på denne knap for at anvende de nye indstillinger.
Tilbage	Klik på denne knap for at vende tilbage til den øverste side.

Indstilling af e-mail-alarm

Formål:

At angive standardemne og -meddelelse for e-mailen.

Værdier:

Standard emne	Gør det muligt at angive e-mail-standardemnet. Der kan specificeres op til 50 alfanumeriske tegn.
Brødtekst	Gør det muligt at angive e-mail-standardmeddelelsen. Der kan specificeres op til 200 alfanumeriske tegn.
Anvend nye indstillinger	Klik på denne knap for at anvende de nye indstillinger.
Gendan indstillinger	Klik på denne knap for at gendanne de tidligere indstillinger.

Serveradresse

Serveradresse – øverste side

Formål:

For at se de serveradresseposter, der er registreret på siden **Serveradresse**.

Værdier:

Adresseliste til:	Når en af knapperne vælges, vises en liste over poster for den gruppe af ID'er, der er angivet på knappen.
ID:Navn	Viser et server-ID og navnet på en filmappe, der er registreret under det server-ID. ID'er uden en post viser (Ikke i brug) i kolonnen Navn .
Serveradresse	Viser adressen på filmappen.
Slet	Sletter posten for det valgte server-ID.
Bekræft / Ændr	Viser en dialogboks, hvor du kan redigere angivelsen for det valgte server-ID.
Tilvirk	Viser en dialogboks, hvor du kan oprette en ny post under det valgte server-ID.

Serveradresse (Bekræft / Ændr, Tilvirk)

Formål:

At få vist eller redigere serveradresseposter på siden **Serveradresse** eller oprette en ny post. De følgende punkter findes i den dialogboks, der vises, når du klikker på **Bekræft / Ændr** eller **Tilvirk** på den øverste side i **Serveradresse**.

Værdier:

ID	Viser det valgte server-ID.	
Navn	Gør det muligt at få vist eller ændre det servernavn, som er tildelt server-ID'et eller angive et nyt servernavn.	
Servertype	FTP	Vælg denne indstilling med lagring af scannede dokumenter på en server via FTP-protokollen.
	SMB	Marker denne indstilling for at gemme scannede dokumenter på en computer ved hjælp af SMB-protokollen (Server Message Block).
Serveradresse	Gør det muligt at få vist eller ændre den serveradresse, som er tildelt server-ID'et eller angive en ny serveradresse.	
Fællesnavn	Gør det muligt at få vist eller redigere det tildelte fællesnavn eller angive et nyt fællesnavn, når Servertype er angivet til SMB .	
Serversti	Gør det muligt at få vist eller redigere den tildelte serversti eller angive en ny sti.	
Serverportnummer	Gør det muligt at få vist eller redigere det tildelte serverportnummer eller angive et nyt portnummer. Hvis feltet ikke udfyldes, anvendes standardportnummeret (FTP: 21, SMB: 139).	
Loginnavn	Gør det muligt at få vist eller redigere det loginnavn, der kræves for at få adgang til den valgte protokol eller angive et nyt loginnavn.	
Loginkodeord	Gør det muligt at få vist eller redigere det kodeord, der kræves for at få adgang til den valgte protokol eller angive et nyt kodeord.	
Bekræft kodeord	Indtast kodeordet igen for at bekræfte.	
Anvend nye indstillinger	Klik på denne knap for at anvende de nye indstillinger.	
Gendan indstillinger	Klik på denne knap for at gendanne de tidligere indstillinger.	
Tilbage	Klik på denne knap for at vende tilbage til den øverste side.	

Serveradresse (Slet)

Formål:

At slette de serveradresseposter, der er registreret på siden **Serveradresse**. Følgende punkter findes i den dialogboks, der vises, når du klikker på **Slet** på den øverste side i **Serveradresse**.

Værdier:

ID	Viser det valgte server-ID.	
Navn	Viser det navn, som er tildelt til server-ID'et.	
Serveradresse	Viser den serveradresse, der er registreret under server-ID'et.	
Anvend nye indstillinger	Klik på denne knap for at anvende de nye indstillinger.	
Tilbage	Klik på denne knap for at vende tilbage til den øverste side.	

Bakkeindstillinger

Brug menuen **Bakke-indstillinger** for at angive papirtypen og -størrelsen i multifunktionsilæggeren (MPF).

Værdier:

Papirtype for MPF	Angiver typen af det papir, som er lagt i MPF'en.
Papirstørrelse for MPF	Angiver størrelsen af det papir, som er lagt i MPF'en.
Special – Y i MFP	Angiver længden af papir i brugervalgt størrelse lagt i MPF'en.
Special – X i MFP	Angiver bredden af papir i brugervalgt størrelse lagt i MPF'en.
Vis Pop-op	Angiver, om der skal vises en pop-op menu, der beder om indstilling af Papirtype og Papirstørrelse , når der lægges papir i MPF'en.
Anvend nye indstillinger	Klik på denne knap for at anvende de nye indstillinger.
Gendan indstillinger	Klik på denne knap for at gendanne de tidligere indstillinger.

Forklaring af Værktøjskassens menuer

Værktøjskassen giver dig mulighed for at se eller specificere systemindstillingerne. Du kan også diagnosticere systemindstillingerne vha. Værktøjskassen.

Værktøjskassen indeholder fanerne **Rapport om printerindstillinger**, **Vedligeholdelse af printer** og **Diagnosticering**.

 **BEMÆRK:** Dialogboksen **Adgangskode** vises, første gang du forsøger at ændre indstillingerne på **Værktøjskasse**, mens **Panellås** er indstillet på printeren. I dette tilfælde skal du indtaste den adgangskode, som du angav, og klikke på **OK** for at anvende indstillingerne.

Start af Værktøjskasse

Klik på **Start** → **Alle Programmer** → **Dell Printere** → **Dell C1765 Color Multifunction Printer** → **Værktøjskasse**.

 **BEMÆRK:** Vinduet **Vælg printer** vises i dette trin, hvis der er installeret flere printerdrivere på computeren. I dette tilfælde skal du klikke på **Dell C1765nf Color Multifunction Printer** eller **Dell C1765nfw Color Multifunction Printer** på listen **Printernavn** og derefter klikke på **OK**.

Værktøjskassen åbnes.

Brug af Værktøjskassen til at ændre printerindstillingerne

Du kan vælge menuposter og tilsvarende værdier fra Værktøjskassen.

Sådan vælges en ny værdi som en indstilling:

- 1 Klik på **Start** → **Alle Programmer** → **Dell Printere** → **Dell C1765 Color Multifunction Printer** → **Værktøjskasse**.

 **BEMÆRK:** Vinduet **Vælg printer** vises i dette trin, hvis der er installeret flere printerdrivere på computeren. I dette tilfælde skal du klikke på **Dell C1765nf Color Multifunction Printer** eller **Dell C1765nfw Color Multifunction Printer** på listen **Printernavn** og derefter klikke på **OK**.

Værktøjskassen åbnes.

- 2 Klik på fanen **Vedligeholdelse af printer**.
- 3 Vælg den ønskede menupost.

Hvert menupunkt har en liste med værdier for menupunkt. En værdi kan være:

- En sætning eller et ord som beskrivelse af en indstilling
- En numerisk værdi, som kan ændres
- En Til eller Fra indstilling

- 4 Vælg den ønskede værdi, og klik derefter på den knap, der er tilknyttet til hver menupost.

Driverindstillinger kan have forrang for tidligere foretagne ændringer og kan kræve, at du ændrer Værktøjskassens standardindstillinger.

Rapport om printerindstillinger

Fanen Rapport om printerindstillinger inkluderer siderne **Printerinformation**, **Menu-indstillinger**, **Rapporter**, **TCP/IP-indstillinger**, **Bakke-indstillinger**, **Standardindstil.**, og **Faxindstillinger**.

Printerinformation

Formål:

At vise printerens oplysninger.

Værdier:

Dell-servicetagnummer	Viser printerens service-tagnummer.
Ekspresservicekode	Viser printerens ekspresservicekode.
Printer-serienummer	Viser printerens serienummer.
Printertype	Viser printertypen.
Tag-nummer for aktiv	Viser printerens aktiv-tag.
Hukommelseskapacitet	Viser hukommelseskapaciteten.
Processorhastighed	Viser processorhastigheden.
Firmware-version	Viser controllerversionen.
Netværk firmware-version	Viser versionsnummeret for netværksinterfacekortet (NIC).
MCU firmware-version	Viser MCU (Machine Control Unit) firmwares version.
Udskrivningshastighed (Farve)	Viser hastigheden for farveudskrivning.
Udskrivningshastighed (Sort-hvid)	Viser hastigheden for monokrom udskrivning.
Startkodeversion	Viser den startkodeversionen.
Farvetabelversion	Viser farvetabelversionen.

Menu-indstillinger

Formål:

At vise printerens aktuelle indstillinger.

Værdier:

Systemindstillinger	Dvale	Viser den tid, som printeren bruger, før den skifter til Dvale-tilstand, når den har afsluttet et job.
	Dyb dvale	Viser den tid, printeren bruger, før den skifter til Dyb dvale-tilstanden, efter at have skiftet til Dvale-tilstanden.
	Autonulstil	Viser, hvor lang tid der går, før printerens automatisk nulstiller indstillingerne for Kopiering, Scanning eller Fax i betjeningspanelet til standardindstillingerne, når der ikke foretages yderligere indstillinger.
	Panelvalgstone	Viser lydstyrken af den tone, der udsendes, når betjeningspanelinputtet er korrekt. Fra angiver, at lyden er deaktiveret.
	Panelalarmtone	Viser lydstyrken af den tone, der udsendes, når betjeningspanelinputtet er forkert. Fra angiver, at lyden er deaktiveret.

	Jobtone	Viser lydstyrken af den tone, der udsendes, når et job er fuldført. Fra angiver, at lyden er deaktiveret.
	Alarmtone	Viser lydstyrken af den tone, der udsendes, når der opstår et problem. Fra angiver, at lyden er deaktiveret.
	Ikke mere papir-tone	Viser lydstyrken af den tone, der udsendes, når der ikke er mere papir i printeren. Fra angiver, at lyden er deaktiveret.
	Alarmtone for auto slet	Viser lydstyrken af den tone, der udsendes, 5 sekunder før printeren foretager en automatisk sletning. Fra angiver, at lyden er deaktiveret.
	Alle toner	Viser lydstyrken af alle alarmtonerne. Fra angiver, at alle tonerne er deaktiverede.
	Job time-out	Viser, hvor lang tid printeren venter på ankomst af data fra computeren.
	Fejl time-out	Viser tiden, som printeren bruger, før den annullerer jobs, der slutter på unormal vis.
	Panelsprog	Viser det sprog, der anvendes på betjeningspanelskærmen.
	Auto logudskrift	Viser, om der automatisk skal udskrives en jobhistorikrapport for hvert 20. job.
	Inaktiver udskrivning med store papirformater	Viser, om udskrivning skal deaktiveres hvis papirstørrelsen, der er indstillet i printerdriveren, ikke stemmer overens med papirstørrelsen, indstillet i printerens bakke (papirstørrelsen, der er indstillet i bakken, er større).
	mm/tomme	Viser måleenheden, der anvendes efter den numeriske værdi på betjeningspanelet.
Dato & Tid	Datoformat	Viser standarddatoformatet.
	Tidsformat	Viser standard tidsformat; 24t eller 12t .
	Tidszone	Viser standardtidszonen.
	Indstil dato	Viser indstillingen for dato.
	Indstil tid	Viser tidsindstillingen.
Papirdensitet	Almindeligt	Viser papirdensiteten for plano-papir.
	Etikette	Viser papirdensiteten for etiketter.
Indstil overførselsvals	Almindeligt	Viser spændingsindstillingen for overførselsvals for plano-papir.
	Almindeligt, tyk	Viser spændingsindstillingen for overførselsvals for tykt plano-papir.
	Genbrugt	Viser spændingsindstillingen for overførselsvals for genbrugspapir.
	Omslag	Viser spændingsindstillingen for overførselsvals for omslagspapir.
	Bestrøget	Viser spændingsindstillingen for overførselsvals for bestrøget papir.
	Konvolut	Viser spændingsindstillingen for overførselsvals for konvolutter.
	Etikette	Viser spændingsindstillingen for overførselsvals for etiketter.

Juster fikseringsenhed	Almindeligt	Viser temperaturindstillingen for fikseringsenheden for almindeligt papir.
	Almindeligt, tyk	Viser temperaturindstillingen for fikseringsenheden for tykt almindeligt papir.
	Genbrugt	Viser temperaturindstillingen for fikseringsenheden for genbrugspapir.
	Omslag	Viser temperaturindstillingen for fikseringsenheden for omslagspapir.
	Bestrøget	Viser temperaturindstillingen for fikseringsenheden for bestrøget papir.
	Konvolut	Viser temperaturindstillingen for fikseringsenheden for konvolutter.
	Etikette	Viser temperaturindstillingen for fikseringsenheden for etiketter.
Autoregistreringsindstilling		Viser om farveregistreringen skal justeres automatisk.
Indstil højde		Viser højden det sted, hvor printeren er installeret.
Ikke-Dell toner		Viser, om der skal bruges en tonerpatron fra en anden fabrikant.
Genopfriskningsindstilling til overføringsrulle		Viser, om der skal udføres forholdsregler for papir, der udskrives krøllet/adskilt.
Web Link tilpasning	Vælg genbestillings-URL	Viser et link til bestilling af forbrugsdele.
	Almindelig	Viser den almindelige webadresse (http://accessories.us.dell.com/sna/PrinterSeg.aspx).
	Første	Viser webadressen for Premier (http://premier.dell.com).

Rapporter

Formål:

At udskrive din printers indstillinger og historikinformation.

Rapporterne udskrives på den papirstørrelse, der er specificeret i systemindstillinger.

Værdier:

Systemindstillinger	Klik for at udskrive en detaljeret liste over systemindstillingerne.
Panelindstillinger	Klik for at udskrive en detaljeret liste over panelindstillingerne.
Jobhistorie	Klik for at udskrive historien over fuldførte jobs.
Fejlhistorie	Klik for at udskrive fejlhistorikken.
Farvetestsider	Klik for at udskrive farvetestsiden.
Adressebogsliste	Klik for at udskrive listen over personlige adresser, Fax-gruppe, og e-mail-gruppen gemt som Adressebog.

TCP/IP-indstillinger

Formål:

At vise de aktuelle indstillinger af TCP/IP-protokol (Transmission Control Protocol/Internet Protocol).

Værdier:

IP-adresseindstilling	Viser metoden til erhvervelse af IP-adressen.
IP-adresse	Viser din printers IP-adresse.
Subnet-maske	Viser subnet-masken.
Protokolomsætter-adresse	Viser protokolomsætter-adressen.

Bakkeindstillinger

Formål:

At vise papirtypen og -størrelsen som er lagt i multifunktionsilæggeren (MPF).

Værdier:

Papirtype	Viser papirtypeindstilling for MPF.
Papirstørrelse	Viser papirstørrelsesindstilling for MPF.
Special – Y	Viser længden af papir i brugervalgt størrelse lagt i MPF'en.
Special – X	Viser bredden af papir i brugervalgt størrelse lagt i MPF'en.
Vis Pop-op	Viser om der skal anvendes en pop-op menu, der beder om indstilling af Papirtype og Papirstørrelse , når der lægges papir i MPF'en.

Standardindstil.

Formål:

At vise printerens standardindstillinger for scanning, fax og kopiering.

Værdier:

Scannestandarder	Scan til netværk	Viser, om scannede billeder skal lagres på en netværksserver eller på en computer.
	Filformat	Viser filformatet til at gemme det scannede billede.
	Farve	Viser, om der skal scannes i farve eller i sort/hvid.
	Opløsning	Viser standardopløsningen for scanning.
	Dokumentstørrelse	Viser standarddokumentstørrelsen.
	Lysere/Mørkere	Viser standardniveauet for scanningsdensiteten.
	Skarphed	Viser standardniveauet for skarphed.
	Autoeksponering	Viser, om originalens baggrund skal undertrykkes for at forbedre teksten på det scannede billede.
	Margin top/bund	Viser værdien af den øverste og nederste margin.
	Margin venstre/højre	Viser værdien af den venstre og højre margin.
	Margin midt	Viser værdien af mellemmarginen.
	TIFF-filformat	Viser TIFF filformatet.
	Billedkomprimering	Viser niveauet af billedkomprimering.
	Maks. e-mail-størrelse	Viser den maksimale størrelse på en e-mail, der kan sendes.
Faxstandarder	Opløsning	Viser det opløsningsniveau, der bruges til faxtransmission.
	Dokumenttype	Viser dokumenttypen.
	Lysere/Mørkere	Viser standard densitetsniveau, der bruges til faxtransmission.
	Forsinket start	Viser starttidspunktet for faxtransmissionen.
Kopistandarder	Farve	Viser, om der kan oprettes kopier i farve eller i sort/hvid.
	Reducer/Forstør	Viser standardkopieringsforholdet mellem reduktion/forstørrelse.
	Originaltype	Viser standarddokumentstypen.
	Dokumentstørrelse	Viser standarddokumentstørrelsen.
	Lysere/Mørkere	Viser standard for kopidensitetsniveau.
	Skarphed	Viser standardniveauet for skarphed.
	Autoeksponering	Viser, om originalens baggrund skal undertrykkes for at forbedre teksten på kopien.
	Farvebalance (rød)	Viser farvebalance for rød.
	Farvebalance (grøn)	Viser farvebalance for grøn.
	Farvebalance (blå)	Viser farvebalance for blå.
	Gråbalance	Viser niveauet af gråbalance.
	Flere op	Viser, om Flere op-funktionen skal aktiveres.
	Samlet	Viser, om kopieringsjobbet skal sorteres.
	Margin top/bund	Viser værdien af den øverste og nederste margin.
	Margin venstre/højre	Viser værdien af den venstre og højre margin.
	Margin midt	Viser værdien af mellemmarginen.

Faxindstillinger

Formål:

At vise de grundlæggende faxindstillinger.

Værdier:

Modtagetilstand	Viser faxmodtagelsestilstanden.
Automodt.fax	Viser det interval, hvorefter printeren går i faxmodtagelsestilstand efter at have modtaget et indgående opkald.
Automodt. Fax/Tlf	Viser det interval, hvorefter printeren går i faxmodtagelsestilstand, efter at den eksterne telefon modtager et indgående opkald.
Automodt. Svar/fax	Viser det interval, hvorefter printeren går i faxmodtagelsestilstand, efter at den eksterne telefonsvarer modtager et indgående opkald.
Linjemonitor	Viser lydstyrken af linjemonitoren, der udsender lyd under overvågning af en transmission via den interne højttaler, indtil der er oprettet en forbindelse.
Ringetonestyrke	Viser lydstyrken af ringetonen, som angiver, at et indgående opkald er et telefonopkald via den interne højttaler, når Modtagetilstand er indstillet til Telefon/Fax .
Linjetype	Viser linjetyper.
Tone/Impuls	Viser opkaldstypen.
Gensendelsesforsinkelse	Viser intervallet mellem transmissionsforsøg.
Genopkaldsforsøg	Viser antallet af genopkaldsforsøg.
Genopkaldsforsinkelse	Viser intervallet mellem forsøg på genopkald.
Junkfax-opsætning	Viser, om faxbeskeder, der er sendt fra uønskede numre, skal afvises.
Fjernmodtagning	Viser, om der skal modtages faxbeskeder ved at indtaste en kode til fjernmodtagning på den eksterne telefon.
Fjernmodtagetone	Viser fjernmodtagetonen, der starter Fjernmodtagning.
Faxhoved	Viser, om der skal udskrives oplysninger om afsenderen i faxbeskedernes hoved.
Faxhovednavn	Viser navnet på afsenderen, der udskrives i faxbeskedernes hoved.
Faxnummer	Viser faxnummeret på afsenderen, der udskrives i faxbeskedernes hoved.
Fax-forside	Viser, om der skal vedhæftes en forside til faxbeskederne.
DRPD-mønster	Viser DRPD-indstillingen (Distinctive Ring Pattern Detection).
Videresendt fax	Viser, om indgående faxbeskeder skal videresendes til en angiven destination.
Fax-videresendelsesnummer	Viser faxnummeret på den destination, som indgående faxbeskeder videresendes til.
Foropkald	Viser, om der skal indstilles et foropkaldsnummer.
Foropkaldsnum.	Viser et foropkaldsnummer. Der ringes til dette nummer, før der ringes til et automatisk opkaldsnummer.
Annulerer størrelse	Viser, om der skal fjernes tekst eller billeder nederst på faxsiden, når hele siden ikke passer til outputpapiret.
ECM	Viser, om ECM (Error Correction Mode) skal aktiveres.
Modemhastighed	Vise faxmodemhastighed, når der opstår fejl med faxtransmission eller modtagelse.
Faxaktivitet	Viser, om der automatisk skal udskrives en faxaktivitetsrapport, hver gang der har været 50 indgående og udgående faxkommunikationer.

Fax transmit	Viser, om der skal udskrives en transmissionsrapport efter hver faxtransmission eller kun, når der opstår en fejl.
Faxudsendelse	Viser, om der skal udskrives en transmissionsrapport efter hver faxtransmission til flere destinationer eller kun, når der opstår en fejl.
Faxprotokol	Viser, om der skal udskrives en protokolmonitorrapport efter hver faxtransmission eller kun, når der opstår en fejl.
Land	Viser det land, hvor printeren bruges.

Vedligeholdelse af printer

Siderne Vedligeholdelse af printer indeholder Systemindstillinger, Dato og klokkeslæt, Papirdensitet, Indstil overføringsrulle, Juster fikseringsenhed, registreringsjusteringer, Juster højde, Nulst. stand., Ikke-Dell Toner, Genopfriskningsindstilling for overførselsrulle, Web Link tilpasning, TCP/IP-indstillinger, Bakkeindstillinger, EWS, Scannestandarder, Faxstandarder, Kopistandarder og Faxindstillinger.

Systemindstillinger

Formål:

Brug disse indstillinger til at konfigurere printerens strømstyring, automatisk annulleringstidspunkt, advarselstoner, timeouttid, indstilling af betjeningspanelsprog, autoudskrivning for job-log og mm/tomme-indstilling.

Værdier:

Strømsparetimer	Dvale ^{*1}	Tilgængeligt interval: 5– 30 minutter	Specificerer den tid, det tager printeren at skifte til dvaletilstand, når den har afsluttet et job.
	Dyb dvale	Tilgængeligt interval: 1–6 minutter	Specificerer tiden, som det tager printeren at skifte til dyb dvaletilstand, når den har skiftet til dvaletilstand.
Autonulstil	45 sekunder	Angiver, hvor lang tid der går, før printeren automatisk nulstiller indstillingerne for Kopiering, Scanning eller Fax i betjeningspanelet til standardindstillingerne, når der ikke foretages yderligere indstillinger.	
	1 minut		
	2 minutter		
	3 minutter		
	4 minutter		
Alarmtone	Panelvalgstone	Fra	Udsender ingen tone, når indtastningen på betjeningspalet er korrekt.
		Lav	Udsender en tone ved en bestemt lydstyrke, når indtastningen på betjeningspalet er korrekt.
		Medium	
		Høj	
	Panelalarmtone	Fra	Udsender ingen tone, når indtastningen på betjeningspalet er forkert.
		Lav	Udsender en tone ved en bestemt lydstyrke, når indtastningen på betjeningspalet er forkert.
		Medium	
		Høj	

Jobtone	Fra	Udsender ingen tone, når job er fuldført.
	Lav	Udsender en tone ved en bestemt lydstyrke, når et job er afsluttet.
	Medium	
	Høj	
Alarmtone	Fra	Udsender ingen tone, når der opstår et problem.
	Lav	Udsender en tone ved en bestemt lydstyrke, når der opstår et problem.
	Medium	
	Høj	
Ikke mere papir- tone	Fra	Udsender ingen tone, når printeren løber tør for papir.
	Lav	Udsender en tone ved den valgte lydstyrke, når printeren løber tom for papir.
	Medium	
	Høj	
Alarmtone for auto slet	Fra	Udsender ingen tone, når printeren automatisk nulstiller.
	Lav	Udsender en tone ved den valgte lydstyrke 5 sekunder, før printeren nulstiller.
	Medium	
	Høj	
Alle toner	Fra	Deaktiverer alle alarmtoner.
	Lav	Angiver lydstyrken for alle alarmtoner på en gang.
	Medium	
	Høj	
Job time-out	0	Deaktiverer job time-out.
	Tilgængeligt interval: 5–300 sekunder	Specificerer, hvor lang tid printeren venter på ankomst af data fra computeren. Jobbet annulleres ved time-out.
Fejl time-out	0	Deaktiverer fejltime-out.
	Tilgængeligt interval: 3–300 sekunder	Specificerer hvor lang tid der går, før printeren annullerer jobs, der slutter på unormal vis. Jobbet annulleres ved time-out.
Panelsprog	Engelsk	Angiver det sprog der anvendes på betjeningspanelet.
	Fransk	
	Italiensk	
	Tysk	
	Spansk	
	Hollandsk	
	Dansk	
	Norsk	
	Svensk	
Simplificeret kinesisk ^{*2}		
Auto logudskrift	Fra	Udskriver ikke automatisk en jobhistorikrapport.
	Til	Udskriver automatisk en jobhistorikrapport efter hvert 20. job.

Deaktiver udskrivning med større papirstørrelse ^{*3}	Fra	Udskriver selv hvis papiret i printerens bakke er større end den papirstørrelse angivet i printerdriveren (papirstørrelserne behøver ikke være ens).
	Til	Deaktiverer udskrivning, hvis papirstørrelsen angivet i printerdriveren afviger fra papiret, der er lagt i printerens bakke (papiret i bakken er større).
mm/tomme	millimeter (mm)	Specificerer måleenheden, der vises efter den numeriske værdi på betjeningspanelet.
	tomme (")	
Anvend nye indstillinger	Når du har fuldført indstillingerne, skal du trykke på knappen Anvend nye indstillinger for at anvende ændringerne.	
<p>^{*1} Indtast 5 under Dvale for, at printeren skifter til Dvale-tilstanden efter fem minutter, når den har afsluttet et job. Dette anvender mindre energi, men kræver en længere opvarmningstid for printeren. Indtast 5, hvis din printer deler et elektrisk kredsløb med rumbelysningen, og du bemærker, at lyset flimrer.</p> <p>Vælg en høj værdi, hvis din printer konstant er i brug. Under de fleste forhold vil dette holde printerens parat til betjening med et mindstemål af opvarmningstid. Vælg en værdi mellem 5 og 30 minutter for strømsparetimerindstillingen, hvis du ønsker en balance mellem energiforbrug og en kort opvarmningstid.</p> <p>Printeren vender automatisk tilbage til standbyindstillingen fra Dvale-tilstanden, når den modtager data fra computeren. Du kan også genindstille printerens til standbyindstilling ved at trykke på en hvilken som helst knap på betjeningspanelet.</p> <p>^{*2} Denne vare er kun tilgængelig for Dell™ C1765nf Color Multifunction Printer.</p> <p>^{*3} Deaktiver udskrivning med større papirstørrelse er kun tilgængelig i Webværktøj for konfiguration af Dell printer og Værktøjskasse.</p>		

Dato & Tid

Formål:

At angive dato, klokkeslæt og regionale tidszoner for printeren.

Værdier:

Datoformat	Angiver datoformatet; åå/mm/dd, mm/dd/åå eller dd/mm/åå.
Tidsformat	Angiver tidsformatet; 24t eller 12t.
Tidszone	Angiver tidszonen.
Indstil dato	Angiver den aktuelle dato.
Indstil tid	Angiver den aktuelle tid.
Anvend nye indstillinger	Når du har fuldført indstillingerne, skal du trykke på knappen Anvend nye indstillinger for at anvende ændringerne.

Papirdensitet

Formål:

At angive papirdensiteten.

Værdier:

Almindeligt	Tynd	Specificerer papirdensiteten for almindeligt papir.
	Normal	
Etikette	Tynd	Specificerer papirdensiteten for etiketter.
	Normal	
Anvend nye indstillinger	Når du har fuldført indstillingerne, skal du trykke på knappen Anvend nye indstillinger for at anvende ændringerne.	

Indstil overføringsvals

Formål:

At specificere de optimale indstillinger for spændingen til overføringsvalsen. Spændingen sænkes ved at indstille til negative værdier. Hvis du vil øge den, skal du angive positive værdier.

Det er ikke sikkert, at standardindstillingerne giver det bedste resultat på alle papirtyper. Hvis du ser pletter på udskriften, skal du hæve spændingen. Hvis du ser hvide prikker på udskriften, skal du sænke spændingen.



BEMÆRK: Udskriftskvaliteten varierer afhængig af de værdier, du vælger for denne post.

Værdier:

Almindeligt	Tilgængeligt interval: -3 – + 3
Almindeligt, tyk	Tilgængeligt interval: -3 – + 3
Genbrugt	Tilgængeligt interval: -3 – + 3
Omslag	Tilgængeligt interval: -3 – + 3
Bestrøget	Tilgængeligt interval: -3 – + 3
Konvolut	Tilgængeligt interval: -3 – + 3
Etikette	Tilgængeligt interval: -3 – + 3
Anvend nye indstillinger	Når du har fuldført indstillingerne, skal du trykke på knappen Anvend nye indstillinger for at anvende ændringerne.

Juster fikseringsenhed

Formål:

Specificering af de optimale temperaturindstillinger for fuseren ved udskrivning. Temperaturen sænkes ved at indstille til negative værdier. Hvis du vil øge den, skal du angive positive værdier.

Det er ikke sikkert, at standardindstillingerne giver det bedste resultat på alle papirtyper. Hvis det trykte papir bliver krøllet, kan du prøve at sænke temperaturen. Hvis toneren ikke indebrændes ordentligt på papiret, kan du prøve at hæve temperaturen.



BEMÆRK: Udskriftskvaliteten varierer afhængig af de værdier, du vælger for denne post.

Værdier:

Almindeligt	Tilgængeligt interval: -3 – + 3
Almindeligt, tyk	Tilgængeligt interval: -3 – + 3
Genbrugt	Tilgængeligt interval: -3 – + 3
Omslag	Tilgængeligt interval: -3 – + 3

Bestrøget	Tilgængeligt interval: -3 – + 3
Konvolut	Tilgængeligt interval: -3 – + 3
Etikette	Tilgængeligt interval: -3 – + 3
Anvend nye indstillinger	Når du har fuldført indstillingerne, skal du trykke på knappen Anvend nye indstillinger for at anvende ændringerne.

Registreringsjustering

Formål:

At indstille **Farveregistreringsjustering** (individuel gul-, magenta-, cyankorrektion). Når **Autoregistreringsjustering** er sat til **Til**, udskriver printeren farveregistreringsoversigten, og farveregistreringen justeres ved hjælp af oversigten. Farveregistreringsjustering skal vælges under printerens startopsætning eller når printeren flyttes til et andet sted.

Værdier:

Autoregistreringsindstilling	Fra	Justerer farveregistrering automatisk.	
	Til	Justerer ikke automatisk farveregistrering.	
Auto korriger. ^{*1}		Klik på Start for automatisk at korrigere farveregistrering.	
Udskriv Farvereg.tabel ^{*1,*2}		Klik på Start for at udskrive en tabel over farveregistrering.	
Farveregistreringsjustering1 (Lateral) ^{*1}	Gul	Tilgængeligt interval: -5 – +5	Specificerer laterale (lodret på papirtilførselsretning) farvejusteringsværdier individuelt.
	Magenta	Tilgængeligt interval: -5 – +5	
	Cyan	Tilgængeligt interval: -5 – +5	
Farveregistreringsjustering2 (Proces) ^{*1}	VG (Venstre Gul)	Tilgængeligt interval: -5 – +5	Specificerer procesfarvejusteringsværdier (papirtilførselsretning) individuelt.
	VM (Venstre Magenta)	Tilgængeligt interval: -5 – +5	
	VC (Venstre Cyan)	Tilgængeligt interval: -5 – +5	
	HG (Højre Gul)	Tilgængeligt interval: -5 – +5	
	HM (Højre Magenta)	Tilgængeligt interval: -5 – +5	
	HC (Højre Cyan)	Tilgængeligt interval: -5 – +5	

Anvend nye indstillinger	Når du har fuldført indstillingerne, skal du trykke på knappen Anvend nye indstillinger for at anvende ændringerne.
--------------------------	----------------------------------------------------------------------------------------------------------------------------

- *1 Dette punkt er kun tilgængeligt, når **Autoregistreringsjustering** er indstillet til **Fra**.
- *2 Farveregistreringstabellen udskriver et gittermønster af gule, magenta og cyan linjer. På tabellen skal du finde de værdier på højre side, der er ved siden af linjen, som er helt lige for hver af de tre farver. Hvis værdien for denne linje er 0, er der ikke brug for farveregistrering. Hvis værdien for linje er en anden værdi end 0, skal du specificere justeringsværdierne under **Farveregistreringsjustering**.

Indstil højde

Formål:

At specificere højden på det sted, hvor printeren er installeret.

Udladningsfænomenet for opladning af fotolederen afviger med barometertrykket. Justeringer udføres ved at specificere højden på den lokalitet, hvor printeren anvendes.



BEMÆRK: En ukorrekt højdeindstilling resulterer i dårlig udskrivningskvalitet, ukorrekt indikering af tilbageværende toner.

Værdier:

0 meter	Specificerer højden det sted, hvor printeren er installeret.
1.000 meter	
2.000 meter	
3.000 meter	
Anvend nye indstillinger	Når du har fuldført indstillingerne, skal du trykke på knappen Anvend nye indstillinger for at anvende ændringerne.

Nulstil. stand.

Formål:

At initialisere NVM (ikke-flygtig hukommelse) for systemparametre eller adressebogsdata. Når denne funktion er udført og printeren er genstartet, genindstilles menuparametre eller data til deres standardværdier.

For flere oplysninger, se "Nulstilling af standarder" på side 163.

Værdier:

Systemsektion	Klik for at initialisere systemparametrene.
Brugerfax	Klik for at initialisere faxnummerposterne i adressebogen.
Brugerscanning	Klik for at initialisere e-mail- og serveradresseposterne i adressebogen.

Ikke-Dell toner

Formål:

At bruge tonerpatron fra en anden fabrikant.



BEMÆRK: Anvendelse af ikke-Dell tonerpatroner kan gøre visse printeregenskaber ubrugelige, reducere udskriftskvalitet og forringe printerens driftssikkerhed. Dell anbefaler, at du kun anvender nye Dell tonerpatroner til din printer. Dell yder ingen garanti for problemer, som er forårsaget af anvendelse af tilbehør, dele og komponenter, der ikke er leveret af Dell.



BEMÆRK: Før du anvender tonerpatroner fra en anden producent, skal du genstarte printeren.

Værdier:

Ikke-Dell toner	Fra	Anvender ikke tonerpatron fra en anden producent.
	Til	Anvender tonerpatron fra en anden producent.
Anvend nye indstillinger		Når du har fuldført indstillingerne, skal du trykke på knappen Anvend nye indstillinger for at anvende ændringerne.

Genopfriskningsindstilling til overføringsrulle

Formål:

At udføre forholdsregler for papir, der udskrives krøllet/adskilt.

Værdier:

Genopfriskningsindstilling til overføringsrulle	Fra	Udfører ikke automatisk forbehold for buning/separatoring for papiret.
	Til	Udfører automatisk forbehold for buning/separatoring for papiret.
Anvend nye indstillinger		Når du har fuldført indstillingerne, skal du trykke på knappen Anvend nye indstillinger for at anvende ændringerne.

Web Link tilpasning

Formål:

At angive et link for at bestille forbrugsdele.

Værdier:

Vælg genbestillings-URL		Vælger Almindelig eller Premier URL.
Almindelig		Viser den almindelige webadresse (http://accessories.us.dell.com/sna/PrinterSeg.aspx).
Første		Viser webadressen for Premier (http://premier.dell.com).
Anvend nye indstillinger		Når du har fuldført indstillingerne, skal du trykke på knappen Anvend nye indstillinger for at anvende ændringerne.

TCP/IP-indstillinger

Formål:

At konfigurere TCP/IP-indstillinger.

Værdier:

IP-adresseindstilling	AutoIP	Indstiller automatisk IP-adressen.
	BOOTP	Bruger BOOTP til indstilling af IP-adresse.
	RARP	Bruger RARP til indstilling af IP-adresse.
	DHCP	Bruger DHCP til indstilling af IP-adresse.
	Panel	Indstiller IP-adressen manuelt.
IP-adresse		Indstiller manuelt den IP-adresse, der er allokeret til printeren.
Subnet-maske		Indstiller manuelt subnet-masken.

Protokolomsætter-adresse	Indstiller protokolomsætter-adressen manuelt.
Anvend nye indstillinger	Når du har fuldført indstillingerne, skal du trykke på knappen Anvend nye indstillinger for at anvende ændringerne.
Starter printer igen for at anvende nye indstillinger	Klik på knappen Genstart printer for at anvende nye indstillinger for at anvende ændringerne.

Bakkeindstillinger

Formål:

At angive papirtypen og -størrelsen som er lagt i multifunktionsilæggeren (MPF).

Værdier:

Papirtype	Almindeligt	Angiver typen af det papir, som er lagt i MPF'en.
	Almindeligt, tyk	
	Omslag	
	Bestrøget	
	Etikette	
	Genbrugt	
	Konvolut	
	Almindeligt - Side 2	
	Almindelig, tyk - Side 2	
	Omslag - Side 2	
	Bestrøget - Side 2	
	Genbrugt - Side 2	
	Papirstørrelse	
A5		
B5		
Letter		
Folio		
Legal		
Executive		
Konvolut nr. 10		
Monarch		
Monarch landskab		
DL		
DL landskab		
C5		
Brugervalgt størrelse		
Special – Y		Tilgængeligt interval: 127–355 mm

Special – X	Tilgængeligt interval: 77–215 mm	Angiver bredden af papir i brugervalgt størrelse.
Vis Pop-op	Til	Viser en pop-op menu, der beder om indstilling af Papirtype og Papirstørrelse , når der lægges papir i MPF'en.
	Fra	Viser ikke en pop-op menu.
Anvend nye indstillinger		Når du har fuldført indstillingerne, skal du trykke på knappen Anvend nye indstillinger for at anvende ændringerne.

EWS (Embedded Web Server eller Dell Printer Configuration Web Tool)

Formål:

At vise serverindstillingerne for **Dell Printer Configuration Web Tool**.



BEMÆRK: Når printeren er tilsluttet USB-porten, kan denne indstilling ikke vises.

Værdier:

Udskrivningsserver-indstillinger		Klik på Vis for at vise serverindstillinger for Dell Printer Configuration Web Tool .
Visning af EWS	Til	Tænder for visningen af serverindstillingerne for Dell Printer Configuration Web Tool .
	Fra	Slukker for visningen af serverindstillingerne for Dell Printer Configuration Web Tool .
Anvend nye indstillinger		Når du har fuldført indstillingerne, skal du trykke på knappen Anvend nye indstillinger for at anvende ændringerne.
Starter printer igen for at anvende nye indstillinger		Klik på knappen Genstart printer for at anvende nye indstillinger for at anvende ændringerne.

Scannestandarder

Formål:

At oprette dine egne standardindstillinger for scanning.

Værdier:

Scan til netværk	Computer (netværk)	Gemmer det scannede billede på en computer med SMB-protokollen (Server Message Block).
	Server (FTP)	Gemmer det scannede billede på en server med FTP-protokollen.
Filformat	TIFF	Gemmer det scannede billede i TIFF .
	PDF	Gemmer det scannede billede i PDF .
	JPEG	Gemmer det scannede billede i JPEG .
Farve	Sort & Hvid	Scanner i sort og hvid indstilling.
	Gråtoner	Scan i gråtoneindstilling.
	Farve	Scanner i farveindstilling.
	Farve (Foto)	Scanner i farveindstilling. Den er egnet til fotografiske billeder.

Opløsning	200	Scanner et billede i 200 dpi.
	300	Scanner et billede i 300 dpi.
	400	Scanner et billede i 400 dpi.
	600	Scanner et billede i 600 dpi.
Dokumentstørrelse	A4	Indstiller dokumentstørrelsen til A4 .
	A5	Indstiller dokumentstørrelsen til A5 .
	B5	Indstiller dokumentstørrelsen til B5 .
	Letter	Indstiller dokumentstørrelsen til Letter .
	Folio	Indstiller dokumentstørrelsen til Folio .
	Legal	Indstiller dokumentstørrelsen til Legal .
	Executive	Indstiller dokumentstørrelsen til Executive .
Lysere/Mørkere	Lysere2	Gør det scannede billede lysere end originalen. Fungerer godt med mørkt tryk.
	Lysere1	
	Normal	Fungerer godt med standard maskinskrevne eller udskrevne dokumenter.
	Mørkere1	Gør det scannede billede mørkere end originalen. Fungerer godt med lyst tryk eller svage blyantsmarkeringer.
	Mørkere2	
Skarphed	Blødest	Gør det scannede billede blødere end originalen.
	Blødere	
	Normal	Gør ikke det scannede billede skarpere eller blødere end originalen.
	Skarpere	Gør det scannede billede skarpere end originalen.
	Skarpest	
Autoeksponering	Til	Undertrykker baggrunden på originalen, så teksten på det scannede billede forstærkes.
	Fra	Undertrykker ikke baggrunden.
Margin top/bund	Tilgængeligt interval: 0–50 mm	Angiver værdien af den øverste og nederste margin.
Margin venstre/højre	Tilgængeligt interval: 0–50 mm	Angiver værdien for venstre og højre marginer.
Margin midt	Tilgængeligt interval: 0–50 mm	Indstiller værdien for margin midt.
TIFF-filformat	TIFF-V6	Indstiller TIFF-filformatet til TIFF-V6 .
	TTN2	Indstiller TIFF-filformatet til TTN2 .
Billedkomprimering	Høj	Indstiller billedkomprimeringsniveauet på Høj .
	Medium	Indstiller billedkomprimeringsniveauet på Medium .
	Lav	Indstiller billedkomprimeringsniveauet på Lav .
Maks. e-mail-størrelse		Angiver maksimumstørrelsen på e-mail, der sendes, inden for intervallet fra 50 KB til 16.384 KB.
Anvend nye indstillinger		Når du har fuldført indstillingerne, skal du trykke på knappen Anvend nye indstillinger for at anvende ændringerne.

Faxstandarder

Formål:

At oprette dine egne standardindstillinger for fax.

Værdier:

Opløsning	Standard	Egnet til dokumenter med tegn i normal størrelse.
	Fin	Egnet til dokumenter, der indeholder små tegn eller tynde linjer eller dokumenter, der er udskrevet ved hjælp af matrixprinter.
	Superfin	Egnet til dokumenter, der indeholder meget fine detaljer. Superfin aktiveres kun, hvis den eksterne maskine også understøtter Superfin -opløsning.
	Ultrafin	Egnet til dokumenter, der indeholder fotografiske billeder.
Dokumenttype	Tekst	Forbedrer billedkvaliteten af dokumenter med tekst.
	Foto	Forbedrer billedkvaliteten af dokumenter med fotos.
Lysere/Mørkere	Lysere2	Gør faxen lysere end originalen. Fungerer godt med mørkt tryk.
	Lysere1	
	Normal	Fungerer godt med standard maskinskrevne eller udskrevne dokumenter.
	Mørkere1	Gør faxen mørkere end originalen. Fungerer godt med lyst tryk eller svage blyantsmarkeringer.
	Mørkere2	
Forsinket start	Tilgængeligt interval: 00:00–23:59	Angiver starttidspunktet for faxtransmissionen, når der sendes en faxbesked på et bestemt tidspunkt.
Anvend nye indstillinger		Når du har fuldført indstillingerne, skal du trykke på knappen Anvend nye indstillinger for at anvende ændringerne.

Kopistandarder

Formål:

At oprette dine egne standardindstillinger for kopiering.

Værdier:

Farve	Sort & Hvid		Udskriver i sort og hvid indstilling.	
	Farve		Udskriver i farveindstilling.	
Reducer/Forstør	mm-serien	200 %	Sætter standard forstørrelsesforhold, når du indstiller standard måleenhed til millimeter.	
		A5->A4 (141 %)		
		A5->B5 (122 %)		
		100 %	Forstørrer eller reducerer ikke kopibilledets størrelse.	
		B5->A5 (81 %)	Sætter standard reduktionsforhold, når du indstiller standard måleenhed til millimeter.	
	A4->A5 (70 %)			
	50 %			
	Brugervalgt	Indstiller standard for forstørrelse/reduktionsværdi til den brugervalgte størrelse.		
	Tomme-serien	200 %	Statement->Legal (154%)	Sætter standard forstørrelsesforhold, når du indstiller standard måleenhed til tommer.
			Statement->Letter (129%)	
100 %			Forstørrer eller reducerer ikke kopibilledets størrelse.	
Legal->Letter (78%)		Sætter standardreduktionsforholdet, når du indstiller standardmåleenheden til tommer.		
			Ledger->Letter (64%)	
50 %				
Brugervalgt		Indstiller standard for forstørrelse/reduktionsværdi til den brugervalgte størrelse.		
Special Reducer/Forstør	Tilgængeligt interval: 25-400 %		Reducerer eller forstørrer billedet til brugervalgt størrelse, når du indstiller Reducer/Forstør til Special .	
Originaltype	Tekst		Passende til dokumenter med tekst.	
	Tekst & foto		Passende til dokumenter med både tekst og fotos.	
	Foto		Passende til dokumenter med fotos.	
Dokumentstørrelse	A4		Indstiller dokumentstørrelsen til A4 .	
	A5		Indstiller dokumentstørrelsen til A5 .	
	B5		Indstiller dokumentstørrelsen til B5 .	
	Letter		Indstiller dokumentstørrelsen til Letter .	
	Folio		Indstiller dokumentstørrelsen til Folio .	
	Legal		Indstiller dokumentstørrelsen til Legal .	
	Executive		Indstiller dokumentstørrelsen til Executive .	

Lysere/Mørkere	Lysere2	Gør kopien lysere end originalen. Fungerer godt med mørkt tryk.
	Lysere1	
	Normal	Fungerer godt med standard maskinskrevne eller udskrevne dokumenter.
	Mørkere1	Gør kopien mørkere end originalen. Fungerer godt med lyst tryk eller svage blyantsmarkeringer.
	Mørkere2	
Skarphed	Blødest	Gør kopien blødere end originalen.
	Blødere	
	Normal	Gør ikke kopien skarpere eller blødere end originalen.
	Skarpere	Gør kopien skarpere end originalen.
	Skarpest	
Autoeksponering	Til	Baggrunden dæmpes på originalen for at forbedre tekst på kopien.
	Fra	Undertrykker ikke baggrunden.
Farvebalance (rød)	Tilgængeligt interval: -2- 2	Angiver farvebalance for rød.
Farvebalance (grøn)	Tilgængeligt interval: -2- 2	Angiver farvebalance for grøn.
Farvebalance (blå)	Tilgængeligt interval: -2- 2	Angiver farvebalance for blå.
Gråbalance	Tilgængeligt interval: -2- 2	Angiver niveauet af gråbalance.
Flere op	Fra	Foretager ikke Flere op-udskrivning.
	Auto	Reducerer automatisk de originale sider, så de passer på et ark papir.
	ID-kopi	Udskriver de originale sider på et ark papir i den oprindelige størrelse.
	Manuel	Udskriver de originale sider på et ark papir i den originale størrelse, der er specificeret i Reducer/Forstør .
Samlet	Usamlet	Sorterer ikke kopijobbet.
	Samlet	Samler kopijobbet.
	Auto	Bestemmer automatisk output-tilstand for kopijobbet.
Margin top/bund	Tilgængeligt interval: 0-50 mm	Angiver værdien af den øverste og nederste margin.
Margin venstre/højre	Tilgængeligt interval: 0-50 mm	Angiver værdien for venstre og højre marginer.

Margin midt	Tilgængeligt interval: 0–50 mm	Indstiller værdien for margin midt.
Anvend nye indstillinger		Når du har fuldført indstillingerne, skal du trykke på knappen Anvend nye indstillinger for at anvende ændringerne.

Faxindstillinger

Formål:

At konfigurere de grundlæggende faxindstillinger.

Værdier:

Modtagetilstand	Telefon	Automatisk modtagelse af faxbeskeder er slået fra. Du kan modtage en fax ved at løfte håndsættet på den eksterne telefon og derefter indtaste den eksterne modtagelseskode.
	Fax	Modtager faxbeskeder automatisk.
	Telefon/Fax	Når printeren modtager en indkommende fax, ringer den eksterne telefon i tiden, der er specificeret i Automodt. fax/tlf , og printeren modtager derefter automatisk en fax. Hvis det indgående opkald ikke er en fax, giver printeren en biplyd via den interne højttaler, hvilket angiver, at opkaldet er et telefonopkald.
	Telefonsvarer/Fax	Printeren kan dele en telefonlinje med en telefonsvarer. I denne tilstand overvåger printeren faxsignalet og opsamler linjen, hvis der er faxtoner. Hvis telefonkommunikationen i dit land benytter seriel transmission (f.eks. Tyskland, Sverige, Danmark, Østrig, Belgien, Italien, Frankrig og Schweiz), understøttes denne tilstand ikke.
	DRPD	Før du bruger indstillingen DRPD (Distinctive Ring Pattern Detection), skal telefonselskabet have installeret en karakteristisk ringetjeneste på din telefonlinje. Når telefonselskabet har stillet et separat nummer til rådighed for brug af faxen med et karakteristisk ringemønster, skal du konfigurere faxindstillingerne til at overvåge, om det pågældende ringemønster forekommer.
Automodt. fax	Tilgængeligt interval: 0–255 sekunder	Indstiller det interval, hvorved printeren skifter til faxmodtagetilstand efter at have modtaget et indkommende opkald.
Automodt. Fax/Tlf	Tilgængeligt interval: 0–255 sekunder	Angiver det interval, hvorefter printeren går i faxmodtagelsestilstand, efter at den eksterne telefon modtager et indgående opkald.
Automodt. Svar/fax	Tilgængeligt interval: 0–255 sekunder	Angiver det interval, hvorefter printeren går i faxmodtagelsestilstand, efter at den eksterne telefonsvarer modtager et indgående opkald.
Linjemonitor	Fra	Frakobler lydstyrken på linjemonitoren.
	Lav	Angiver lydstyrken af linjemonitoren, der udsender lyd under overvågning af en transmission via den interne højttaler, indtil der er oprettet en forbindelse.
	Medium	
	Høj	
Ringetonestyrke	Fra	Frakobler lydstyrken for ringetonen.
	Lav	Angiver lydstyrken af ringetonen, som angiver, at et indgående opkald er et telefonopkald via den interne højttaler, når Modtagetilstand er indstillet til Telefon/Fax .
	Medium	
	Høj	

Linjetype	PSTN	Indstiller standardlinjetypen til PSTN.
	PBX	Indstiller standardlinjetypen til PBX.
Tone/Impuls	Tone	Indstiller opkaldstypen til Tone.
	Impuls (10PPS)	Indstiller opkaldstypen til Impuls (10 pulse pr. sekund).
	Impuls (20PPS) ^{*1}	Indstiller opkaldstypen til Impuls (20 pulse pr. sekund).
Gensendelsesforsinkelse	Tilgængeligt interval: 3–255 sekunder	Angiver intervallet mellem transmissionsforsøg.
Genopkaldsforsøg	Tilgængeligt interval: 0–9	Angiver antallet af forsøg på genopkald, der skal foretages, når destinationsfaxnummeret er optaget. Hvis du indtaster 0 vil printeren ikke ringe op igen.
Genopkaldsforsinkelse	Tilgængeligt interval: 1–15 minutter	Angiver intervallet mellem forsøg på genopkald.
Junkfax-opsætning	Fra	Afviser ikke faxer, der sendes fra uønskede numre.
	Til	Afviser fax fra uønskede numre ved kun at acceptere fax fra de faxnumre, der er registreret i telefonbogen.
Fjernmodtagning	Fra	Deaktiverer fjernmodtagefunktionen.
	Til	Modtager en fax ved at indtaste en ekstern modtagelseskode på den eksterne telefon, når røret er taget af telefonen.
Fjernmodtagetone	Tilgængeligt interval: 00-99	Angiver Fjernmodtagetone i to cifre for at starte Fjernmodtagning.
Faxhoved	Til	Udskriver afsenderoplysninger i faxhovederne.
	Fra	Udskriver ikke afsenderoplysninger i faxhovederne.
Faxhovednavn		Angiver navnet på afsenderen, der udskrives i faxbeskedernes hoved. Der kan specificeres op til 30 alfanumeriske tegn.
Faxnummer		Indstiller printerens faxnummer, der skal udskrives i faxhoveder.
Fax-forside	Fra	Fastgør ikke en forside til faxer.
	Til	Fastgør en forside til faxer.
DRPD-mønster	Mønster 1-7	Giver et separat nummer til fax med et bestemt ringemønster.
Videresendt fax	Fra	Videresender ikke indkommende faxer.
	Videresend	Videresender altid indkommende faxer til en specificeret destination.
	Udskriv og videresend	Videresender altid indkommende faxer til en specificeret destination og udskriver alle videresendte indkommende faxer.
Fax-videresendelsesnummer		Angiver faxnummeret på den destination, som indkommende faxer skal videresendes til.
Foropkald	Fra	Indstiller ikke et foropkaldsnummer.
	Til	Indstiller et foropkaldsnummer.
Foropkaldsnum.		Angiver et foropkaldsnummer på op til fem cifre. Der ringes til dette nummer, før der ringes til et automatisk opkaldsnummer. Dette er nyttigt i forbindelse med adgang til PABX (Private Automatic Branch Exchange).
Annuller størrelse	Fra	Udskriver overskydende tekst nederst på faksiden uden at annullere det.
	Til	Udskriver ikke overskydende tekst nederst på faksiden.
	Autoreduktion	Reducerer automatisk en fakside, så den passer på udskriftspapiret.

ECM	Til	Aktiverer ECM. Hvis du vil bruge ECM'en, skal eksterne maskiner også understøtte ECM'en.
	Fra	Deaktiverer ECM.
Modemhastighed	2,4	Angiver faxmodemhastighed, når der opstår fejl med faxtransmission eller modtagelse.
	4,8	
	9,6	
	14,4	
	33,6	
Faxaktivitet	Autoudskrivning	Udskriver automatisk en faxaktivitetsrapport efter hver 50 indkommende og udgående faxkommunikationer.
	Ingen autoudskrivning	Udskriver ikke automatisk en faxaktivitetsrapport.
Fax transmit	Deaktiver udskrivning	Udskriver ikke en transmissionsrapport efter en faxtransmission.
	Udskriv ved fejl	Udskriver kun en transmissionsrapport, når der forekommer en fejl.
	Udskriv altid	Udskriver en transmissionsrapport efter hver faxtransmission.
Faxudsendelse	Deaktiver udskrivning	Udskriver ikke en transmissionsrapport efter en faxtransmission til flere destinationer.
	Udskriv ved fejl	Udskriver kun en transmissionsrapport, når der forekommer en fejl.
	Udskriv altid	Udskriver en transmissionsrapport efter hver faxtransmission til flere destinationer.
Faxprotokol	Deaktiver udskrivning	Udskriver ikke protokolmonitrorrapporten.
	Udskriv ved fejl	Udskriver kun en protokolmonitrorrapporten, når der forekommer en fejl.
	Udskriv altid	Udskriver en protokolmonitrorrapport efter hver faxtransmission.
Land		Vælger det land, hvor printerens er placeret.
Anvend nye indstillinger		Når du har fuldført indstillingerne, skal du trykke på knappen Anvend nye indstillinger for at anvende ændringerne.
Starter printer igen for at anvende nye indstillinger		Klik på knappen Genstart printer for at anvende nye indstillinger for at anvende ændringerne.
*1 Impuls (20PPS) kankun leveres i bestemte områder.		

Diagnosticering

Fanen Diagnosticering indeholder siderne Tabeludskrift, Omgivelsessensorinformation, Rengør fremkalder og Genopfriskningsindstilling.

Tabeludskrift

Formål:

At udskrive forskellige oversigter, som kan anvendes til printerdiagnosticering.

Værdier:

Pitchkonfigurationstabel	Klik for at udskrive fuld halvtone sider for gul, magenta, cyan og sort. Udskriver også sider til kontrol af pitch.
Skyggekonfigurationstabel	Klik for at udskrive en tabel til kontrol af skyggeudskrivning.
4 farver-konfigurationstabel	Klik for at udskrive bånd i gul, magenta, cyan og sort med varierende densitet.
MQ-diagram	Klik for at udskrive diagrammer til kontrol af hæftning.
Justeringsdiagram	Klik for at udskrive et diagram, og kontroller derefter for korrekt justering af udskrivningen på papiret.
Diagram for konfigurering af tromlegenopfriskning	Klik her for at udskrive et diagram til kontrol af lystræthed i tromleenheden.

Omgivelsessensorinformation

Formål:

At udlæse printerens interne omgivelsessensorinformation til **Resultat** ved at klikke på **Hent omgivelsessensorinformation**.

Rengør Fremkalder

Formål:

At rotere fremkaldermotoren og omrøre toneren i tonerpatronen.

Værdier:

Rengør Fremkalder	Klik på Start for at omrøre toneren.
-------------------	---------------------------------------------

Genopfriskningsindstilling

Formål:

At opbruge en tonerpatron, når du behøver at udskifte den inden enden af dens levetid, eller til omrøre toneren i en ny tonerpatron.



BEMÆRK: Anvendelse af Genopfriskningsindstilling bruger ekstra toner.

Værdier:

Toneropfyldningsindstilling	Gul	Klik for at rense toneren i den gule tonerpatron.
	Magenta	Klik for at rense toneren i den magenta tonerpatron.
	Cyan	Klik for at rense toneren i den cyane tonerpatron.
	Sort	Klik for at rense toneren i den sorte tonerpatron.

Nulstilling af standarder

Når denne funktion er udført og printeren er genstartet, genindstilles menuparametre eller data til deres standardværdier.

- 1 Klik på **Start** → **Alle Programmer** → **Dell Printere** → **Dell C1765 Color Multifunction Printer** → **Værktøjskasse**.

 **BEMÆRK:** Hvis der er installeret flere printerdrivere på din computer, vises vinduet **Vælg printer**. I dette tilfælde skal klikke på **Dell C1765nf Color Multifunction Printer** eller **Dell C1765nfw Color Multifunction Printer** på listen **Printernavn** og derefter klikke på **OK**.

Værktøjskassen åbnes.

- 2 Klik på fanen **Vedligeholdelse af printer**.
- 3 Vælg **Nulstil. stand.** fra listen til venstre på siden.
Siden **Nulst. stand.** vises.
- 4 Vælg den ønskede funktionsknap.
Printeren genstarter automatisk for at anvende indstillingerne.

Forklaring af printermenuerne

Når din printer er konfigureret som en netværksprinter, der er til rådighed for flere brugere, kan adgangen til menuerne `Administ.` menu begrænses. Dette forhindrer uautoriserede brugere i at anvende betjeningspanelet til uforvarende at ændre standardmenuindstillinger, som er valgt af administratoren. Du kan dog anvende særlige indstillinger for individuelle printjob ved hjælp af printerdriveren. Udskriftsindstillinger, som er valgt fra printerdriveren, tilsidesætter de standard menuindstillinger, som er valgt fra betjeningspanelet.

Standardindstil.

Anvend menuen `Standardindstillinger` til at indstille printerens standard kopierings-, scannings- og faxindstillinger.

Kopistandarder

Anvend menuerne `Kopistandarder` til at konfigurere forskellige kopieringsfunktioner.



BEMÆRK: Værdier, som er mærket med en asterisk (*), er fabriksstandard-menuindstillinger.

Farve

Formål:

At angive, om der kan oprettes kopier i farve eller i sort/hvid.

Værdier:

Sort & Hvid	Udskriver i sort og hvid indstilling.
Farve*	Udskriver i farveindstilling.

Samlet

Formål:

At sortere kopijobbet.

Værdier:

Usamlet*	Sorterer ikke kopijobbet.
Samlet	Samler kopijobbet.
Auto	Bestemmer automatisk output-tilstand for kopijobbet.

Reducer/Forstør

Formål:

At angive standardkopieringsforholdet mellem reduktion/forstørrelse.

Værdier:

mm-serien

200 %
A5->A4 (141 %)
A5->B5 (122 %)
100 %*
B5->A5 (81 %)
A4->A5 (70 %)
50 %

Tomme-serien

200 %
Stmt->Lgl (154 %)
Stmt->Ltr (129 %)
100 %*
Lgl->Ltr (78 %)
Ldgr->Ltr (64 %)
50 %



BEMÆRK: Du kan også bruge det numeriske tastatur til at angive det ønskede zoomforhold mellem 25% og 400%, eller du kan trykke på > for at forstørre zoomforholdet eller trykke på < for at reducere zoomforholdet i 1%-intervaller.



BEMÆRK: Dette punkt er kun tilgængeligt, når Flere op er indstillet til Fra eller Manuel.

Dokumentstørrelse

Formål:

At specificere standarddokumentstørrelsen.

Værdier:

A4 (210 x 297 mm) ^{*1}
A5 (148 x 210 mm)
B5 (182 x 257 mm)
Letter (8,5 x 11") ^{*1}
Folio (8,5 x 13")
Legal (8,5 x 14")
Executive (7,25 x 10,5")

^{*1} Standarden for Dokumentstørrelse varierer afhængigt af den landespecifikke fabriksstandard.

Originaltype

Formål:

At vælge kopiens billedkvalitet.

Værdier:

Tekst	Passende til dokumenter med tekst.
Tekst & Foto*	Passende til dokumenter med både tekst og fotos.
Foto	Passende til dokumenter med fotos.

Lysere/Mørkere

Formål:

At angive standard for kopidensitetsniveau.

Værdier:

Lysere2	Gør kopien lysere end originalen. Fungerer godt med mørkt tryk.
Lysere1	
Normal*	Fungerer godt med standard maskinskrevne eller udskrevne dokumenter.
Mørkere1	Gør kopien mørkere end originalen. Fungerer godt med lyst tryk eller svage blyantsmarkeringer.
Mørkere2	

Skarphed

Formål:

At angive standardniveauet for skarphed.

Værdier:

Skarpest	Gør kopien skarpere end originalen.
Skarpere	
Normal*	Gør ikke kopien skarpere eller blødere end originalen.
Blødere	Gør kopien blødere end originalen.
Blødest	

Autoeksponering

Formål:

At undertrykke baggrunden på originalen, så teksten på kopien forbedres.

Værdier:

Fra	Undertrykker ikke baggrunden.
Til*	Baggrunden dæmpes på originalen for at forbedre tekst på kopien.

Farvebalance R

Formål:

At specificere standardniveauet for rød farvebalance inden for området -2 til +2.

Farvebalance G

Formål:

At specificere standardniveauet for grøn farvebalance inden for området -2 til +2.

Farvebalance B

Formål:

At specificere standardniveauet for blå farvebalance inden for området -2 til +2.

Gråbalance

Formål:

At specificere standardniveauet for grå farvebalance inden for området -2 til +2.

Flere op

Formål:

At udskrive to originale sider, så de passer på et ark papir.

Værdier:

Fra*	Foretager ikke Flere op-udskrivning.
Auto	Reducerer automatisk de originale sider, så de passer på et ark papir.
ID-kopi	Udskriver de originale sider på et ark papir i den oprindelige størrelse.
Manuel	Udskriver de originale sider på et ark papir i den originale størrelse, der er specificeret i Reducer/Forstør.

Margin top/bund

Formål:

At angive værdien af den øverste og nederste margen.

Værdier:

4 mm*	Specificer værdierne i trin på 1 mm.
Tilgængeligt interval:	
0-50 mm	

Margin venstre/højre

Formål:

At angive værdien for venstre og højre margener.

Værdier:

4 mm*	Specificer værdierne i trin på 1 mm.
Tilgængeligt interval:	
0-50 mm	

Margin midt

Formål:

At angive værdien af mellemmarginen.

Værdier:

0 mm*	Specificer værdierne i trin på 1 mm.
Tilgængeligt interval:	
0-50 mm	

Scannestandarder

Anvend menuerne Scannestandarder til at konfigurere forskellige scannerfunktioner.



BEMÆRK: Værdier, som er mærket med en asterisk (*), er fabriksstandard-menuindstillinger.

Scan til netværk

Formål:

At gemme det scannede billede på en netværksserver eller på en computer.

Værdier:

Computer(netværk)*	Gemmer det scannede billede på en computer med SMB-protokollen (Server Message Block).
Server (FTP)	Gemmer det scannede billede på en server med FTP-protokollen.

Filformat

Formål:

At specificere filformatet til at gemme det scannede billede.

Værdier:

PDF*

TIFF

JPEG

Farve

Formål:

At angive om der skal scannes i farve eller i sort/hvid.

Værdier:

Sort & Hvid	Scanner i sort og hvid indstilling.
Farve*	Scanner i farveindstilling.

Farveindstilling

Formål:

At angive farveindstilling til farveindstillingsknappen.

Værdier:

S/H-tast	Sort og Hvid*	Scanner i sort og hvid, når sort & hvid er valgt for en farveindstilling.
	Gråtoneskala	Scanner i gråtoneskala, når sort & hvid er valgt for en farveindstilling.
Knappen Farve	Farve*	Scanner i farve, når Farve er valgt for en farveindstilling.
	Farve (Foto)	Scanner i farve (foto), når Farve er valgt for en farveindstilling. Den er egnet til fotografiske billeder.

Opløsning

Formål:

At angive standardopløsningen for scanning.

Værdier:

200 x 200 dpi*

300 x 300 dpi

400 x 400dpi

600 x 600 dpi

Dokumentstørrelse

Formål:

At specificere standarddokumentstørrelsen.

Værdier:

A4 (210 x 297 mm)*¹

A5 (148 x 210 mm)

B5 (182 x 257 mm)

Letter (8,5 x 11")*¹

Folio (8,5 x 13")

Legal (8,5 x 14")

Executive (7,25 x 10,5")

*¹ Standarden for
Dokumentstørrelse
varierer afhængigt af den lande-
specifikke fabriksstandard.

Lysere/Mørkere

Formål:

At angive standardniveauet for scanningsdensiteten.

Værdier:

Lysere2	Gør det scannede billede lysere end originalen. Fungerer godt med mørkt tryk.
---------	-------------------------------------------------------------------------------

Lysere1	
---------	--

Normal*	Fungerer godt med standard maskinskrevne eller udskrevne dokumenter.
---------	----------------------------------------------------------------------

Mørkere1	Gør det scannede billede mørkere end originalen. Fungerer godt med lyst tryk eller svage blyantsmarkeringer.
----------	--------------------------------------------------------------------------------------------------------------

Mørkere2	
----------	--

Skarphed

Formål:

At angive standardniveauet for skarphed.

Værdier:

Skarpest	Gør det scannede billede skarpere end originalen.
----------	---------------------------------------------------

Skarpere	
----------	--

Normal*	Gør ikke det scannede billede skarpere eller blødere end originalen.
---------	----------------------------------------------------------------------

Blødere	Gør det scannede billede blødere end originalen.
---------	--------------------------------------------------

Blødest	
---------	--

Autoeksponering

Formål:

At undertrykke baggrunden på originalen, så teksten på det scannede billede forstærkes.

Værdier:

Fra	Undertrykker ikke baggrunden.
-----	-------------------------------

Til*	Undertrykker baggrunden på originalen, så teksten på det scannede billede forstærkes.
------	---------------------------------------------------------------------------------------

Margin top/bund

Formål:

At angive værdien af den øverste og nederste margen.

Værdier:

2 mm*	Specificer værdierne i trin på 1 mm.
-------	--------------------------------------

Tilgængeligt interval: 0-50 mm	
-----------------------------------	--

Margin venstre/højre

Formål:

At angive værdien for venstre og højre margener.

Værdier:

2 mm*	Specificer værdierne i trin på 1 mm.
-------	--------------------------------------

Tilgængeligt interval: 0-50 mm	
-----------------------------------	--

Margin midt

Formål:

At angive værdien af mellemmarginen.

Værdier:

0 mm*	Specificer værdierne i trin på 1 mm.
-------	--------------------------------------

Tilgængeligt interval:

0-50 mm

TIFF-filformat

Formål:

At angive standard TIFF-filformat.

Værdier:

TIFF V6*	Indstiller standard TIFF-filformatet til TIFF-V6.
----------	---------------------------------------------------

TTN2	Indstiller standard TIFF-filformatet til TTN2.
------	------------------------------------------------

Billedkomprimering

Formål:

At specificere billedkomprimeringsniveauet.

Værdier:

Høj	Indstiller billedkomprimeringsniveauet på Høj.
-----	------------------------------------------------

Medium*	Indstiller billedkomprimeringsniveauet på Medium.
---------	---------------------------------------------------

Lav	Indstiller billedkomprimeringsniveauet på Lav.
-----	------------------------------------------------

Maks. e-mail-størrelse

Formål:

At angive maksimumstørrelsen på e-mail, der sendes, inden for intervallet fra 50 KB til 16.384 KB. Standarden er 2.048 K bytes.

Faxstandarder

Brug menuerne Faxstandarder til at konfigurere forskellige faxfunktioner.

 **BEMÆRK:** FAX-funktionen kan ikke anvendes, med mindre du indstiller en landekode under Land. Hvis Land ikke indstilles, vises en meddelelse Indstil landekode på displayet.

 **BEMÆRK:** Værdier, som er mærket med en asterisk (*), er fabriksstandard-menuindstillinger.

Opløsning

Formål:

At angive det opløsningsniveau, der bruges til faxtransmission.

Værdier:

Standard*	Egnet til dokumenter med tegn i normal størrelse.
Fin	Egnet til dokumenter, der indeholder små tegn eller tynde linjer eller dokumenter, der er udskrevet ved hjælp af matrixprinter.
Superfin	Egnet til dokumenter, der indeholder meget fine detaljer. Indstillingen Superfin er kun aktiveret, hvis fjernmaskinen også understøtter indstillingen superfin. Se bemærkningerne nedenfor.
Ultrafin	Egnet til dokumenter, der indeholder fotografiske billeder.

 **BEMÆRK:** Faxer, der er scannet i funktionen Superfin sendes med den højeste opløsning, der understøttes af modtagerenheden.

Originaltype

Formål:

At vælge standarddokumenttypen.

Værdier:

Tekst*	Passende til dokumenter med tekst.
Foto	Passende til dokumenter med fotos.

Lysere/Mørkere

Formål:

At angive standard for kopidensitetsniveau.

Værdier:

Lysere2	Gør faxen lysere end originalen. Fungerer godt med mørkt tryk.
Lysere1	
Normal*	Fungerer godt med standard maskinskrevne eller udskrevne dokumenter.
Mørkere1	Gør faxen mørkere end originalen. Fungerer godt med lyst tryk eller svage blyantsmarkeringer.
Mørkere2	

Forsinket start

Formål:

Denne funktion giver dig mulighed for at indstille et bestemt tidspunkt for faxtransmissionen at starte. Når tilstanden Udskudt start er aktiveret, lagrer din printer alle dokumenterne, der skal faxes, i hukommelsen og afsender dem på det angivne tidspunkt. Når faxafsendelse i tilstanden Udskudt start er gennemført, slettes dataene fra hukommelsen.

Værdier:

21:00*/PM9:00*	Angiv starttidspunktet for faxtransmissionen, når der sendes en faxbesked på et bestemt tidspunkt.
0:00 - 23:59 / AM/PM1:00 - 12:59	



BEMÆRK: Højest 19 udskudte faxjobs kan lagres i denne printer.

Udskriv fra USB-standarder

Layout

Formål:

For automatisk at forstørre dokumenter, når du udskriver direkte fra en USB-lagerenhed.

Værdier:

Auto*	Forstørrer automatisk udskrevne dokumenter til at passe på papiret.
Fra	Forstørrer ikke udskrevne dokumenter.

Bakkeindstillinger

Brug menuen Bakke-indstillinger for at angive papirtypen og -størrelsen i multifunktionsilæggeren (MPF).



BEMÆRK: Værdier, som er mærket med en asterisk (*), er fabriksstandard-menuindstillinger.

MPF

Formål:

At indstille det papir, som er lagt i (MPF).

Værdier:

Papirstørrelse	A4 (210 x 297 mm) ^{*1}
	A5 (148 x 210 mm)
	B5 (182 x 257 mm)
	Letter (8,5 x 11") ^{*1}
	Folio (8,5 x 13")
	Legal (8,5 x 14")
	Executive (7,25 x 10,5")
	Konvolut #10 (4,1x9,5")
	Monarch-konvolut (3,9x7,5")

Monarch-konvolut L (7,5x3,9")			
DL-konvolut (110x220 mm)			
DL-konvolut L (220x110 mm)			
C5-konvolut (162 x 229 mm)			
Brugervalgt størrelse	Portræt (Y)	297 mm*	Angiver længden af papir i brugervalgt størrelse.
		Tilgængeligt interval: 127-355 mm	
	Landskab (X)	210 mm*	Angiver bredden af papir i brugervalgt størrelse.
		Tilgængeligt interval: 77-215 mm	
Papirtype	Almindeligt*		
	Almindeligt, tyk		
	Omslag		
	Bestrøget		
	Etikette		
	Genbrugt		
	Konvolut		
	Almindeligt side 2		
	Almindeligt, tyk side 2		
	Omslag S2		
	Bestrøget S2		
	Genbrugt S2		
	Vis Pop-op	Fra	Viser ikke en pop-op menu.
Til*		Viser en pop-op menu, der beder om indstilling af Papirtype og Papirstørrelse, når der lægges papir i MPF'en.	

*1 Standarden for Papirstørrelse varierer afhængigt af den lande-specifikke fabriksstandard.

 **BEMÆRK:** Se "Understøttede papirstørrelser" på side 211 for mere information om understøttede papirstørrelser.

Rapport / Liste

Anvend menuen Rapport / Liste til at udskrive forskellige typer rapporter og lister.

 **BEMÆRK:** Der skal indtastes en adgangskode for at kunne åbne menuen Rapport / Liste, når Panellåsindst. er indstillet til Aktiver. I dette tilfælde skal du indtaste den adgangskode, du specificerede, og trykke på ✓ (Indstil)-knappen.

Systemindstillinger

Formål:

At udskrive en liste over information, som f.eks. printernavn, servicetag, printerens status, forbrugsdele og netværksindstillinger.

Panelindstillinger

Formål:

At udskrive en detaljeret liste med alle indstillingerne på betjeningspanelmenuerne.

Jobhistorie

Formål:

At udskrive en detaljeret liste med de udskrivnings-, kopierings- eller scanningsjob, der er behandlet. Denne liste indeholder de sidste 20 job.

Fejlhistorie

Formål:

At udskrive en detaljeret liste over papirstop og alvorlige fejl.

Farvetestsider

Formål:

At udskrive en side for at teste farver.

Protokolmonitor

Formål:

At udskrive en detaljeret liste over overvågede protokoller.

Adressebog

Formål:







At udskrive listen over alle adresser, der er gemt som Adressebogsinformation.

Faxaktivitet

Formål:

At udskrive rapport over faxer, som du har modtaget eller sendt for nylig.

Udskriver en rapport/liste ved hjælp af betjeningspanelet

- 1 Tryk på  (Menu)-knappen.
- 2 Tryk på knappen  indtil System er fremhævet, og tryk derefter på knappen  (Indstil).
- 3 Tryk på knappen  indtil Rapport / Liste er fremhævet, og tryk derefter på knappen  (Indstil).
- 4 Tryk på knappen  indtil den ønskede rapport eller liste bliver fremhævet, og tryk derefter på knappen  (Indstil).

Den valgte rapport eller liste udskrives.

Udskrivning af en rapport/liste med betjeningspanelet

- 1 Klik på Start → Alle Programmer → Dell Printere → Dell C1765 Color Multifunction Printer → Værktøjskasse.

 **BEMÆRK:** Vinduet **Vælg printer** vises i dette trin, hvis der er installeret flere printerdrivere på computeren. I dette tilfælde skal du klikke på **Dell C1765nf Color Multifunction Printer** eller **Dell C1765nfw Color Multifunction Printer** på listen **Printernavn** og derefter klikke på **OK**.



Værktøjskassen åbnes.

- 2 Klik på fanen **Rapport om printerindstillinger**.
- 3 Vælg **Rapporter** fra listen til venstre på siden.
Rapporter-siden vises.

- 4 Klik på knappen for den ønskede rapport eller liste.
Rapporten eller listen udskrives.

Administ. Menu

Brug menuen `Administ.` Menu til at konfigurere forskellige printerfunktioner.

 **BEMÆRK:** Der skal indtastes et kodeord for at kunne åbne `Administ.` menu menuen, når `Panellåsendst.` er indstillet til `Aktiver.` I dette tilfælde skal du indtaste den adgangskode, du specificerede og trykke på  (**Indstil**)-knappen.

Telefonbog

Anvend menuen `Telefonbog` til at konfigurere hurtigopkalds- og gruppeopkaldsindstillingerne.

Hurtigopkald

Formål:

At gemme op til 99 hyppigt kaldte numre i hurtigopkaldssteder.

Se også:

"Lagring af et nummer for Hurtigopkald." på side 284.

Gruppeopk.

Formål:

At oprette en gruppe af faxdestinationer og registrere den under en to-cifret opkaldskode. Der kan registreres op til 6 gruppeopkaldskoder.

Se også:

"Indstilling af gruppeopkald" på side 285.

Netværk

Brug menuen `Netværk` til at ændre de printerindstillinger, som har indflydelse på job, som sendes til printeren gennem et tilsluttet eller trådløst netværk.

 **BEMÆRK:** Værdier, som er mærket med en asterisk (*), er fabriksstandard-menuindstillinger.

Ethernet

Formål:

At specificere kommunikationshastigheds- og duplexindstillingerne for Ethernet. Ændringen får effekt, når der slukkes og tændes for printeren.

Værdier:

Auto*	Detekterer automatisk Ethernet-indstillingerne.
10BASE-T halv	Anvender 10base-T halv-dupleks.
10BASE-T fuld	Anvender 10base-T fuld-dupleks.
100BASE-TX halv	Anvender 100base-TX halv-dupleks.
100BASE-TX fuld	Anvender 100base-TX fuld-dupleks.

 **BEMÆRK:** For Dell C1765nfw Color Multifunction Printer bliver dette punkt ikke vist, når Ethernet-kablet er frakoblet og Wi-Fi er sat til `Til.`

Trådløs status (kun trådløs Dell™ C1765nfw Color Multifunction Printer)

Formål:

At vise oplysninger om styrken af det trådløse signal. Der kan ikke foretages ændringer på betjeningspanelet, der forbedrer status for den trådløse tilslutning.

Værdier:

Forbindelse	God	Indikerer god signalstyrke.
	Acceptabel	Indikerer rimelig signalstyrke.
	Lav	Indikerer utilstrækkelig signalstyrke.
	Ingen modtag.	Indikerer, at der ikke modtages noget signal.
SSID	Viser det navn, som identificerer det trådløse netværk.	
Krypteringstype	Viser krypteringstypen.	



BEMÆRK: Dette punkt vises, når Ethernet-kablet er frakoblet og Wi-Fi er sat til On .

Trådløs indstilling (kun trådløs Dell C1765nfw Color Multifunction Printer)

Formål:

At konfigurere det trådløse netværksinterface.

Værdier:

Vælg adgang		Vælg adgangspunktet fra listen.
	Indtastning af WEP-nøgle	Når du vælger et adgangspunkt med WEP som sikkerhedsmetode, skal du indtaste WEP-nøglen. For 64-bit nøgler kan der indtastes op til 10 hexadecimale tegn. For 128-bit nøgler kan der indtastes op til 26 hexadecimale tegn.
	Indtastning af PassPhrase (kodesætning)	Når du vælger et adgangspunkt, der anvender WPA, WPA2 eller Blandet som krypteringstypen, skal du indtaste passphrasen med 8 til 63 alfanumeriske tegn.
Manuel indstilling	Indlæs netværk (SSID)	Specificer et navn til identificering af det trådløse netværk. Der kan specificeres op til 32 alfanumeriske tegn.
	Infrastruktur	Vælges, når du konfigurerer den trådløse indstilling gennem adgangspunktet, som f. eks. en trådløs router.
	Ingen sikkerhed*	Angiv Ingen Sikkerhed til konfiguration af den trådløse indstilling uden at specificere en sikkerhedsmetode fra WEP , WPA-PSK-TKIP og WPA2-PSK-AES .
	Blandet tilstand PSK	Vælges for at konfigurere den trådløse indstilling med krypteringsmetoden Blandet tilstand PSK. Blandet tilstand PSK vælger automatisk krypteringstypen fra enten WPA-PSK-TKIP , WPA-PSK-AES eller WPA2-PSK-AES .
	Indtastning af PassPhrase (kodesætning)	Angiver kodesætningen med 8-63 alfanumeriske tegn.

	WPA-PSK-TKIP	Vælges for at konfigurere den trådløse indstilling med sikkerhedsmetoden WPA-PSK-TKIP.
	Indtastning af PassPhrase (kodesætning)	Angiv kodesætningen med 8-63 alfanumeriske tegn.
	WPA2-PSK-AES	Vælges for at konfigurere den trådløse indstilling med sikkerhedsmetoden WPA2-PSK-AES eller WPA-PSK-AES.
	Indtastning af PassPhrase (kodesætning)	Angiv kodesætningen med 8-63 alfanumeriske tegn.
	WEP	Angiv WEP-nøglen der skal bruges i det trådløse netværk. For 64-bit nøgler kan der indtastes op til 10 hexadecimalte tegn. For 128-bit nøgler kan der indtastes op til 26 hexadecimalte tegn.
	Overførselsnøgle	Angiver overførselsnøglen fra WEP-nøgle 1* , WEP-nøgle 2 , WEP-nøgle 3 og WEP-nøgle 4 .
Ad-hoc		Vælges for at konfigurere den trådløse indstilling uden adgangspunktet, som f.eks. en trådløs router.
	Ingen sikkerhed*	Specificer Ingen sikkerhed for at konfigurere den trådløse indstilling uden at specificere sikkerhedsmetoden fra WEP.
	WEP	Angiv WEP-nøglen der skal bruges i det trådløse netværk. For 64-bit nøgler kan der indtastes op til 10 hexadecimalte tegn. For 128-bit nøgler kan der indtastes op til 26 hexadecimalte tegn.
	Overførselsnøgle	Angiver overførselsnøglen fra WEP-nøgle 1* , WEP-nøgle 2 , WEP-nøgle 3 og WEP-nøgle 4 .

 **BEMÆRK:** Dette punkt vises, når Ethernet-kablet er frakoblet og Wi-Fi er sat til On .

WPS (kun Dell C1765nfw Color Multifunction Printer)

Formål:

Konfigurering af det trådløse netværk ved hjælp af WPS.

Værdier:

Trykknapskontrol	PBC-start ^{*1}	Nej [*]	Deaktiverer sikkerhedsmetoden WPS-PBC.
		Ja	Konfigurerer den trådløse indstilling med sikkerhedsmetoden WPS-PBC.
PIN-kode	Start konfiguration		Konfigurerer den trådløse indstilling med PIN-koden, der automatisk er tildelt til printeren.
	Udskriv PIN-kode		Udskriver PIN-koden. Kontrollerer det, når du indtaster PIN-koden for din computer.

^{*1} Du kan også starte WPS-PBC ved at trykke på og holde  knappen (**Wi-Fi | WPS**) nede.

 **BEMÆRK:** WPS 2.0 kompatibel. WPS 2.0 fungerer på adgangspunkter med følgende krypteringstyper: Blandet tilstand PSK, WPA-PSK AES, WPA2-PSK AES, WPA-PSK TKIP, Åben (ingen sikkerhed)

 **BEMÆRK:** Dette punkt vises, når Ethernet-kablet er frakoblet og Wi-Fi er sat til On .

Nulstil trådløs (kun Dell C1765nfw Color Multifunction Printer)

Formål:

At initialisere de trådløse netværksindstillinger. Efter at denne funktion er gældende, og genstart af printeren er fuldført, indstilles alle trådløse netværksindstillinger igen til deres standardværdier.

Nej*	Nulstiller ikke den trådløse indstilling.
------	-------------------------------------------

Ja	Nulstiller den trådløse indstilling.
----	--------------------------------------



BEMÆRK: Dette punkt vises, når Ethernet-kablet er frakoblet og Wi-Fi er sat til On .

TCP/IP

Formål:

At konfigurere TCP/IP-indstillinger. Ændringen får effekt, når der slukkes og tændes for printeren.

Værdier:

IP-indstilling	Dobbeltstak*	Bruger både IPv4 og IPv6 til indstilling af IP-adresse.	
	IPv4-indstilling	Bruger IPv4 til indstilling af IP-adresse.	
IPv4	Hent IP-adresse	AutoIP*	Indstiller automatisk IP-adressen.
		BOOTP	Bruger BOOTP til indstilling af IP-adresse.
		RARP	Bruger RARP til indstilling af IP-adresse.
		DHCP	Bruger DHCP til indstilling af IP-adresse.
		Panel	Aktiverer den IP-adresse, der er angivet på betjeningspanelet.
	IP-adresse	Indstiller manuelt den IP-adresse, der er allokeret til printeren.	
	Subnet-maske	Indstiller manuelt subnet-masken.	
	Protokolomsætter-adresse	Indstiller protokolomsætter-adressen manuelt.	

Protokol

Formål:

At aktivere eller deaktivere hver protokol. Ændringen får effekt, når der slukkes og tændes for printeren.

Værdier:

LPD	Deaktiver	Deaktiverer porten Line Printer Daemon (LPD).
	Aktiver*	Aktiverer LPD-porten.
Port9100	Deaktiver	Deaktiverer Port9100-porten.
	Aktiver*	Aktiverer Port9100-porten.
WSD	Deaktiver	Deaktiverer Web Services på porten Enheder (WSD)
	Aktiver*	Aktiverer WSD-porten.
SNMP	Deaktiver	Deaktiverer SNMP (Simple Network Management Protocol) UDP-porten.
	Aktiver*	Aktiverer SNMP UDP-porten.
E-mail-alarm	Deaktiver	Deaktiverer funktionen e-mail-alarm.
	Aktiver*	Aktiverer funktionen e-mail-alarm.

EWS	Deaktiver	Deaktiverer tilgang til Dell Printer Configuration Web Tool som er indlejret i printeren.
	Aktiver*	Aktiverer tilgang til Dell Printer Configuration Web Tool som er indlejret i printeren.
Bonjour (mDNS)	Deaktiver	Deaktiverer Bonjour (mDNS).
	Aktiver*	Aktiverer Bonjour (mDNS).

IP-filter

Formål:

Blokering af data modtaget fra bestemte IP-adresser gennem det kablede eller trådløse netværk. Du kan angive op til fem IP-adresser. Ændringen får effekt, når der slukkes og tændes for printeren.

Værdier:

Nr. n/Adresse (n er 1-5).		Angiver IP-adressen for Filter <i>n</i> .
Nr. n/Maske (n er 1-5).		Angiver adressemasken for Filter <i>n</i> .
Nr. n/Tilstand (n er 1-5).	Afslå	Afviser adgang fra den angivne IP-adresse.
	Accepter	Accepterer adgang fra den angivne IP-adresse.
	Fra*	Deaktiverer funktionen for Filter <i>n</i> .



BEMÆRK: Dette element er kun tilgængeligt for LPD eller Port9100.

Initialiser NVM

Formål:

At initialisere netværksdata, som er gemt i den ikke-flygtige hukommelse (NVM). Efter at denne funktion er gældende, og genstart af printeren er fuldført, genindstilles alle netværksindstillinger til deres standardværdier.

Værdier:

Ja	Initialiserer de netværksdata, der er gemt i NVM.
Nej*	Initialiserer ikke de netværksdata, der er gemt i NVM.

W-Fi (kun Dell C1765nfw Color Multifunction Printer)

Formål:

Aktivering af den trådløse forbindelse.

Værdier:

Fra	Deaktiverer den trådløse forbindelse.
Til*	Aktiverer den trådløse forbindelse.



BEMÆRK: Dette punkt vises kun, når Ethernet-kablet er frakoblet.



BEMÆRK: Når du anvender USB-forbindelsen og ikke bruger den trådløse forbindelse, skal du deaktivere det trådløse LAN.

Faxindstillinger

Anvend menuen Faxindstillinger til at konfigurere de grundlæggende faxindstillinger.



BEMÆRK: Værdier, som er mærket med en asterisk (*), er fabriksstandard-menuindstillinger.

Modtagetilstand

Formål:

At vælge standard-faxmodtagerindstillingen.

Værdier:

Telefon	Automatisk modtagelse af faxbeskeder er slået fra. Du kan modtage en fax ved at løfte håndsættet på den eksterne telefon og derefter indtaste den eksterne modtagelseskode.
FAX*	Modtager faxbeskeder automatisk.
Telefon/Fax	Når printeren modtager en indkommende fax, ringer den eksterne telefon i tiden, der er specificeret i Automodt . TLF/FAX, og printeren modtager derefter automatisk en fax. Hvis det indgående opkald ikke er en fax, giver printeren en biplyd via den interne højttaler, hvilket angiver, at opkaldet er et telefonopkald.
Telefonsvarer/Fax	Printeren kan dele en telefonlinje med en telefonsvarer. I denne tilstand overvåger printeren faxsignalet og opsamler linjen, hvis der er faxtoner. Hvis telefontekommunikationen i dit land benytter seriel transmission (f.eks. Tyskland, Sverige, Danmark, Østrig, Belgien, Italien, Frankrig og Schweiz), understøttes denne tilstand ikke.
DRPD	Før du bruger indstillingen DRPD (Distinctive Ring Pattern Detection), skal telefonselskabet have installeret en karakteristisk ringetjeneste på din telefonlinje. Når telefonselskabet har stillet et separat nummer til rådighed for brug af faxen med et karakteristisk ringemønster, skal du konfigurere faxindstillingerne til at overvåge, om det pågældende ringemønster forekommer.

Automodt.fax

Formål:

At indstille intervallet, hvor printeren skifter til faxmodtagningsindstilling, når den modtager et indkommende opkald. Intervallet kan angives inden for intervallet fra 0 til 255 sekunder. Standardværdien er 0 sekunder.

Automodt. TLF/FAX

Formål:

At indstille intervallet, hvor printeren skifter til faxmodtagningsindstilling, når den eksterne telefon modtager et indkommende opkald. Intervallet kan angives inden for intervallet fra 0 til 255 sekunder. Standardværdien er 6 sekunder.

Automodt. Svar/FAX

Formål:

At indstille intervallet, hvor printeren skifter til faxmodtagningsindstilling, når den eksterne telefonsvarer modtager et indkommende opkald. Intervallet kan angives inden for intervallet fra 0 til 255 sekunder. Standardværdien er 21 sekunder.

Linjemonitor

Formål:

At indstille lydstyrken på linjemonitoren, der ved hjælp af lyd overvåger en transmission gennem den indbyggede højttaler, indtil der er opnået en forbindelse.

Værdier:

Fra	Frakobler lydstyrken på linjemonitoren.
Lav	Indstiller lydstyrken for linjemonitoren.
Medium*	
Høj	

Ringetonestyrke

Formål:

At indstille lydstyrken for ringetonen, som angiver, at et indkommende opkald er et telefonopkald gennem den interne højttaler, når Modtagetilstand er indstillet på Telefon/Fax.

Værdier:

Fra	Frakobler lydstyrken for ringetonen.
Lav	Indstiller lydstyrken for ringetonen.
Medium	
Høj*	

Linjetype

Formål:

At vælge linjetypen.

Værdier:

PSTN*	Indstiller standardlinjetypen til PSTN.
PBX	Indstiller standardlinjetypen til PBX.

Tone/Impuls

Formål:

At vælge opkaldstypen.

Værdier:

Tone*	Indstiller opkaldstypen til Tone.
Impuls (10pps)	Indstiller opkaldstypen til Impuls (10 pulse pr. sekund).
Impuls (20pps) ^{*1}	Indstiller opkaldstypen til Impuls (20 pulse pr. sekund).

^{*1} Impuls (20pps) kankun leveres i bestemte områder.

Genkendelsesforsinkelse

Formål:

At angive intervallet mellem transmissionsforsøg til en tid på mellem 3 og 255 sekunder. Standardværdien er 8 sekunder.

Genopkaldsforsøg

Formål:

At angive antallet af genopkaldsforsøg der skal foretages, hvis destinationsfaxnummeret er optaget, indenfor 0 til 9. Hvis du indtaster 0 vil printeren ikke ringe op igen. Standarden er 3.

Genopkaldsforsinkelse

Formål:

At specificere intervallet mellem genopkaldsforsøg mellem 1 og 15 minutter. Standarden er 1 minut.

Junkfax-opsætning

Formål:

At afvise faxer fra uønskede numre ved kun at acceptere fax fra de faxnumre, der er registreret i telefonbogen.

Værdier:

Fra *	Afviser ikke faxer, der sendes fra uønskede numre.
-------	----------------------------------------------------

Til	Afviser faxer, der sendes fra uønskede numre.
-----	-----------------------------------------------



BEMÆRK: Sørg for at specificere Faxnummer, før du anvender Junkfax-opsætning.

Fjernmodtagning

Formål:

At modtage en fax ved at trykke en fjernmodtagingskode på den eksterne telefon, når telefonens håndsæt er taget.

Værdier:

Fra *	Modtager ikke en fax ved at trykke en fjernmodtagingskode på den eksterne telefon.
-------	------------------------------------------------------------------------------------

Til	Modtager en fax ved at trykke en fjernmodtagingskode på den eksterne telefon.
-----	-------------------------------------------------------------------------------

Fjernmodtagetone

Formål:

At angive fjernmodtagetone med to cifre for at starte Fjernmodtagning.

Faxhoved**Formål:**

At udskrive oplysninger om afsenderen i faxbeskedernes hoved.

Værdier:

Fra	Udskriver ikke afsenderoplysninger i faxhovederne.
Til*	Udskriver afsenderoplysninger i faxhovederne.

Faxhovednavn**Formål:**

At angive navnet på afsenderen, der udskrives i faxbeskedernes hoved. Der kan specificeres op til 30 alfanumeriske tegn.

Faxnummer**Formål:**

At angive printerens faxnummer, der skal udskrives i faxhoveder.

Fax-forside**Formål:**

At indstille, om der skal fastgøres en forside til faxer.

Værdier:

Fra*	Fastgør ikke en forside til faxer.
Til	Fastgør en forside til faxer.

DRPD-mønster

Formål:

At tildele et separat nummer til forsendelse af fax med et særligt ringemønster.

Værdier:

Mønster 1-7 DRPD er en tjeneste, som visse telefonselskaber stiller til rådighed. DRPD-mønstre specificeres af dit telefonselskab. Mønstrene, der følger med din printer, vises nedenfor:

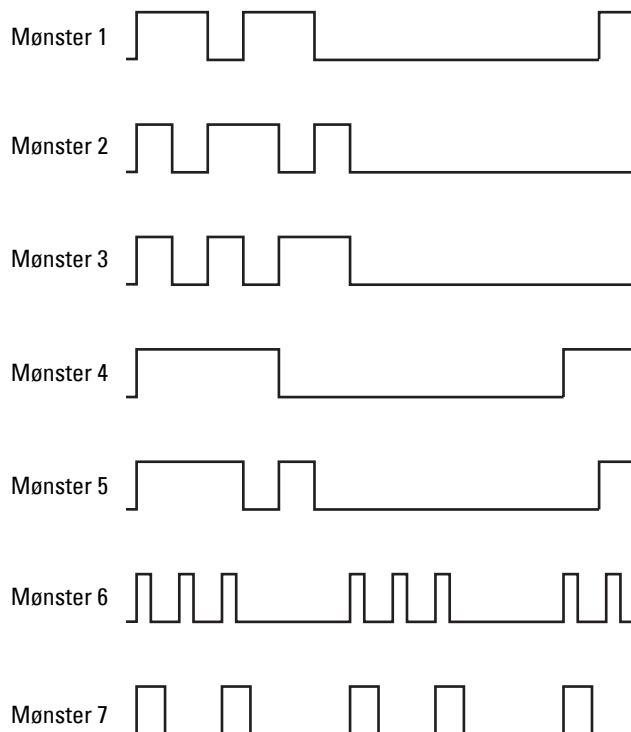

Spørg dit telefonselskab, hvilket mønster du skal vælge for at bruge denne service. F.eks er mønster 7 det særlige ringemønster for New Zealand FaxAbility: Ringer i 400 ms, stopper i 800 ms, ringer i 400 ms og stopper i 1.400 ms. Dette mønster gentages igen og igen. Denne printer svarer kun på Distinctive Alert-kadence(r) DA4 i New Zealand.

Videresendelsesindstillinger

Formål:

At indstille, om indkommende faxer skal videresendes til en specificeret destination.

Værdier:

Fra *	Videresender ikke indkommende faxer.
Videresend kun	Videresender indkommende fax til en bestemt destination.
Udskriv og videresend	Udskriver den indkommende fax og videresender den til en bestemt destination.

Fax-videresendelsesnummer

Formål:

At indtaste faxnummeret på destinationen, som indkommende faxer videresendes til.

Foropkald

Formål:

At vælge, om der skal indstilles et foropkaldsnummer.

Værdier:

Fra*	Indstiller ikke et foropkaldsnummer.
Til	Indstiller et foropkaldsnummer.

Foropkaldsnum.

Formål:

At indstille et foropkaldsnummer på op til fem cifre. Der ringes til dette nummer, før der ringes til et automatisk opkaldsnummer. Dette er nyttigt i forbindelse med adgang til PABX (Private Automatic Branch Exchange).

Annuller størrelse

Formål:

At angive om der skal fjernes tekst eller billeder nederst på faxsiden, når hele siden ikke passer til outputpapiret.

Værdier:

Fra	Udskriver overskydende tekst nederst på faxsiden uden at annullere det.
Til	Udskriver ikke overskydende tekst nederst på faxsiden.
Autoreduktion*	Reducerer automatisk en faxside, så den passer på udskriftspapiret.

ECM

Formål:

At angive, om ECM (Error Correction Mode) skal aktiveres. Hvis du vil bruge ECM'en, skal eksterne maskiner også understøtte ECM'en.

Værdier:

Fra	Deaktiverer ECM.
Til*	Aktiverer ECM.

Modemhastighed

Formål:

At angive faxmodemhastigheden, når der forekommer en faxtransmission eller modtagningsfejl.

Værdier:

2,4 Kbps
4,8 Kbps
9,6 Kbps
14,4 Kbps
33,6 Kbps*

Faxaktivitet

Formål:

At indstille, om der automatisk udskrives en faxaktivitetsrapport efter hver 50 indkommende og udgående faxkommunikationer.

Værdier:

Autoudskrivning*	Udskriver automatisk en faxaktivitetsrapport efter hver 50 indkommende og udgående faxkommunikationer.
Ingen autoudskrivning	Udskriver ikke automatisk en faxaktivitetsrapport.

Fax transmit

Formål:

At angive, om der skal udskrives en transmissionsrapport efter hver faxtransmission eller kun, når der opstår en fejl.

Værdier:

Udskriv altid	Udskriver en transmissionsrapport efter hver faxtransmission.
Udskriv ved fejl*	Udskriver kun en transmissionsrapport, når der forekommer en fejl.
Deaktiver udskrivning	Udskriver ikke en transmissionsrapport efter en faxtransmission.

Faxudsendelse

Formål:

At angive, om der skal udskrives en transmissionsrapport efter hver faxtransmission til flere destinationer eller kun, når der opstår en fejl.

Værdier:

Udskriv Altid*	Udskriver en transmissionsrapport efter hver faxtransmission.
Udskriv ved fejl	Udskriver kun en transmissionsrapport, når der forekommer en fejl.
Deaktiver udskrivning	Udskriver ikke en transmissionsrapport efter en faxtransmission til flere destinationer.

Protokolmonitor

Formål:

At angive, om en protokolmonitorrapport, som hjælper dig til at identificere årsagen til et kommunikationsproblem, udskrives.

Værdier:

Udskriv altid	Udskriver en protokolmonitorrapport efter hver faxtransmission.
Udskriv ved fejl	Udskriver kun en protokolmonitorrapporten, når der forekommer en fejl.
Deaktiver Udskrivning*	Udskriver ikke en protokolmonitorrapport efter en faxtransmission.

Land

Formål:

At vælge landet, hvor printeren anvendes.

Systemindstillinger

Brug menuen Systemindstillinger til at konfigurere forskellige printerfunktioner.



BEMÆRK: Værdier, som er mærket med en asterisk (*), er fabriksstandard-menuindstillinger.

Strømsparetimer

Formål:

At specificere tidspunktet for overgang til strømspareindstilling.

Værdier:

Dvale	5 min* Tilgængeligt interval: 5-30 min	Specificerer den tid, det tager printeren at skifte til dvaletilstand, når den har afsluttet et job.
Dyb dvale	6 min* Tilgængeligt interval: 1-6 min	Specificerer tiden, som det tager printeren at skifte til dyb dvaletilstand, når den har skiftet til dvaletilstand.

Indtast 5 i DvAle for at sætte printeren i strømsparetilstand fem minutter efter, at den har afsluttet et job. Dette anvender mindre energi, men kræver en længere opvarmningstid for printeren. Indtast 5, hvis din printer deler et elektrisk kredsløb med rumbelysningen, og du bemærker, at lyset flimrer.

Vælg en høj værdi, hvis din printer konstant er i brug. Under de fleste forhold vil dette holde printeren parat til betjening med et mindstemål af opvarmningstid. Vælg en værdi mellem 5 og 30 minutter for strømsparetimerindstillingen, hvis du ønsker en balance mellem energiforbrug og en kort opvarmningstid.

Printeren vender automatisk igen tilbage til standbyindstillingen fra strømsparetimerindstillingen, når den modtager data fra computeren. Du kan også genindstille printeren til standbyindstilling ved at trykke på en hvilken som helst knap på betjeningspanelet.

Autonulstil

Formål:

Til automatisk at nulstille indstillingerne for KOPIER, SCAN eller FAX til standardindstillingerne og vende tilbage til standbyindstillingen, når du ikke specificerer indstillinger for den specificerede tid.

Værdier:

45 sek*
1 min
2 min
3 min
4 min

Fejl time-out

Formål:

At angiver hvor lang tid der går, før printeren annullerer jobs, der slutter på unormal vis. Jobbet annulleres ved time-out.

Værdier:

Fra		Deaktiverer fejltime-out.
Til*	60 sek*	Specificerer hvor lang tid der går, før printeren annullerer for jobs, der slutter på unormal vis.
	Tilgængeligt interval: 3-300 sek	

Job time-out

Formål:

At specificere, hvor lang tid printeren venter på ankomst af data fra computeren. Jobbet annulleres ved time-out.

Værdier:

Fra		Deaktiverer job time-out.
Til*	60 sek*	Specificerer, hvor lang tid printeren venter på ankomst af data fra computeren.
	Tilgængeligt interval: 5-300 sek	

Dato & Tid

Formål:

At angive dato, klokkeslæt og regionale tidszoner for printeren.

Værdier:

Indstil dato	Angiver den aktuelle dato.
Indstil tid	Angiver den aktuelle tid.
Datoformat ^{*1}	ÅÅ/mm/dd mm/dd/ÅÅ dd/mm/ÅÅ
Tidsformat	12 t* 24 timer
Tidszone	Angiver tidszonen.

^{*1} Standarden for Datoformat varierer, afhængigt af den lande-specifikke fabriksstandard.

Alarmtone

Formål:

At konfigurere indstillingerne for toner, der udsendes af printeren under drift, eller når der vises en advarselsmeddelelse.

Værdier:

Panelvalgstone	Fra*	Udsender ingen tone, når indtastningen på betjeningspalet er korrekt.
	Lav	Udsender en tone ved en bestemt lydstyrke, når indtastningen på betjeningspalet er korrekt.
	Medium	
	Høj	
Panelalarmtone	Fra*	Udsender ingen tone, når indtastningen på betjeningspalet er forkert.
	Lav	Udsender en tone ved en bestemt lydstyrke, når indtastningen på betjeningspalet er forkert.
	Medium	
	Høj	
Autoannul. alarm	Fra*	Udsender ingen tone, når printeren automatisk nulstiller.
	Lav	Udsender en tone ved den valgte lydstyrke 5 sekunder, før printeren nulstiller.
	Medium	
	Høj	
Jobtone	Fra	Udsender ingen tone, når et job er fuldført.
	Lav	Udsender en tone ved en bestemt lydstyrke, når et job er afsluttet.
	Medium*	
	Høj	
Alarmtone	Fra	Udsender ingen tone, når der opstår et problem.
	Lav	Udsender en tone ved en bestemt lydstyrke, når der opstår et problem.
	Medium*	
	Høj	

Ikke mere papir	Fra	Udsender ingen tone, når printeren løber tør for papir.
	Lav	Udsender en tone ved den valgte lydstyrke, når printeren løber tom for papir.
	Medium*	
	Høj	
Alle toner	Fra	Deaktiverer alle alarmtoner.
	Lav	Indstiller lydstyrken for alle alarmtoner på en gang.
	Medium*	
	Høj	

mm / tomme

Formål:

At specificere måleenheden, vist efter den numeriske værdi på betjeningspanelet.

Værdier:

Millimeter (mm)	Specificerer standardmåleenheden.
-----------------	-----------------------------------

Tommer (")	
------------	--



BEMÆRK: Standarden for mm / tomme varierer, afhængigt af den lande-specifikke fabriksstandard.

Auto logudskrift

Formål:

Til automatisk at udskrive en jobhistorie-rapport efter hver 20. job.

Værdier:

Fra*	Udskriver ikke automatisk en jobhistorikrapport.
------	--------------------------------------------------

Til	Udskriver automatisk en jobhistorie-rapport.
-----	----------------------------------------------



BEMÆRK: Jobhistorie-rapporten kan også udskrives ved brug af menuen Rapportliste.

Advarsel om Lav Toner

Formål:

At specificere, om der skal vises en alarmmeddelelse, når toneren er lav.

Værdier:

Fra	Viser ikke alarmmeddelelsen, når toneren er lav.
-----	--------------------------------------------------

Til*	Viser meddelelsen, når toneren er lav.
------	----------------------------------------

Strømstart-guide

Formål:

Sådan udføres startopsætningen for printeren.

Værdier:

Ja	Udfører startopsætningen for printeren.
Nej*	Udfører ikke startopsætningen for printeren.

Vedligeholdelse

Anvend menuen Vedligeholdelse til at initialisere NVM (ikke-flygtig hukommelse), konfigurere indstillingerne af det almindeligt papirs kvalitetsjusteringer og konfigurere sikkerhedsindstillingerne.



BEMÆRK: Værdier, som er mærket med en asterisk (*), er fabriksstandard-menuindstillinger.

Firmware-version

Formål:

At vise controllerversionen.

Servicetag

Formål:

At vise printerens servicetag.

Ekspreskode

Formål:

At vise printerens ekspresservicekode.

Papirdensitet

Formål:

At angive papirdensiteten.

Værdier:

Almindeligt	Tynd
	Normal*
Etikette	Tynd
	Normal*

Indstil overføringsvals

Formål:

At specificere de optimale indstillinger for spændingen til overføringsvalsen. Spændingen sænkes ved at indstille til negative værdier. Spændingen øges ved at indstille til positive værdier.

Det er ikke sikkert, at standardindstillingerne giver det bedste resultat på alle papirtyper. Hvis du ser pletter på udskriften, skal du hæve spændingen. Hvis du ser hvide prikker på udskriften, skal du sænke spændingen.

 **BEMÆRK:** Udskriftskvaliteten varierer afhængig af de værdier, du vælger for denne post.

Værdier:

Almindeligt	0*
	Tilgængeligt interval: -3 – + 3
Almindeligt, tyk	0*
	Tilgængeligt interval: -3 – + 3
Omslag	0*
	Tilgængeligt interval: -3 – + 3
Bestrøget	0*
	Tilgængeligt interval: -3 – + 3
Etikette	0*
	Tilgængeligt interval: -3 – + 3
Genbrugt	0*
	Tilgængeligt interval: -3 – + 3
Konvolut	0*
	Tilgængeligt interval: -3 – + 3

Juster fikseringsenhed

Formål:

Specificering af de optimale temperaturindstillinger for fuseren ved udskrivning. Temperaturen sænkes ved at indstille til negative værdier. Temperaturen hæves ved at indstille til positive værdier.

Det er ikke sikkert, at standardindstillingerne giver det bedste resultat på alle papirtyper. Hvis det trykte papir bliver krøllet, kan du prøve at sænke temperaturen. Hvis toneren ikke indebrændes ordentligt på papiret, kan du prøve at hæve temperaturen.

 **BEMÆRK:** Udskriftskvaliteten varierer afhængig af de værdier, du vælger for denne post.

Værdier:

Almindeligt	0*
	Tilgængeligt interval: -3 – + 3
Almindeligt, tyk	0*
	Tilgængeligt interval: -3 – + 3
Omslag	0*
	Tilgængeligt interval: -3 – + 3

Bestrøget	0*
	Tilgængeligt interval: -3 – + 3
Etikette	0*
	Tilgængeligt interval: -3 – + 3
Genbrugt	0*
	Tilgængeligt interval: -3 – + 3
Konvolut	0*
	Tilgængeligt interval: -3 – + 3

Autoreg. justering

Formål:

At specificere, om farveregistreringen skal justeres automatisk.

Værdier:

Fra	Justerer ikke automatisk farveregistrering.
Til*	Justerer farveregistrering automatisk.

Juster farvereg.

Formål:

Til automatisk justering af farveregistrering.

Farveregistreringsjustering skal vælges under printerens startopsætning eller når printeren flyttes til et andet sted.



BEMÆRK: Dette punkt er kun tilgængeligt, når Autoreg. justering er indstillet til Fra.

Værdier:

Autojustering	Ja	Justerer farveregistrering automatisk.
	Nej*	Justerer ikke automatisk farveregistrering.

Rengør Fremkalder

Formål:

At rotere fremkaldermotoren og omrøre toneren i tonerpatronen.

Værdier:

Ja	Omrører toneren i en ny tonerpatron.
Nej*	Omrører ikke toneren i en ny tonerpatron.

Opfrisk toner

Formål:

At opbruge en tonerpatron, når du behøver at udskifte den inden enden af dens levetid, eller til omrøre toneren i en ny tonerpatron.

Værdier:

Gul	Ja	Renser toneren i den gule tonerpatron.
	Nej*	Renser ikke toneren i den gule tonerpatron.
Magenta	Ja	Renser toneren i den magenta tonerpatron.
	Nej*	Renser ikke toneren i den magenta tonerpatron.
Cyan	Ja	Renser toneren i den cyan tonerpatron.
	Nej*	Renser ikke toneren i den cyan tonerpatron.
Sort	Ja	Renser toneren i den sorte tonerpatron.
	Nej*	Renser ikke toneren i den sorte tonerpatron.

Opfrisk overføringsrulle

Formål:

Specificerer, om der skal udføres forbehold for buning/separering for papiret.

Værdier:

Fra *	Udfører ikke automatisk forbehold for buning/separering for papiret.
Til	Udfører automatisk forbehold for buning/separering for papiret.

Initialiser NVM

Formål:

At initialisere NVM (ikke-flygtig hukommelse) for systemparametrene, adressebogsdata for fax, eller adressebogsdata for e-mail. Når denne funktion er udført og printeren er genstartet, genindstilles menuparametre eller data til deres standardværdier.

For flere oplysninger, se "Nulstilling af standarder" på side 203.

Værdier:

Brugerfax	Ja	Initialiserer faxnumrene i Adressebogen.
	Nej*	Initialiserer ikke faxnumrene i Adressebogen.
Brugerscanning	Ja	Initialiserer e-mail- og serveradresser i Adressebogen.
	Nej*	Initialiserer ikke e-mail- og serveradresser i Adressebogen.
Systemsektion	Ja	Initialiserer systemparametrene.
	Nej*	Initialiserer ikke systemparametrene.

Ikke-Dell toner

Formål:

At bruge tonerpatron fra en anden fabrikant.

 **BEMÆRK:** Anvendelse af ikke-Dell tonerpatroner kan gøre visse printeregenskaber ubrugelige, reducere udskriftskvalitet og forringe printerens driftssikkerhed. Dell anbefaler, at du kun anvender nye Dell tonerpatroner til din printer. Dell yder ingen garanti for problemer, som er forårsaget af anvendelse af tilbehør, dele og komponenter, der ikke er leveret af Dell.

 **BEMÆRK:** Før du anvender tonerpatroner fra en anden producent, skal du genstarte printeren.

Værdier:

Fra *	Anvender ikke tonerpatron fra en anden producent.
Til	Anvender tonerpatron fra en anden producent.

Indstil højde

Formål:

At specificere højden på det sted, hvor printeren er installeret.

Udladningsfænomenet for opladning af fotolederen afviger med barometertrykket. Justeringer udføres ved at specificere højden på den lokalitet, hvor printeren anvendes.

 **BEMÆRK:** En ukorrekt højdeindstilling resulterer i dårlig udskrivningskvalitet, ukorrekt indikering af tilbageværende toner.

Værdier:

0 m*	Specificerer højden det sted, hvor printeren er installeret.
1.000 m	
2.000 m	
3.000 m	

Sikkerhedsindstil.

Anvend menuen Sikkerhedsindst. til at indstille en adgangskode for at begrænse adgangen til menuerne. Dette forhindrer, at poster ændres ved et uheld.

 **BEMÆRK:** Værdier, som er mærket med en asterisk (*), er fabriksstandard-menuindstillinger.

Panellås

Formål:

Begrænsning af adgang til menuen Administ. menu og Rapport / Liste.

For flere oplysninger, se "Panellåsfunktionen" på side 202.

 **BEMÆRK:** Du kan vælge Deaktiver for Panellåsindst., når alle punkter under Funktion aktiveret er indstillet til Til og Sik. Modt. Indst. er indstillet til Deaktiver.

Værdier:

Panellåsindst.	Deaktiver*	Begrænser ikke adgang til menuen Administ. menu og Rapport / Liste.
	Aktiver	Begrænser adgangen til Admin. menu og Rapport / Liste med en adgangskode.
Skift adgangskode	Tilgængeligt interval: 0000–9999	Indstiller eller ændrer den adgangskode, der kræves for adgang til Administ. Menu og Rapport / Liste.

Funktion aktiveret

Formål:

At specificere, om hver af printerfunktionerne skal aktiveres eller om der kræves en adgangskode for at anvende funktionerne, og for at sætte eller ændre adgangskoden.

 **BEMÆRK:** Du kan kun få adgang til punkterne under Funktion aktiveret når Panellåsindst. er indstillet til Aktiver.

Værdier:

KOPI	Til*	Aktiverer Kopifunktionen.
	Fra	Deaktiverer Kopifunktionen.
	Til (Adgangskode)	Aktiverer kopieringstjenesten, men kræver en adgangskode.
	Ja (Farveadgangskode)	Aktiverer Kopifunktionen med en farveindstilling, men kræver en adgangskode.
FAX	Til*	Aktiverer Faxfunktionen.
	Fra	Deaktiverer Faxfunktionen (printeren sender og modtager ikke faxer).
	Til (Adgangskode)	Aktiverer faxfunktionerne, men kræver en adgangskode for at sende faxer (kræver ikke en adgangskode for at modtage indkommende faxer).
SCAN	Til*	Aktiverer Scanningsfunktionen.
	Fra	Deaktiverer Scanningsfunktionen.
	Til (Adgangskode)	Aktiverer scanningstjenesten, men kræver en adgangskode.

USB-udskrivning	Til*	Aktiverer Udskrivning fra USB-funktionen.
	Fra	Deaktiverer Udskrivning fra USB-funktionen.
	Til (Adgangskode)	Aktiverer USB-udskrivningstjenesten, men kræver en adgangskode.
	Ja (Farveadgangskode)	Aktiverer Udskrivningen fra USB-funktionen med en farveindstilling, men kræver en adgangskode.
Skift adgangskode	Angiver eller ændrer adgangskoden, der kræves for at anvende kopiering, scanning, fax og udskrivning fra USB-tjenesterne.	

Sikker modtag.

Formål:

At specificere, om der kræves en adgangskode til at udskrive indgående faxer, og til at indstille eller ændre adgangskoden. Når Sik. modt. indst. er indstillet til Aktiver, gemmer printeren indgående faxbeskeder og udskriver dem, når den korrekte adgangskode er angivet i betjeningspanelet.



BEMÆRK: Du kan kun få adgang til punkterne under Sik. modt. indst. når Panellåsindst. er indstillet til Aktiver.

Værdier:

Sik. modt. indst.	Deaktiver*	Kræver ikke en adgangskode for at udskrive indgående faxer.
	Aktiver	Kræver en adgangskode for at udskrive indgående faxer.
Skift adgangskode	Tilgængeligt interval: 0000-9999	Indstiller eller ændrer adgangskoden, der kræves for at udskrive indgående faxer.

Download af software

Formål:

Aktivering eller deaktivering af download af firmwareopdateringer.

Værdier:

Deaktiver	Deaktiverer firmwareopdateringer.	
Aktiver*	Aktiverer firmwareopdateringer.	

Scan til e-mail

Anvend menuen Scan til e-mail til at redigere transmissionskilden.



BEMÆRK: Værdier, som er mærket med en asterisk (*), er fabriksstandard-menuindstillinger.

Rediger Fra-feltet

Formål:

Angivelse af, om du vil aktivere redigering af transmission kilde, når du bruger Scan til e-mail.

Værdier:

Deaktiver	Deaktiverer redigering af transmissionskilden.	
Aktiver*	Aktiverer redigering af transmissionskilden.	

USB-indstil.

Brug menuen USB-indstil. til at ændre de printerindstillinger, der påvirker en USB -port.



BEMÆRK: Værdier, som er mærket med en asterisk (*), er fabriksstandard-menuindstillinger.

USB-port

Formål:

Far at aktivere eller deaktivere USB-interfacet. Ændringen får effekt, når der slukkes og tændes for printeren.

Værdier:

Aktiver*	Aktiverer USB-interfacet.
Deaktiver	Deaktiverer USB-interfacet.

Panelprog

Formål:

At angive det sprog, der anvendes på betjeningspanelet.

Værdier:











Engelsk*
Français
Italiano
Deutsch
Español
Nederlands
Dansk
Norsk
Svenska
简体中文 ^{*1}

^{*1} Kun Dell C1765nf Color
Multifunction Printer

Panellåsfunktionen

Denne egenskab forhindrer uautoriserede brugere i at ændre de indstillinger, som er foretaget af administratoren. Du kan dog vælge indstillinger for individuelle printjob vha. printerdriveren.





Aktivering af Panellåsen

- 1 Tryk på  (Menu)-knappen.
- 2 Tryk på knappen  indtil System er fremhævet, og tryk derefter på knappen  (Indstil).
- 3 Tryk på -knappen, indtil Administ. menu er fremhævet, og tryk derefter på  (Indstil)-knappen.
- 4 Tryk på knappen  indtil Sikkerhedsindstillinger bliver fremhævet, og tryk derefter på knappen  (Indstil).
- 5 Sørg for, at Panellås er fremhævet, og tryk derefter på knappen  (Indstil).
- 6 Sørg for, at Panellåsindstil. er fremhævet, og tryk derefter på knappen  (Indstil).
- 7 Tryk på knappen  indtil Aktiver er fremhævet, og tryk derefter på knappen  (Indstil).













 **BEMÆRK:** Den fabriksindstillede paneladgangskode er 0000.

 **BEMÆRK:** Sørg for at huske adgangskoden. Proceduren, der er beskrevet nedenfor, gør det muligt at nulstille adgangskoden, men indstillingerne for Adressebog og Telefonbog slettes.

- Sluk for printeren. Hold derefter knappen  (Menu) nede, mens du tænder for printeren.



 **BEMÆRK:** Hvis du ændrer adgangskoden, mens Panellås er aktiveret, skal du udføre trin 1 til 5. Tryk på knappen  indtil Skift adgangskode fremhæves, og tryk derefter på knappen  (Indstil). Indtast den nye adgangskode og tryk derefter på  (Indstil)-knappen. Dermed ændres adgangskoden.













Deaktivering af Panellåsen

- 1 Tryk på  (Menu)-knappen.
- 2 Tryk på knappen  indtil System er fremhævet, og tryk derefter på knappen  (Indstil).
- 3 Tryk på -knappen, indtil Administ. menu er fremhævet, og tryk derefter på  (Indstil)-knappen.
- 4 Indtast kodeordet og tryk derefter på knappen  (Indstil).
- 5 Tryk på knappen  indtil Sikkerhedsindstillinger bliver fremhævet, og tryk derefter på knappen  (Indstil).
- 6 Sørg for, at Panellås er fremhævet, og tryk derefter på knappen  (Indstil).
- 7 Sørg for, at Panellåsindstil. er fremhævet, og tryk derefter på knappen  (Indstil).
- 8 Tryk på knappen  indtil Deaktiver er fremhævet, og tryk derefter på knappen  (Indstil).

Nulstilling af standarder

Når denne funktion er udført og printeren er genstartet, genindstilles menuparametre eller data til deres standardværdier.

 **BEMÆRK:** Der skal indtastes et kodeord for at kunne åbne `Administ.` menu menuen, når `Panellåsindst.` er indstillet til `Aktiver`. I dette tilfælde skal du indtaste den adgangskode, du specificerede, og trykke på  (**Indstil**)-knappen.

- 1 Tryk på  (**Menu**)-knappen.
- 2 Tryk på knappen  indtil `System` er fremhævet, og tryk derefter på knappen  (**Indstil**).
- 3 Tryk på -knappen, indtil `Administ. menu` er fremhævet, og tryk derefter på  (**Indstil**)-knappen.
- 4 Tryk på knappen  indtil `Vedligeholdelse` er fremhævet, og tryk derefter på knappen  (**Indstil**).
- 5 Tryk på knappen  indtil `Initialiser NVM` er fremhævet, og tryk derefter på knappen  (**Indstil**).
- 6 Tryk på knappen  indtil den ønskede indstilling bliver fremhævet, og tryk derefter på knappen  (**Indstil**).
- 7 Tryk på knappen  indtil `Ja` bliver fremhævet, og tryk derefter på knappen  (**Indstil**).

Printeren genstarter automatisk for at anvende indstillingerne.

Retningslinjer for udskrivningsmedier

Udskrivningsmedier kan være papir, etiketter, konvolutter og bestrøget papir. Din printer sørger for en højkvalitetsudskrivning på mange forskellige udskrivningsmedier. Valg af de rigtige udskrivningsmedier til din printer bidrager til at undgå udskrivningsproblemer. Dette afsnit beskriver, hvordan du vælger udskrivningsmedier, behandler udskrivningsmedier og lægger udskrivningsmedier i multifunktionsilæggeren (MPF) eller PSI (Priority Sheet Inserter).



BEMÆRK: Billederne anvendt i denne manual er dem til Dell™ C1765nfw Color Multifunction Printer medmindre andet er nævnt.

Papir

Den bedste udskrivningskvalitet opnås ved anvendelse af 75 g/m² (20 lb) xerografisk papir med lange fibre. Den bedste udskrivningskvalitet i sort-hvid opnås ved anvendelse af 90 g/m² (24 lb) xerografisk papir med lange fibre. Det anbefales, at du foretager en prøve, inden du køber store mængder udskrivningsmedier.

Når du lægger papir i, skal du identificere den anbefalede udskrivningsside på papirpakken og ilægge papiret i overensstemmelse hermed. Se "Ilægning af udskrivningsmedie i multifunktionsilæggeren (MPF)" på side 213 og "Ilægning af udskrivningsmedier i prioritetsarkilæggeren (PSI)" på side 221 angående detaljerede instruktioner om ilægning af papir.

Papiregenskaber

De følgende papiregenskaber har indflydelse på kvaliteten og pålideligheden af udskrivningen. Det anbefales, at du følger disse retningslinjer, når du evaluerer nyt papir.

Vægt

Både Multifunktionsilæggeren og PSI indfører automatisk papirvægte fra 60 til 163 g/m² (16 til 44 lb bond) med lange fibre. Papir, der er lettere end 60 g/m² (16 lb), indføres muligvis ikke korrekt, og kan forårsage papirstop. Den bedste ydelse opnås ved anvendelse af 75 g/m² (20 lb bond) papir med lange fibre.

Krumning

Krumning er udskrivningsmediernes tendens til at bøje i kanterne. En kraftig krumning kan medføre problemer med papirfremføringen. Krumning opstår normalt efter papiret er passeret gennem printeren, hvor det udsættes for høje temperaturer. Hvis papir opbevares uindpakket, selv om der er i papirbakken, kan det bidrage til at papiret krummer inden udskrivningen og kan medføre problemer med udskrivningen, uanset luftfugtigheden. Når du udskriver på krummet papir, skal du strække papiret ud og derefter indsætte det i MPF eller PSI.

Glathed

Graden af papirets glathed har direkte indflydelse på udskriftskvaliteten. Hvis papiret er for groft, indbrændes toneren ikke ordentligt på papiret, hvilket giver en dårlig udskriftskvalitet. Hvis papiret er for glat, kan det give problemer med fremføringen af papiret. En glathed på mellem 150 og 250 Sheffield punkter giver den bedste udskriftskvalitet.

Fugtighedsindhold

Mængden af fugtighed i papiret påvirker både udskriftskvaliteten og printerens evne til at fremføre papiret på korrekt vis. Lad papiret ligge i dets originale emballage, indtil det skal anvendes. Dette begrænser papirets udsættelse for fugtighedsændringer, som kan forringe dets ydelse.

Fiberretning

Fiber hentyder til retningen af papirets fibre i et ark papir. Fibre er enten lange og løber i papirets længderetning, eller korte og løber i papirets bredderetning. For 60 til 135 g/m² (16 til 36 lb bond) papir, anbefales papir med lange fibre. For papir tungere end 135 g/m² (36 lb bond), anbefales korte fibre.

Fiberindhold

Det meste xerografiske papir af høj kvalitet er lavet af 100% kemisk malet træ. Papir, som indeholder fibre, som f.eks. bomuld, har egenskaber, som kan resultere i forringet papirbehandling.

Anbefalet papir

Den bedste udskrivningskvalitet og fremføringspåidelighed opnås ved anvendelse af tør 75 g/m² (20 lb) xerografisk papir. Forretningspapir, som er fremstillet til almindelige forretningskrivelser, har ligeledes en acceptabel udskriftskvalitet. Anvend kun papir, som kan modstå høje temperaturer uden misfarvning, blødning eller afgivelse af farlig emission. Laserudskrivningsprocessen opvarmer papiret til høje temperaturer. Forhør dig hos fabrikanten eller forhandleren om, hvorvidt det papir du har valgt er acceptabelt til brug med laserprintere.



BEMÆRK: Udskriv altid flere prøver, inden du køber nogen former for udskrivningsmedier i store mængder. Når du vælger udskriftsmedier, bør du overveje vægten, fiberindholdet og farven.

Uacceptabelt papir

Følgende papirtyper kan ikke anbefales til brug i denne printer:

- Kemisk behandlet papir, som bruges til at lave kopier uden karbonpapir, også kendt som selvkopierende papir, CCP-papir (Carbonless Copy Paper), eller NCR-papir (No Carbon Required)
- Fortrykt papir med kemikalier, som kan forurene printeren
- Fortrykt papir, som kan påvirkes af temperaturen i fuserenheden
- Fortrykt papir, som kræver en registrering (det præcise udskrivningssted på siden), som er større end $\pm 0,09$ tommer, som f.eks. formularer til optisk tekstgenkendelse (OCR)

I nogle tilfælde kan du indstille registreringen med dit softwareprogram, så du kan opnå en korrekt udskrivning på disse formularer.

- Bestrøget papir (sletbart skrivemaskinepapir), syntetisk papir, termopapir
- Papirer med grove kanter, grove eller kraftige overflader eller krummede papirer
- Genbrugspapir, som indeholder mere end 25% efter-forbrugs affald, som ikke opfylder kravene i DIN 19 309
- Formularer og dokumenter i flere dele
- Udskriftskvaliteten kan forringes (der kan optræde blanke mellemrum eller pletter i teksten), når du udskriver på talkum- eller syrepapir.
- Fugtig papir kan krølle.

Valg af papir

Korrekt papirvalg bidrager til at forhindre papirstop og sikre en problemfri udskrivning.

Følgende forholdsregler vil bidrage til at undgå papirstop og dårlig udskrivningskvalitet:

- Anvend altid nyt, tørt papir, som ikke er beskadiget.
- Identificer den anbefalede udskrivningsside på papiret, inden det lægges i. Denne information er normalt angivet på papirets emballage.
- Anvend ikke papir, som du selv har skåret eller klippet til.
- Bland ikke printmediestørrelser, -vægt eller -typer i den samme kilde. Dette kan føre til papirstop.

- Fjern ikke PSI under udskrivning af et job.
- Sørg for, at papiret er lagt korrekt i MPF eller PSI.
- Bøj papiret frem og tilbage og "luft" det derefter. Ret kanterne på stakken ud på en plan flade.

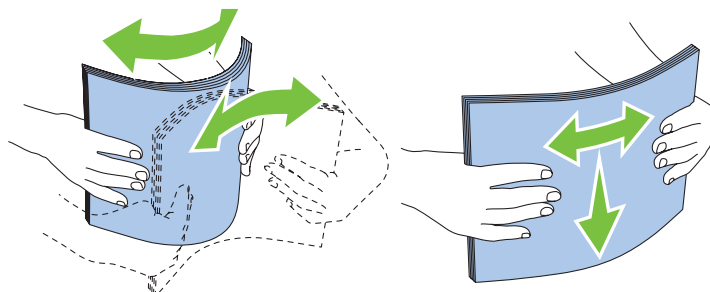

Valg af fortrykt medie og brevpapir

Når du vælger fortrykte medier og brevpapir til printeren:

- Brug papir med lange fibre for at få det bedste resultat.
- Brug kun formularer og brevpapir, som er trykt med brug af en offset-litografisk eller graveringsudskriftsproces.
- Vælg papir som absorberer blæk, men ikke løber ud.
- Undgå papir med grove og kraftige overflader.
- Brug papir, som er udskrevet med varmeresistent farve til brug i xerografiske kopimaskiner. Farven skal kunne modstå temperaturer på 225° C uden at smelte eller afgive farlig emission.
- Brug farve, som ikke påvirkes af harpiksen i toneren eller silikonen i fuseren. Farve, som er oxidationssat eller oliebaseeret bør opfylde disse krav. Det er ikke sikkert, at latexfarve gør det. Kontakt din papirleverandør, hvis du er i tvivl.

Udskrivning på brevpapir

Forhør dig hos fabrikanten eller forhandleren om, hvorvidt det fortrykte brevpapir, du har valgt, er acceptabelt til brug med laserprintere.

Sideretningen er vigtig, når der udskrives på brevpapir. Brug følgende illustration som hjælp, når du lægger brevpapir i udskrivningsmediekilden.

Ilægning af brevpapir

Læg papiret med brevpapir i printeren med udskrivningssiden vendt opad. Kontroller at titlen på brevpapiret fremføres først.

Multifunktionsilægger (MPF)

Prioritetsarkilægger (PSI – Priority Sheet Inserter)

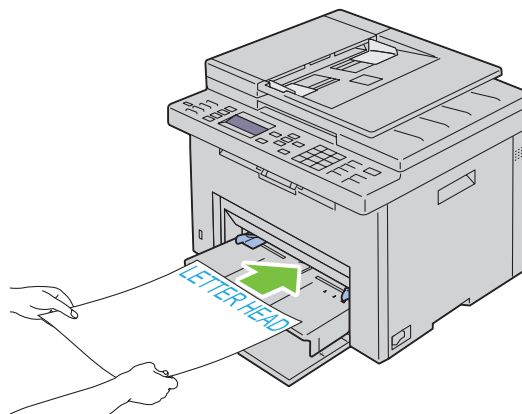
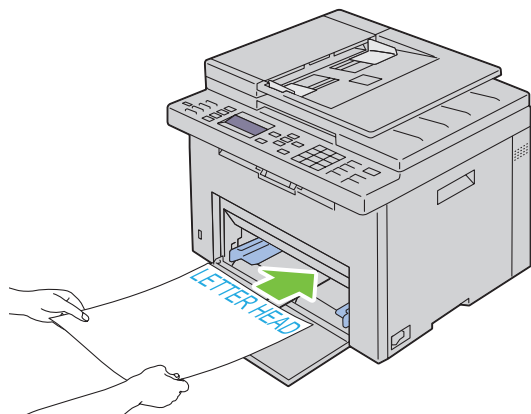

Valg af forhullet papir

De forskellige mærker af forhullet papir kan afvige med hensyn til antal og placering af huller og fabrikationsteknik. Men det vil måske ikke være muligt at udskrive på papiret, afhængig af placeringen af hullerne i papiret.

Hvordan du vælger og anvender forhullet papir:

- Test papir fra flere fabrikanter, inden du bestiller og anvender store mængder af forhullet papir.
- Papir bør hules af papirfabrikanten, og der bør ikke bores i papir, som allerede er emballeret i et ris. Boret papir kan medføre papirstop, når flere ark går gennem printeren. Dette kan føre til papirstop.
- Forhullet papir kan indeholde mere papirstøv end almindeligt papir. Det kan være nødvendigt at rengøre printeren oftere, og det er ikke sikkert, at fremføringspålideligheden er så god som med standardpapir.
- Vægt-retningslinjerne for forhullet papir er de samme som for ikke-hullet papir.

Konvolutter

Afhængigt af valget af konvolutter, kan der eventuelt forventes at forekomme forskellige grader af let krøling. Det anbefales, at du foretager en prøve, inden du køber store mængder udskrivningsmedier. Se "Ilægning af udskrivningsmedie i multifunktionsilæggeren (MPF)" på side 213 eller "Ilægning af udskrivningsmedier i prioritetsarkilæggeren (PSI)" på side 221 angående instruktioner om ilægning af en konvolut.

Når du udskriver på konvolutter:

- Anvend kun høj kvalitets konvolutter, som er beregnet til brug i laserprintere.
- Indstil udskrivningsmediekilden til MPF eller PSI. Indstil papirtypen til **Konvolut**, og vælg den rigtige størrelse konvolut fra printerdriveren.
- Den bedste ydelse opnås ved anvendelse af 75 g/m² (20 lb bond) papir. Der kan anvendes op til 105 g/m² (28 lb bond) vægt til konvolutilæggeren, så længe som bomuldsindholdet er 25% eller mindre. Konvolutter med 100% bomuldsindhold må ikke overstige 90 g/m² (24 lb bond) vægt.
- Brug kun nye netop udpakkede konvolutter, som ikke er beskadigede.
- Anvend konvolutter, som kan modstå temperaturer på 205 °C uden at klæbe, krummer for meget, krøller eller frigøre farlige emissioner. Forhør dig hos konvolutleverandøren, hvis du har nogen tvivl om de konvolutter, du påtænker at anvende.

- Indstil styret, så det passer til konvolutbredden.
- Ved ilægning af konvolutter i MPF eller PSI skal udskrivningssiden vende opad.
- Se "Ilægning af en konvolut i multifunktionsilæggeren (MPF)" på side 218 eller "Ilægning af en konvolut i prioritetsarkilæggeren (PSI)" på side 223 angående instruktioner om ilægning af en konvolut.
- Anvend kun én konvolutstørrelse under et udskriftsjob.
- Kontrollér at luftfugtigheden er lav, da en høj luftfugtighed (højere end 60%) og de høje udskrivningstemperaturer kan lukke konvolutterne.
- Det bedste resultat opnås, hvis man ikke anvender konvolutter, som:
 - Er for krumme eller bøjede
 - Er sammenklæbede eller på nogen måde beskadigede
 - Indeholder vinduer, huller, perforeringer, udskæringer og prægetryk
 - Har metalklips, bånd eller metalfoldeclips
 - Har et låsedesign
 - Har påklæbede frimærker
 - Har flossede eller bøjede hjørner
 - Har grov, bølget eller vandmærke-finish.

Etiketter

Din printer kan udskrive på mange etiketter, som er beregnet til anvendelse i laserprintere.

Ved valg af etiketter:

- Etiketklæbemiddel, beskyttelsesark og toplag (udskrivbar papirmasse) skal kunne modstå temperaturer på 205 °C og et tryk på 25 pund pr. kvadrattomme (psi).
- Anvend etiketter, som kan håndteres uden at klæbe, krumme for meget, krølle eller frigøre farlige emissioner.
- Anvend ikke etiketark med et glat bagsidemateriale.

 **FORSIGTIG: Det anbefales, at du foretager en prøve, inden du køber store mængder udskrivningsmedier.**

Når du udskriver på etiketter:

- Anvend etiketter, som kan modstå temperaturer på 205 °C uden at klæbe, krumme for meget, krølle eller frigøre farlige emissioner.
- Indstil papirtypen til Etiket i printerdriveren.
- Læg ikke etiketter i sammen med papir i den samme bakke.
- Udskriv ikke inden for 1 mm fra udstansningen.
- Udskriv ikke inden for 1 mm fra kanten af etiketten, af perforeringerne eller mellem udstansningen af etiketten.
- Kør aldrig etiketter igennem printeren mere end én gang.
- Portrætretning foretrækkes, specielt ved udskrivning af strekkoder.
- Anvend ikke etiketter, hvor klæbestoffet er synligt.
- Anvend hele etiketark. Delvise ark kan bevirke, at etiketterne går af under udskrivning, med papirstop som resultat.
- Anvend ikke etiketark, som har klæbestof på kanten af arket. Det anbefales at zonebestrygningen af klæbestoffet er mindst 1 mm fra kanterne. Klæbestof forurener din printer og kan ugyldiggøre din garanti.

 **ADVARSEL: I modsat fald kan der forekomme papirstop i printeren, hvorved printeren og patronerne kan blive forurenede med klæbestof. Som følge deraf kan garantien på printeren og patronerne bortfalde.**

Opbevaring af udskrivningsmedier

De følgende retningslinjer kan hjælpe dig med at undgå problemer og uensartet udskrivningskvalitet mht. korrekt opbevaring af udskrivningsmedier.

- Det bedste resultat opnås ved at man opbevarer udskrivningsmedier i omgivelser, hvor temperaturen er omkring 21 °C og fugtighedsgraden er 40%.
- Opbevar papkasser med udskrivningsmedia på en palle eller en hylde i stedet for direkte på gulvet.
- Hvis du opbevarer enkelte pakker med udskrivningsmedier uden for den originale emballage, skal du sikre dig, at de står på en plan overflade, så kanterne ikke bøjes eller krummer.
- Anbring ikke noget oven på pakkerne med udskrivningsmedia.

Identifikation af udskrivningsmedie og specifikationer

Dette afsnit indeholder information om understøttede papirstørrelser, typer og specifikationer.

Understøttede papirstørrelser

	Multifunktionsilægger (MPF)	Prioritetsarkilægger (PSI – Priority Sheet Inserter)
A4 (210x297 mm)	J	J
B5 (182x257 mm)	J	J
A5 (148x210 mm)	J	J
C5 (162x229 mm)	J	J
Monarch (3,875x7,5 tommer)	J	J
Monarch LEF (7,5x3,875 tommer) ^{*1}	J	J ^{*4}
Konv. #10 (4,125x9,5 tommer)	J	J
DL (110x220 mm)	J	J
DL LEF (220x110 mm) ^{*1}	J	J ^{*4}
Letter (8,5x11 tommer)	J	J
Legal (8,5x14 tommer)	J	J
Folio (8,5x13 tommer)	J	J
Executive (7,25 x 10,5 tommer)	J	J
Speciel ^{*2*3}	J	J

^{*1} Du kan ilægge originalerne med lang eller kort papirtilførselsretning. Følgende illustration viser SKF og LKF. Pilen i illustrationen viser retningen for papirindføring.

BEMÆRK: Ikke tilgængelig, når XPS-printerdriveren anvendes.

^{*2} Specialbredde: 76,2 mm til 215,9 mm
Maksimumbredde for konvolut (DL LEF): 220,0 mm
Brugervalgt længde: 127,00 mm til 355,60 mm
Maksimumlængde for konvolut (Monarch LEF): 98,4 mm

^{*3} Det er kun administratorbrugereren, der kan indstille specialstørrelsen fra printerdriveren.

^{*4} Sørg for at lægge konvolutten helt i, indtil den standser. Ellers indføres udskrivningsmedier, der er lagt på MPF.

SEF

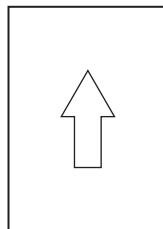

LEF

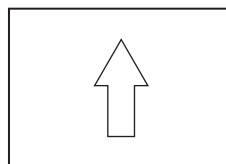

Understøttede papirtyper

Medie	Multifunktionsilægger (MPF)	Prioritetsarkilægger (PSI – Priority Sheet Inserter)
Almindeligt	J*	J*
Almindeligt Side 2	J	J
Almindeligt, tyk	J	J
Almindeligt, tyk Side 2	J	J
Genbrugt	J	J
Genbrugt Side 2	J	J
Etikette	J	J
Omslag	J	J
Omslag, Side 2	J	J
Konvolut	J	J
Bestrøget	J	J
Bestrøget Side 2	J	J

* Værdier, som er mærket med en asterisk (*), er fabriksstandard-menuindstillinger.

Papirtypespecifikationer

Papirtype	Vægt (g/m ²)	Bemærkninger
Almindeligt papir	60-90	-
Almindeligt, tyk papir	91-105	-
Omslag	106-163	-
Bestrøget	106-163	Inkjet-printerpapir kan ikke anvendes.
Etikette	-	Inkjet-printerpapir kan ikke anvendes.
Konvolutter	-	-
Genbrugt	60-105	-

Ilægning af udskrivningsmedier

Korrekt ilægning af udskrivningsmedier bidrager til at forhindre papirstop og sikre en problemfri udskrivning.

Identificer udskrivningsmediernes anbefalede udskrivningsside, inden du lægger udskrivningsmediene i. Denne information er normalt angivet på udskrivningsmediets emballage.

 **BEMÆRK:** Billederne anvendt i denne manual er dem til Dell™ C1765nfw Color Multifunction Printer medmindre andet er nævnt.

 **BEMÆRK:** Angiv den samme papirtype på betjeningspanelet som det papir, der er lagt i ilæggeren.

Kapacitet

Multifunktionsilægger (MPF) kan indeholde:

- 150 ark standardpapir
- 16,2 mm tykt papir
- Et ark bestrøget papir
- 16,2 mm postkort
- Fem konvolutter
- 16,2 mm etiketter

Prioritetsarkilæggeren (PSI) kan indeholde:

- 10 ark standardpapir eller et ark andet papir

Mål på udskrivningsmedier

Både MPF og PSI accepterer udskrivningsmedier inden for de følgende mål:

- Bredde — 76,2 mm til 215,9 mm
- Længde – 127,0 mm til 355,6 mm

Ilægning af udskrivningsmedie i multifunktionsilæggeren (MPF)

 **BEMÆRK:** Anvend kun laser-udskrivningsmedier. Brug ikke ink-jet-papir i denne printer.

- 1 Åbn frontdækslet.

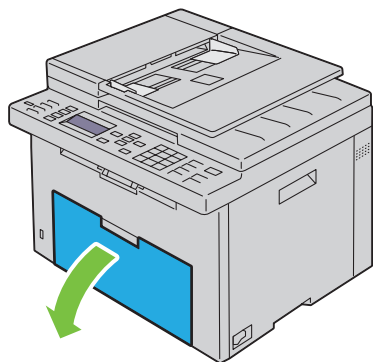

2 Træk PSI ud.

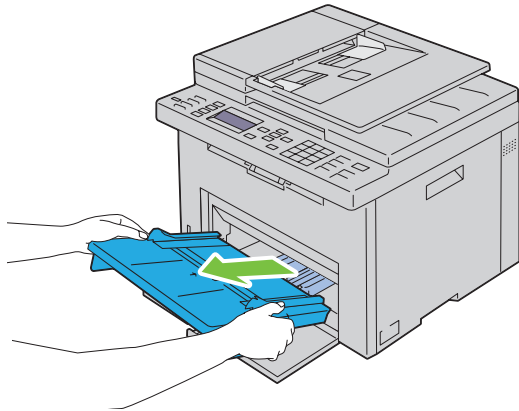

3 Træk længdestyret frem, indtil det standser.

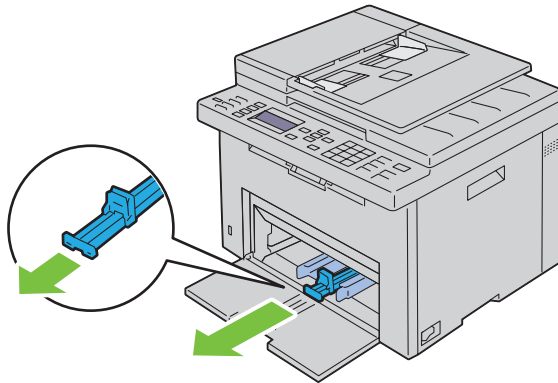

4 Træk MPF-forlængelsen frem, indtil den standser.

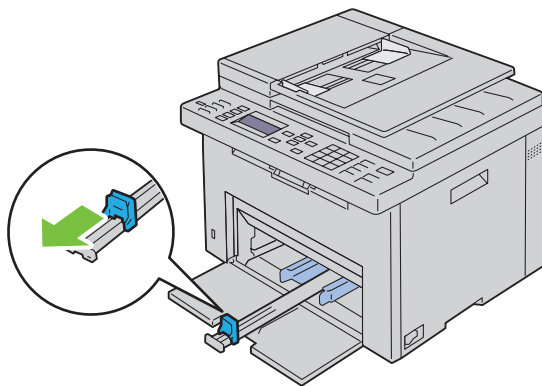

- 5 Juster papirbredestyrene til deres maks. bredde.

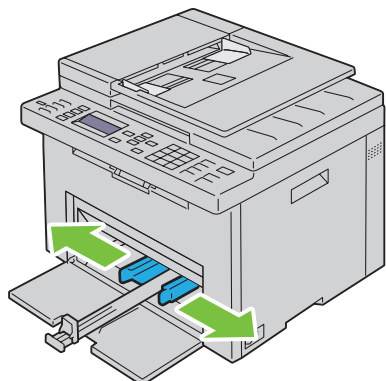

- 6 Bøj arkene frem og tilbage, og "luft" dem, inden du lægger udskrivningsmedierne i. Ret kanterne på stakken ud på en plan flade.

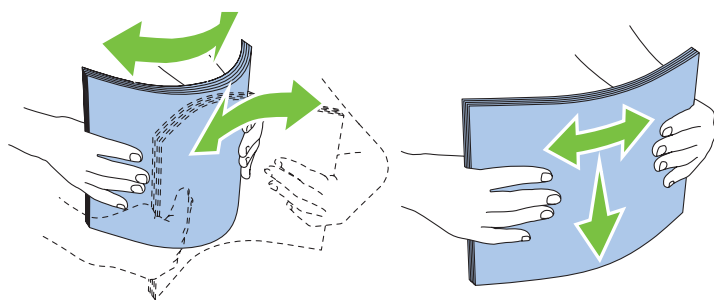

- 7 Læg udskrivningsmediet på MPF med den øverste kant først og med den anbefalede udskrivningsside opad.

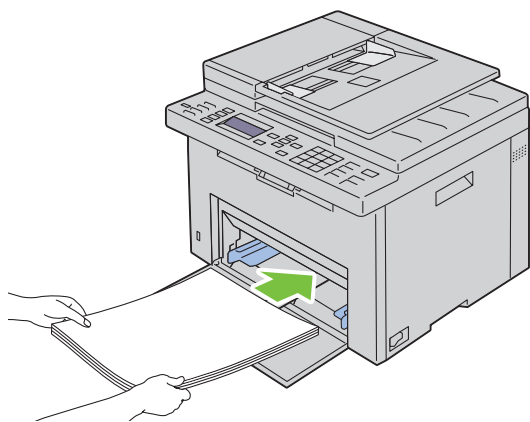

- 8 Indstil bredestyrene, indtil de hviler let ind mod kanterne på stakken med udskrivningsmedier.

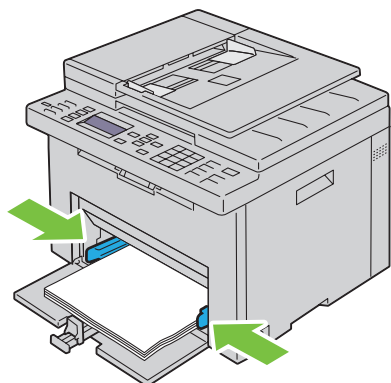

- 9 Skub længdestyret mod printeren, indtil den berører udskrivningsmediet.

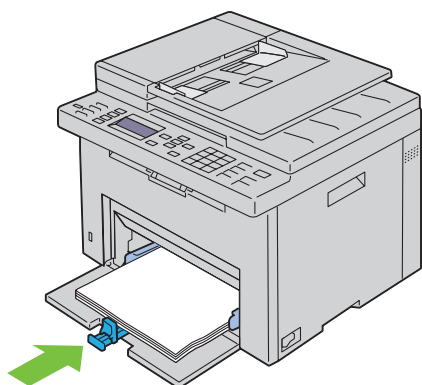

 **BEMÆRK:** Skub afhængigt af udskrivningsmediets størrelse først MPF-forlængelsen tilbage, indtil det standser, og skub derefter længdestyret, indtil den berører udskrivningsmediet.

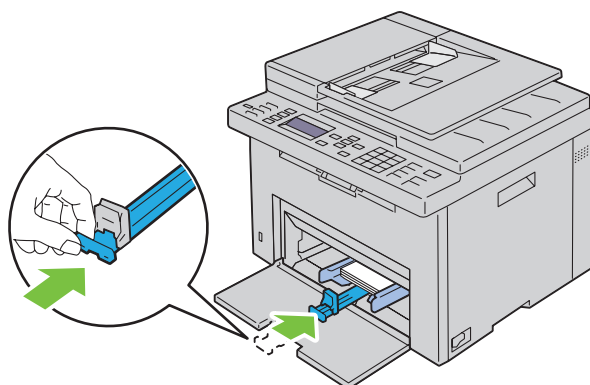

- 10 Sæt PSI ind i printeren, og juster derefter PSI i forhold til markeringen på papirbakken.

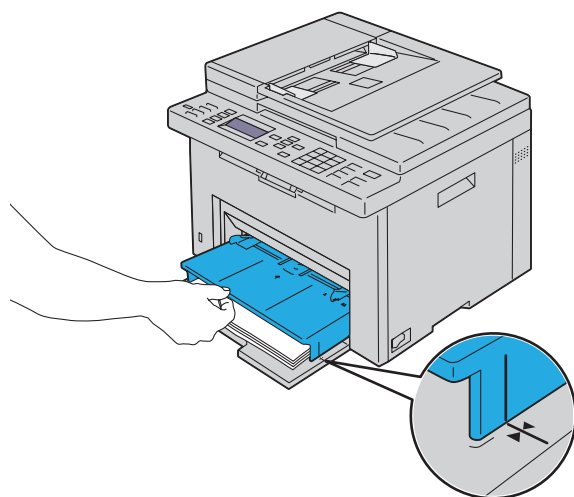
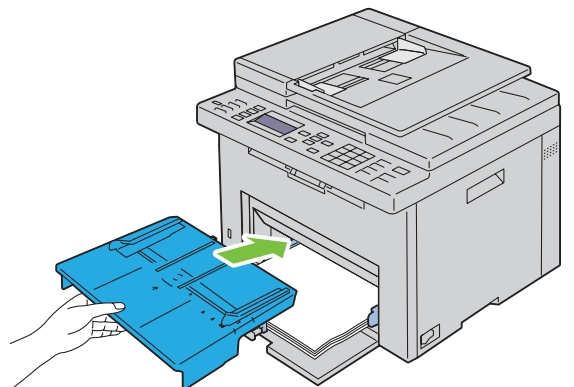

- 11 Vælg papirtypen i betjeningspanelet, hvis det ilagte udskrivningsmedie ikke er almindeligt papir. Hvis du lægger brugerdefinerede udskrivningsmedier i MPF'en, skal du angive papirstørrelsesindstillingen ved hjælp af betjeningspanelet.

 **BEMÆRK:** For standard-størrelse papir, skal du justere styrene først og derefter sætte papirer.

Ilægning af en konvolut i multifunktionsilæggeren (MPF)

 **BEMÆRK:** Når du udskriver på konvolutter, skal du sørge for at specificere konvolutindstillingen på printerdriveren. Hvis den ikke specificeres, drejes udskrivningen 180 grader.

Ved ilægning af Konvolut#10, DL eller Monarch

Læg konvolutter i med siden, der skal udskrives på, opad, siden med flappen nedad og flappen drejet til højre.

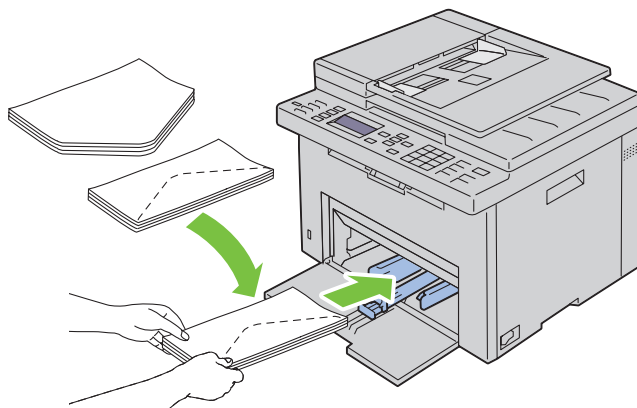

For at forhindre, at DL og Monarch bliver krøllede, anbefales det, at de lægges i med udskrivningssiden opad, flappen åbnet og mod dig.

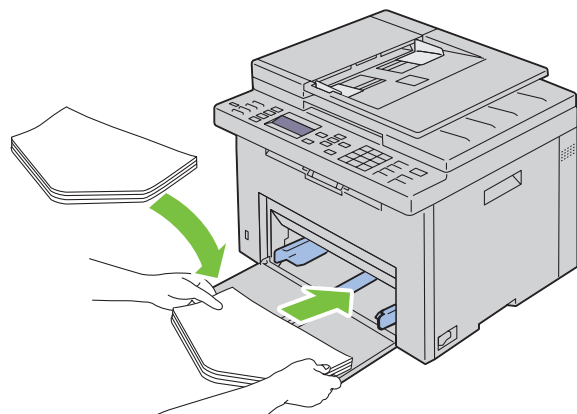

Ved ilægning af C5

Læg konvolutter i med siden, der skal udskrives på, opad og med flappen åben.

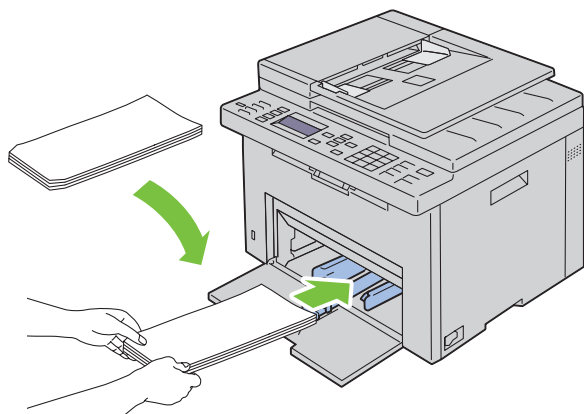

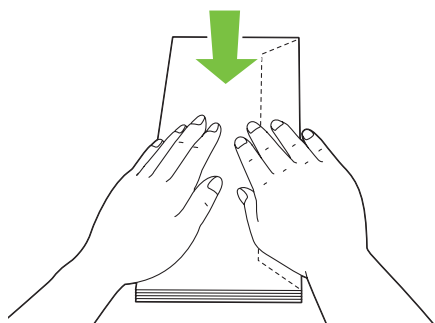

⚠ FORSIGTIG: Anvend aldrig konvolutter med ruder eller bestrøgne kanter. Disse fører til papirstop og kan forårsage skade på printeren.

✍ BEMÆRK: Hvis du ikke lægger konvolutter i MPF, lige efter af de er fjernet fra emballagen, vil de muligvis bule ud. For at undgå papirstop skal du glatte dem ud som vist nedenfor, når du lægger dem i MPF.

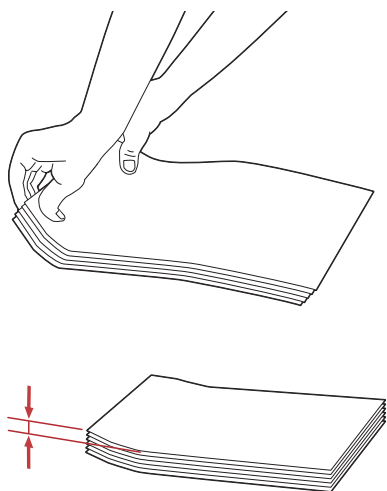

 **BEMÆRK:** Hvis konvolutterne stadig ikke indføres korrekt, skal du bøje flappen på konvolutterne som vist på følgende illustration.
Bøjningen skal være 5 mm eller mindre.



 **BEMÆRK:** Se anvisningen på Navigator for konvolut/papirindstilling på printerdriveren for at bekræfte, at alle udskrivningsmedier som f.eks. konvolutter vender korrekt.

Ilægning af brevpapir

Læg papiret med brevpapir i printeren med udskrivningssiden vendt opad. Kontroller at titlen på brevpapiret fremføres først.

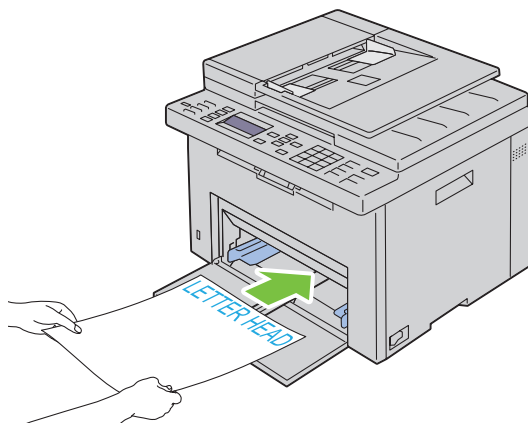

Ilægning af udskrivningsmedier i prioritetsarkilæggeren (PSI)

 **BEMÆRK:** For at undgå papirstop må PSI ikke fjernes, mens der udskrives.

 **BEMÆRK:** Anvend kun laser-udskrivningsmedier. Brug ikke ink-jet-papir i denne printer.

- 1 Åbn frontdækslet.

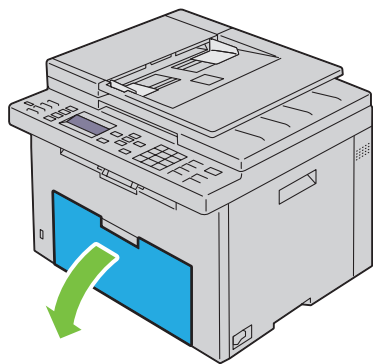

- 2 Skub PSI fremad, og juster derefter PSI i forhold til markeringen på papirbakken.

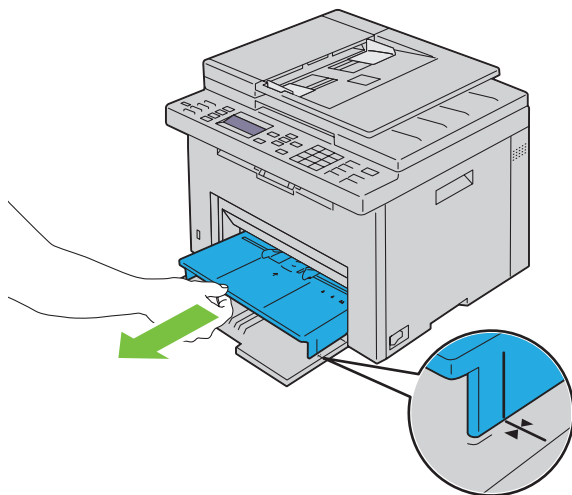

- 3 Juster papirbredestyrene til deres maks. bredde.

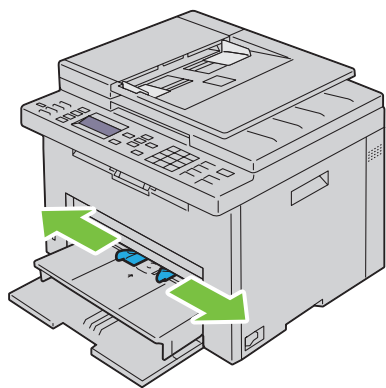

- 4 Bøj arkene frem og tilbage, og "luft" dem, inden du lægger udskrivningsmedierne i. Ret kanterne på stakken ud på en plan flade.

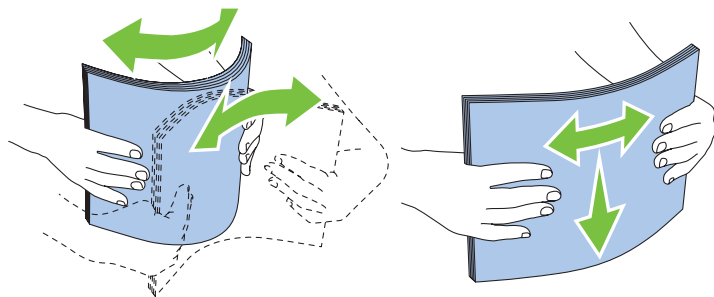

- 5 Læg udskrivningsmediet på PSI med den øverste kant først og med den anbefalede udskrivningsside opad.

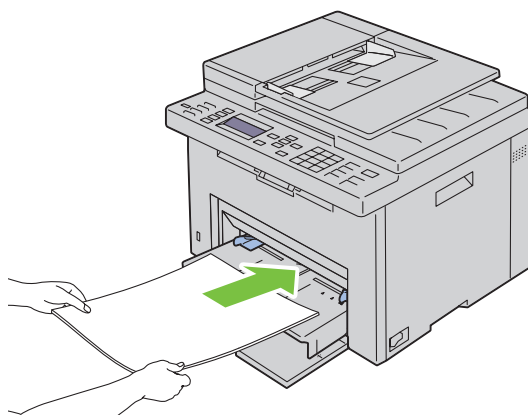

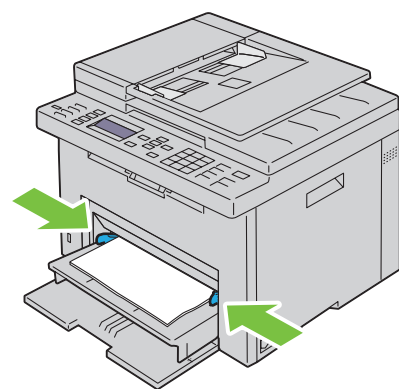

- 6 Indstil breddestyrene, indtil de hviler let ind mod kanterne på stakken med udskrivningsmedier.



- 7 Vælg papirtypen fra printerdriveren, hvis det ilagte udskrivningsmedie ikke er almindeligt papir. Hvis du ilægger brugerdefinerede udskrivningsmedier i PSI, skal du angive papirstørrelsesindstillingen ved hjælp af printerdriveren.

Ilægning af en konvolut i prioritetsarkilæggeren (PSI)

 **BEMÆRK:** Sørg for at lægge konvolutten helt i, indtil den standser. Ellers indføres udskrivningsmedier, der er lagt på MPF.

 **BEMÆRK:** Når du udskriver på konvolutter, skal du sørge for at specificere konvolutindstillingen på printerdriveren. Hvis den ikke specificeres, drejes udskrivningen 180 grader.

Ved ilægning af Konvolut#10, DL eller Monarch

Læg konvolutter i med siden, der skal udskrives på, opad, siden med flappen nedad og flappen drejet til højre.

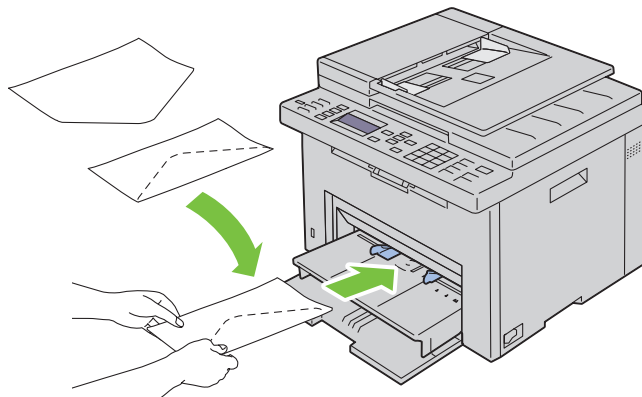

For at forhindre, at DL og Monarch bliver krøllede, anbefales det, at de lægges i med udskrivningssiden opad, flappen åbnet og mod dig.

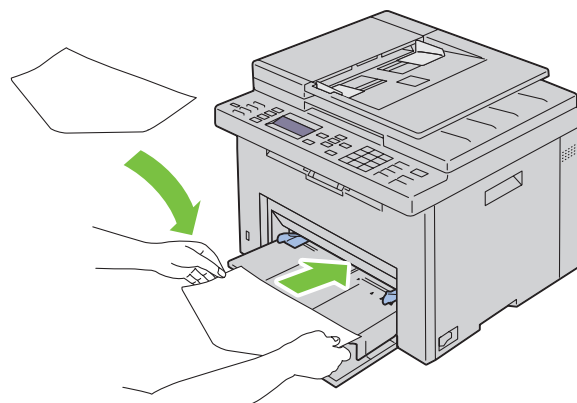

Ved ilægning af C5

Læg konvolutter i med siden, der skal udskrives på, opad og med flappen åben.

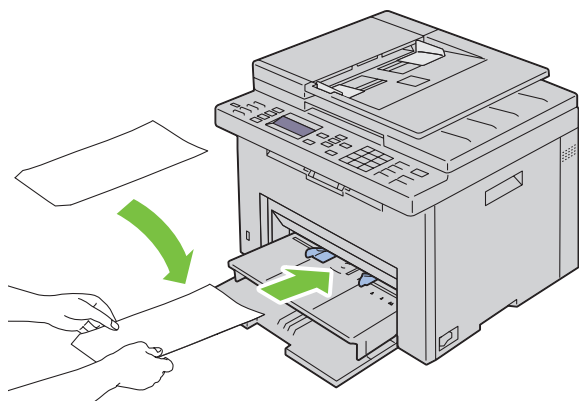

FORSIGTIG: Anvend aldrig konvolutter med ruder eller bestrøgne kanter. Disse fører til papirstop og kan forårsage skade på printeren.



BEMÆRK: Hvis du ikke lægger konvolutter i PSI, lige efter af de er fjernet fra emballagen, vil de muligvis bule ud. For at undgå papirstop skal du glatte dem ud som vist nedenfor, når du lægger dem i PSI.

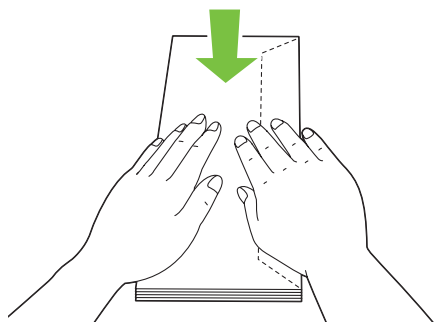

 **BEMÆRK:** Hvis konvolutterne stadig ikke indføres korrekt, skal du bøje flappen på konvolutterne som vist på følgende illustration. Bøjningen skal være 5 mm eller mindre.

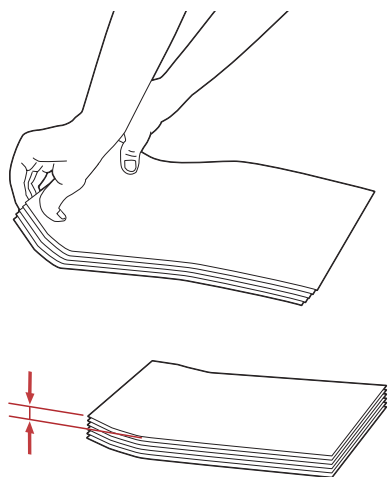

 **BEMÆRK:** Se anvisningen på Navigator for konvolut/papirindstilling på printerdriveren for at bekræfte, at alle udskrivningsmedier som f.eks. konvolutter vender korrekt.

Ilægning af brevpapir

Læg papiret med brevpapir i printeren med udskrivningssiden vendt opad. Kontroller at titlen på brevpapiret fremføres først.

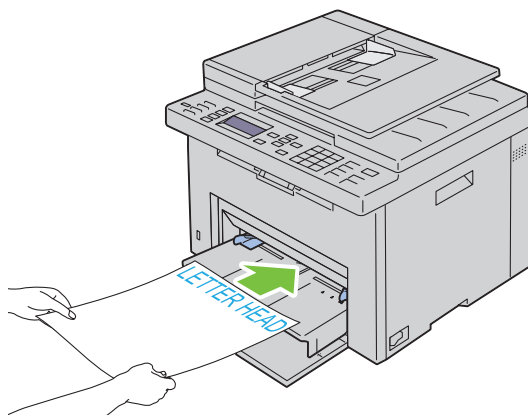

Ilægning af udskrivningsmedie ved manuel dupleksudskrivning

BEMÆRK: Når du udskriver på krummet papir, skal du glatte papiret ud og derefter indsætte det i ilæggeren.

Når du starter manuel dupleksudskrivning, vises instruktionsvinduet. Bemærk, at vinduet ikke kan åbnes igen, når det er lukket. Luk ikke vinduet, før dupleksudskrivningen er afsluttet.

Manuel dupleksudskrivning kan udføres ved hjælp af MPF eller PSI.

Når multifunktionsilægger (MPF) anvendes

- 1 Udskriv først de lige sider (bagsider).
For et dokument med seks sider udskrives bagsiderne i rækkefølgen side 6, side 4 og side 2.
Klar / Fejl-LED'en blinker, og beskeden vises i betjeningspanelet, når de lige sider er udskrevet.

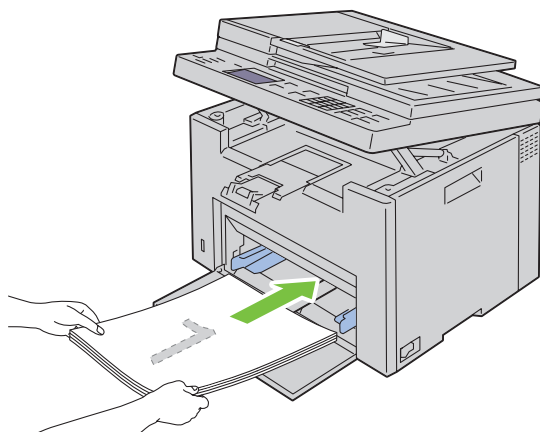

- 2 Efter de lige sider er udskrevet, skal du fjerne papirstakken fra outputbakken, og lægge dem som de er (med den tomme side opad) på MFP'en.

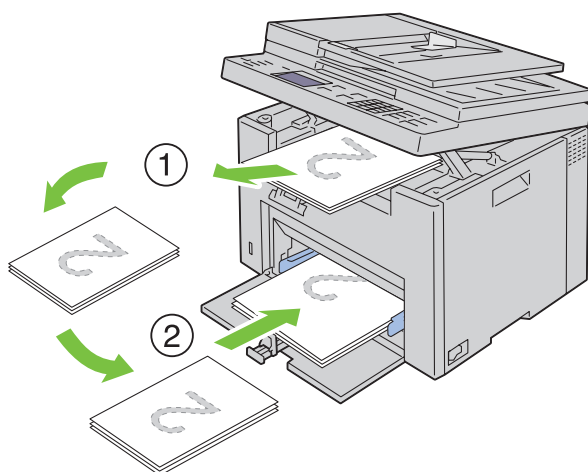

BEMÆRK: Bøjede og krummede udskrifter kan forårsage papirstop. Glat dem ud, inden du lægger dem i.

BEMÆRK: Udskrivning på begge sider af papiret er ikke mulig, hvis dokumentet består af flere papirstørrelser.

- 3 Sørg for, at Indsæt output i papirbakke Tryk på ✓ for fortsætte udskrift fremhæves, og tryk derefter på knappen ✓ (Indstil). Udskriv siderne i rækkefølgen side 1 (bagside af side 2), side 3 (bagside af side 4) og side 5 (bagside af side 6).

Ved brug af prioritetsindlæggeren (PSI – Priority Sheet Inserter)

- 1 Udskriv først de lige sider (bagsider).

I et dokument med seks sider udskrives lige sider i rækkefølgen side 6, side 4 og så side 2.

Klar / Fejl-LED'en blinker, og beskeden vises i betjeningspanelet, når de lige sider er udskrevet.

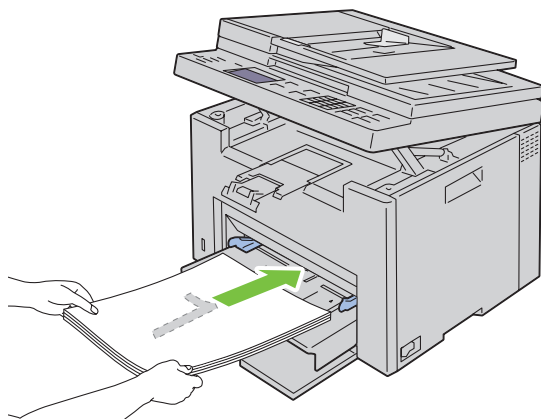

- 2 Efter de lige sider er udskrevet, skal du fjerne papirstakken fra outputbakken, og lægge dem som de er (med den tomme side opad) på PSI'en.

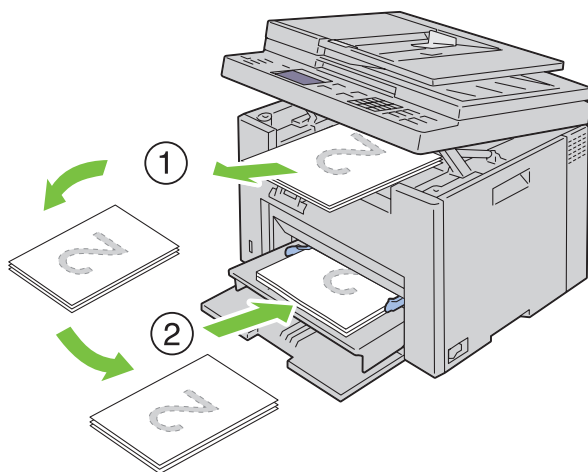

BEMÆRK: Bøjede og krummede udskrifter kan forårsage papirstop. Glat dem ud, inden du lægger dem i.

BEMÆRK: Udskrivning på begge sider af papiret er ikke mulig, hvis dokumentet består af flere papirstørrelser.

- 3 Sørg for, at **Indsæt output** i papirbakke Tryk på ✓ for fortsætte udskrift fremhæves, og tryk derefter på knappen ✓ (**Indstil**). Udskriv siderne i rækkefølgen side 1 (bagside af side 2), side 3 (bagside af side 4) og side 5 (bagside af side 6).

Brug af outputbakkeforlængelsen

Outputbakkeforlængelsen bruges til at forhindre udskrivningsmedier i at falde ned fra printeren, når udskrivningsjobbet er fuldført.

Før du udskriver et dokument, skal du sørge for, at outputbakkeforlængelsen er trukket helt ud.

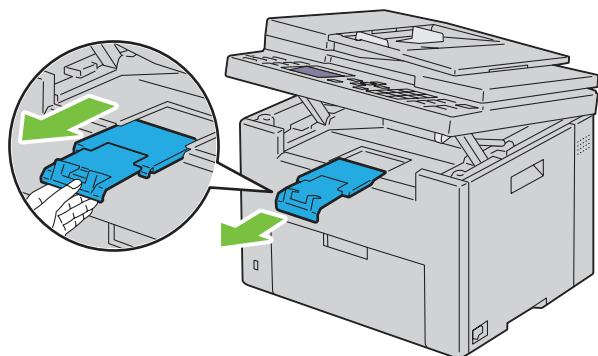

 **BEMÆRK:** Når du trækker konvolutter eller udskriftsmedie i lille størrelse ud, så løft scannerenheden op.

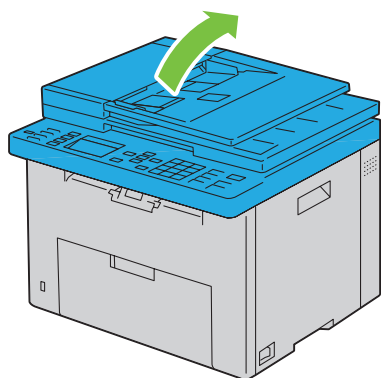

Udskrivning, kopiering, scanning og fax

18 Udskrivning	231
19 Kopiering	235
20 Scanning.....	247
21 Faxhåndtering.....	269

Udskrivning

Dette kapitel dækker tips til udskrivning, hvordan du udskriver visse lister med information fra din printer, og hvordan et udskrivningsjob annulleres.

Tips for en succesfuld udskrivning

Tips til opbevaring af udskrivningsmedier

Opbevar dine udskriftsmedier på korrekt vis. Yderligere oplysninger finder du under "Opbevaring af udskrivningsmedier" på side 210.

Forebyggelse af papirstop

 **BEMÆRK:** Det anbefales, at du tester en begrænset prøve på et udskrivningsmedier, som du påtænker at anvende med printeren, inden du køber store mængder.

Ved at vælge det rigtige udskrivningsmedie og lægge det i på korrekt vis kan du undgå papirstop. Se de følgende instruktioner vedr. ilægning af udskrivningsmedier:

- "Ilægning af udskrivningsmedie i multifunktionsilæggeren (MPF)" på side 213
- "Ilægning af udskrivningsmedier i prioritetsarkilæggeren (PSI)" på side 221
- "Forebyggelse af Papirstop" på side 325

Se "Papirstop" på side 352 angående instruktioner, hvis der opstår papirstop.

Afsendelse af et job til udskrivning

Installer printerdriveren for at bruge alle funktionerne på printeren. Når du vælger **Udskriv** fra et program, åbnes et vindue, som repræsenterer printerdriveren. Vælg de rigtige indstillinger for det bestemte job, du sender til udskrivning. Udskriftsindstillinger, som er valgt fra driveren, tilsidesætter de standard menuindstillinger, som er valgt fra betjeningspanelet eller **Værktøjskassen**.

Det kan være nødvendigt at klikke på **Indstillinger** i den indledende **Udskriv**-boks for at få vist alle de disponible systemindstillinger, som du kan ændre. Hvis du ikke er bekendt med en egenskab i printerdrivervinduet, kan du åbne online-Hjælp for at få yderligere information.

Sådan udskrives et job fra et typisk Microsoft® Windows®-program:

- 1 Åbn den fil, du vil udskrive.
- 2 I menuen **Filer** skal du vælge **Udskriv**.
- 3 Kontrollér, at den rigtige printer er valgt i dialogboksen. Modificer systemindstillingerne efter behov (f.eks. de sider, du vil udskrive, eller antallet af eksemplarer).
- 4 For at justere systemindstillinger, der ikke er tilgængelige fra den første skærm, såsom Kvalitet, Papirstørrelse, eller Billedretning, skal du klikke **Indstillinger**.
Dialogboksen for **Udskriftsindstillinger** vises.
- 5 Angiv udskriftsindstillingerne. For mere information, klik på **Hjælp**.
- 6 Klik på **OK** for at lukke dialogboksen **Udskriftsindstillinger**.
- 7 Klik på **Udskriv** for at sende jobbet til den valgte printer.

Annullering af et udskriftsjob

Et udskriftsjob kan annulleres på flere forskellige måder.

Annullering fra betjeningspanelet

Sådan annulleres et udskrivningsjob, som allerede er påbegyndt:

- 1 Tryk på knappen **X** (Annuller).



BEMÆRK: Udskrivningen annulleres kun for det aktuelle job. Alle de følgende jobs fortsætter med at blive udskrevet.

Annullering af et job fra en computer, som kører Windows

Annullering af et job fra proceslinjen

Når du sender et job til udskrivning, vises der et lille printer-ikon i det højre hjørne af proceslinjen.

- 1 Dobbeltklik på printer-ikonet.
En liste med udskrivningsjobs vises i printervinduet.
- 2 Vælg det job, du vil annullere.
- 3 Tryk på <Slet> på tastaturet.

Annullering af et job fra skrivebordet

- 1 Minimer alle programmer for at synliggøre skrivebordet.
Klik på **Start** → **Enheder og printere** (for Windows 7 og Windows Server® 2008 R2).
Klik på **Start** → **Printere og faxenheder** (for Windows XP og 2003).
Klik på **Start** → **Kontrolpanel** → **Hardware og lyd** → **Printere** (for Windows Vista®).
Klik på **Start** → **Kontrolpanel** → **Printere** (for Windows Server 2008).
Højreklik i skærmens nederste venstre hjørne , og klik derefter på **Kontrolpanel** → **Hardware og lyd** → **Enheder og printere** (for Windows 8).
Højreklik i skærmens nederste venstre hjørne , og klik derefter på **Kontrolpanel** → **Hardware** → **Enheder og printere** (for Windows Server 2012).
Der vises en liste med disponible printere.
- 2 Højreklik på den printer, du valgte, da du har sendt jobbet til Udskriv, og vælg derefter **Se, hvad der udskrives**.
- 3 Vælg printerdriveren
En liste med udskrivningsjobs vises i printervinduet.
- 4 Vælg det job, du vil annullere.
- 5 Tryk på <Slet> på tastaturet.

Direkte udskrift med USB-lagerenheden

Funktionen Udskrivning fra USB-hukommelse giver dig mulighed for at udskrive filer, der er lagret i USB-hukommelse, fra betjeningspanelet.

 **BEMÆRK:** Hvis Funktion aktiveret for USB-udskrivning er indstillet til Til (adgangskode), skal du angive det fire-cifrede adgangskode for at bruge funktionen Udskriv. Hvis Funktion aktiveret for USB-udskrivning er indstillet til Fra, deaktiveres udskrivningsfunktionen. For flere oplysninger, se "Funktion aktiveret" på side 199.

Understøttede filformater

Filer med følgende formater kan udskrives direkte fra en USB-lagerenhed.

- PDF
- TIFF (kun enkeltsidet)
- JPEG

Udskrivning af en fil i en USB-hukommelse

- 1 Slut en USB-lagerenhed til printerens USB-port.

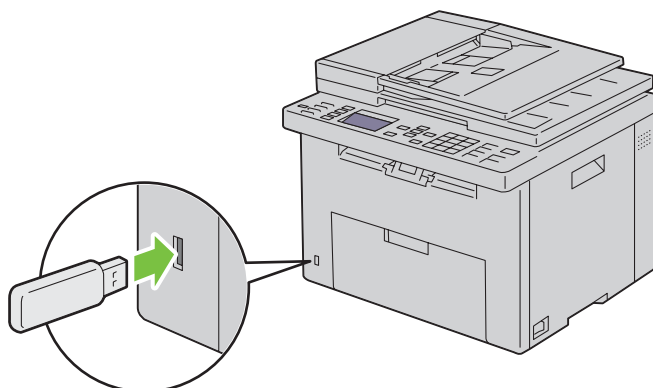

USB-hukommelse vises.



- 2 Sørg for, at Udskriv fra vises, og tryk derefter på knappen ✓ (Indstil).
Vælg dokument vises.
- 3 Tryk på knappen ▼ indtil den ønskede fil bliver fremhævet, og tryk derefter på knappen ✓ (Indstil).
- 4 Vælg udskrivningsfunktioner efter behov.

 **BEMÆRK:** Det er kun PDF/TIFF/JPEG-filer, som er oprettet med din printers scanningsfunktioner, der kan udskrives ved hjælp af USB Direct Print.

Udskrivning af en rapport-side

Ved at bruge menuen Rapport / Liste kan du udskrive en række indstillinger for din printer, herunder printerindstillinger, panel indstillinger, jobhistorie, fejlhistorie, farvetestsider, protokolovervågning, adressebog og faxaktivitet. For yderligere oplysninger om, hvordan du udskriver rapporter eller lister, se "Rapport / Liste" på side 176.

Kopiering





-  **BEMÆRK:** Billederne anvendt i denne manual er dem til Dell™ C1765nfw Color Multifunction Printer medmindre andet er nævnt.
-  **BEMÆRK:** Hvis Funktion aktiveret-indstillingen for **Kopier** er indstillet til **Til** (kodeord), skal du indtaste en firecifret adgangskode for at bruge funktionen kopier. Hvis funktionen aktiveret indstilling for **Kopier** er indstillet til **Fra**, er funktionen kopier inaktiveret. For flere oplysninger, se "Funktion aktiveret" på side 199.

Ilægning af papir til kopiering



Instruktionerne for ilægning af udskriftsdokumenter er de samme, uanset om du udskriver, faxer eller kopierer. Se "Ilægning af udskrivningsmedier" på side 213 for mere information.

Forberedelse af et dokument

Du kan anvende dokumentglasset eller den automatiske dokumentilægger (ADF) til at ilægge et originalt dokument til kopiering, scanning og afsendelse af en fax. Du kan indlægge dokumenter på op til 35 ark på 75 g/m² (20 lb) til et job med ADF eller et ark ad gangen med dokumentglasset.

-  **ADVARSEL:** Undgå at ilægge dokumenter, der er mindre end 5,5" x 5,5" (139,7 mm x 139,7 mm) eller større end 8,5" x 14" (215,9 mm x 355,6 mm), forskellige størrelser eller vægte sammen eller hæfter, brochurer, transparente eller dokumenter, der har andre usædvanlige kendetegn, i ADF.
-  **ADVARSEL:** Karbonpapir eller papir med karbonbagside, bestrøget papir, luftpostpapir eller tyndt papir, rynket eller furet papir, krøllet eller rullet papir eller revet papir kan ikke anvendes i ADF.
-  **ADVARSEL:** Anvend ikke dokumenter med hæfteklammer eller papirclips, eller som har været udsat for klister eller opløsningsbaserede materialer som f.eks. lim, blæk eller rettelak, i ADF.
-  **BEMÆRK:** Anvend dokumentglasset i stedet for ADF for at opnå den bedste scanningskvalitet, især til farvebilleder eller billeder med gråtoner.

Lav kopier fra dokumentglasset

-  **BEMÆRK:** En computerforbindelse er ikke nødvendig for at kopiere.
-  **BEMÆRK:** Sørg for, at der ikke ligger dokumenter i ADI-enheden. Hvis der registreres dokumenter i ADI-enheden, prioriteres de højere end dokumentet på dokumentglaspladen.
-  **BEMÆRK:** Urenheder på dokumentglasset kan medføre sorte pletter på kopiudskriften. Rens dokumentglasset før brug for at opnå de bedste resultater. Yderligere oplysninger finder du under "Rengøring af scanneren" på side 322.

Sådan kopieres fra dokumentglasset:

- 1 Åbn dokumentdækslet.

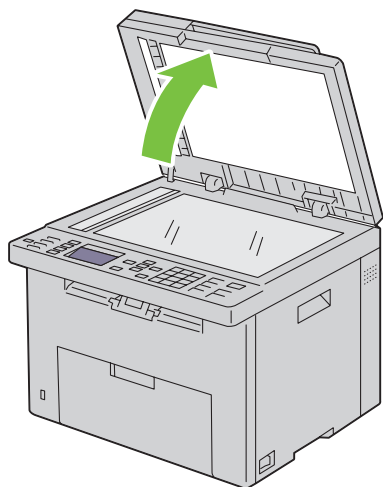

- 2 Placér dokumentet, så det vender nedad på dokumentglasset, og juster det med registreringshjælpen i glassets øverste, venstre hjørne.

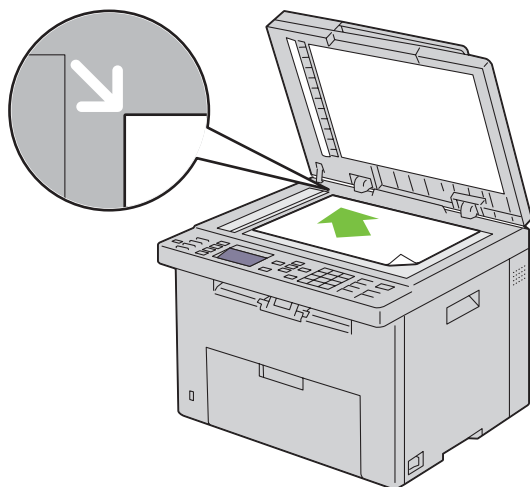



- 3 Luk dokumentdækslet.

 **BEMÆRK:** Hvis du lader dokumentdækslet være åbent, mens du kopierer, kan det påvirke kopiernes kvalitet og forøge tonerforbruget.

 **BEMÆRK:** Hvis du kopierer en side fra en bog eller et tidsskrift, skal du løfte dokumentdækslet, indtil dets hængsler standses af stopperne, og derefter lukke dækslet. Hvis bogen eller tidsskriftet er tykkere end 30 mm, skal du kopiere med dækslet åbent.

- 4 Brugerdefinering af kopieringsindstillingerne inkl. antal kopier, kopistørrelse, kontrasten og billedkvaliteten. Yderligere oplysninger finder du under "Indstilling af Kopieringsalternativer" på side 237.
For at slette indstillingerne, tryk på knappen AC (Slet alt).

- 5 Tryk på knappen  (Start) for at begynde at kopiere.

 **BEMÆRK:** Tryk på knappen  (Annuller) for at annullere et kopijob på ethvert tidspunkt under scanning af et dokument.

Lav kopier fra ADF'en

 **FORSIGTIG:** Læg ikke mere end 35 ark i ADF, og lad ikke mere end 35 ark blive ført til ADF-outputbakken. ADF-outputbakken skal tømmes, før den overskrider 35 ark. I modsat fald kan dine originale dokumenter blive beskadiget.

 **BEMÆRK:** Den bedste scanningskvalitet, især i forbindelse med gråtonebilleder, opnås ved at benytte dokumentglaspladen i stedet for ADI-enheden.

 **BEMÆRK:** En computerforbindelse er ikke nødvendig for at kopiere.

- 1 Ilæg dokumenter på op til 35 ark på 75 g/m² (20 lb), så de vender opad på ADF'en og således, at dokumenternes øverste kant føres ind først. Juster derefter dokumentstyrene, så de passer med den korrekte dokumentstørrelse.

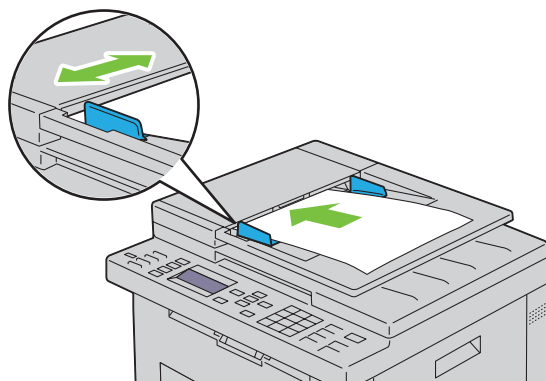



 **BEMÆRK:** Sørg for, at du anvender dokumentstyrene, før du kopierer et dokument med brevstørrelse.

- 2 Brugerdefinering af kopieringsindstillingerne inkl. antal kopier, kopistørrelse, kontrast og billedkvalitet. Yderligere oplysninger finder du under "Indstilling af Kopieringsalternativer" på side 237.

Før at slette indstillingerne, tryk på knappen AC (Slet alt).

- 3 Tryk på knappen  (Start) for at begynde at kopiere.

 **BEMÆRK:** Tryk på knappen  (Annuller) for at annullere et kopijob på ethvert tidspunkt under scanning af et dokument.

Indstilling af Kopieringsalternativer

Indstil følgende alternativer for det aktuelle kopijob, før du trykket på knappen  (Start) for at tage kopier.

 **BEMÆRK:** Kopieringsalternativer vender automatisk tilbage til deres standardstatus efter kopiering.

Antal kopier



Sådan specificeres antallet af kopier fra 1 til 99.

- 1 Ilæg dokumenter(ne) vendt opad med den øverste kant først i ADF'en.

ELLER

Placer et enkelt dokument på dokumentglasset, så det vender nedad, og luk dokumentdækslet.

Flere oplysninger om ilægning af et dokument fremgår under "Ilægning af et originalt dokument i ADI-enheden" på side 274.

- 2 Tryk på knappen  (Kopier).
- 3 Indtast antallet af kopier ved hjælp af det numeriske tastatur for at vælge den ønskede værdi.
- 4 Tryk på knappen  (Start) for at begynde at kopiere.

Farve



Sådan vælges indstillingen for farve eller sort/hvid kopiering.

- 1 Ilæg dokumenter(ne) vendt opad med den øverste kant først i ADF'en.

ELLER

Placer et enkelt dokument på dokumentglasset, så det vender nedad, og luk dokumentdækslet.

Flere oplysninger om ilægning af et dokument fremgår under "Ilægning af et originalt dokument i ADI-enheden" på side 274.

- 2 Tryk på knappen  (Kopier).
- 3 Tryk på knappen  (Farveindstilling) for at vælge den ønskede farveindstilling.
- 4 Tryk på knappen  (Start) for at begynde at kopiere.





 **BEMÆRK:** Hvis Funktionen aktiveret-indstillingen for Kopier er indstillet til Ja (farvekodeord), skal du indtaste en firecifret adgangskode for at bruge funktionen kopier. Hvis funktionen aktiveret indstilling for Kopier er indstillet til Fra, er funktionen kopier inaktiveret. For flere oplysninger, se "Funktion aktiveret" på side 199.

Samlet

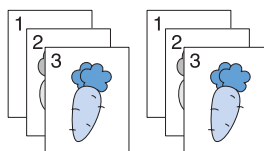
Sådan sorteres kopiudskriften: Hvis du f.eks. tager to kopier af dokumenter på tre sider, udskrives et komplet dokument på tre sider fulgt af det andet komplette dokument:

 **BEMÆRK:** Kopiering af dokumenter med store datamængder kan optage tilgængelig hukommelse. Hvis der mangler hukommelse, kan du annullere sortering ved at aktivere Samlet til Usamlet på betjeningspanelet.



- 1 Ilæg dokumenter(ne) vendt opad med den øverste kant først i ADF'en.
ELLER
Placer et enkelt dokument på dokumentglasset, så det vender nedad, og luk dokumentdækslet.
Flere oplysninger om ilægning af et dokument fremgår under "Ilægning af et originalt dokument i ADI-enheden" på side 274.
- 2 Tryk på knappen  (Kopier).
- 3 Sørg for, at Samlet vises, og tryk derefter på  (Indstil)-knappen.
- 4 Tryk på knappen  for at vælge den ønskede indstilling, og tryk derefter på knappen  (Indstil).

 **BEMÆRK:** Værdier, som er mærket med en asterisk (*), er fabriksstandard-menuindstillinger.

Usamlet*	Samler ikke kopijobbet.
Samlet	Samler kopijobbet.
Auto	Bestemmer automatisk output-tilstand for kopijobbet

- 5 Hvis påkrævet, tilpas kopieringsindstillingerne inkl. antal kopier, kontrast og billedkvalitet. Se "Indstilling af Kopieringsalternativer" på side 237.
- 6 Tryk på knappen  (Start) for at begynde at kopiere.

Reducer/Forstør

Sådan reduceres eller forstørres et kopieret billedes størrelse fra 25 procent til 400 procent, når du kopierer originale dokumenter fra dokumentglasset eller ADF.

 **BEMÆRK:** Når du tager en reduceret kopi, kan der forekomme sorte linjer nederst på din kopi.





 **BEMÆRK:** Dette punkt er kun tilgængeligt, når Flere op er indstillet til Fra eller Manuel.

- 1 Ilæg dokumenter(ne) vendt opad med den øverste kant først i ADF'en.

ELLER

Placer et enkelt dokument på dokumentglasset, så det vender nedad, og luk dokumentdækslet.

Flere oplysninger om ilægning af et dokument fremgår under "Ilægning af et originalt dokument i ADI-enheden" på side 274.

- 2 Tryk på knappen  (Kopier).
- 3 Tryk på -knappen indtil Reducer/Forstør er fremhævet, og tryk derefter på  (Indstil)-knappen.
- 4 Tryk på knappen  for at vælge de ønskede indstillinger, og tryk derefter på knappen  (Indstil).

mm-serien

 **BEMÆRK:** Værdier, som er mærket med en asterisk (*), er fabriksstandard-menuindstillinger.

200 %

A5->A4 (141 %)

A5->B5 (122 %)

100 %*

B5->A5 (81 %)

A4->A5 (70 %)

50 %

Tomme-serien

200 %

Stmt->Lgl (154%)



Stmt->Ltr (129%)

100 %*

Lgl->Ltr (78%)

Ldgr->Ltr (64%)

50 %

 **BEMÆRK:** Du kan også bruge det numeriske tastatur til at indtaste det ønskede zoom-forhold fra 25% til 400%, eller trykke på -knappen for at udvide zoom-forholdet, eller trykke på -knappen for at reducere zoom-forhold i 1 % intervaller.

- 5 Tryk på knappen  (Start) for at begynde at kopiere.

Dokumentstørrelse





Til at specificere standarddokumentstørrelsen:

- 1 Ilæg dokumenter(ne) vendt opad med den øverste kant først i ADF'en.

ELLER

Placer et enkelt dokument på dokumentglasset, så det vender nedad, og luk dokumentdækslet.

Flere oplysninger om ilægning af et dokument fremgår under "Ilægning af et originalt dokument i ADI-enheden" på side 274.

- 2 Tryk på knappen  (Kopier).
- 3 Tryk på -knappen indtil Dokumentstørrelse er fremhævet, og tryk derefter på  (Indstil)-knappen.
- 4 Tryk på knappen  for at vælge de ønskede indstillinger, og tryk derefter på knappen  (Indstil).

 **BEMÆRK:** Værdier, som er mærket med en asterisk (*), er fabriksstandard-menuindstillinger.

A4 (210 x 297 mm)^{*1}

A5 (148 x 210 mm)

B5 (182 x 257 mm)

Letter (8,5 x 11")^{*1}

Folio (8,5 x 13")

Legal (8,5 x 14")

Executive (7,25 x 10,5")

^{*1} Standarden for Dokumentstørrelse varierer afhængigt af den lande-specifikke fabriksstandard.

- 5 Tryk på knappen  (Start) for at begynde at kopiere.

Originaltype



At vælge kopiens billedkvalitet.

- 1 Ilæg dokumenter(ne) vendt opad med den øverste kant først i ADF'en.

ELLER

Placer et enkelt dokument på dokumentglasset, så det vender nedad, og luk dokumentdækslet.

Flere oplysninger om ilægning af et dokument fremgår under "Ilægning af et originalt dokument i ADI-enheden" på side 274.

- 2 Tryk på knappen  (Kopier).
- 3 Tryk på -knappen indtil Originaltype er fremhævet, og tryk derefter på  (Indstil)-knappen.

- Tryk på knappen  for at vælge de ønskede indstillinger, og tryk derefter på knappen  (**Indstil**).



BEMÆRK: Værdier, som er mærket med en asterisk (*), er fabriksstandard-menuindstillinger.

Tekst	Passende til dokumenter med tekst.
Tekst & Foto*	Anvendes til dokumenter med både tekst og fotos.
Foto	Passende til dokumenter med fotos.

- Tryk på knappen  (**Start**) for at begynde at kopiere.

Lysere/Mørkere







Sådan justeres kontrasten for at gøre kopien lysere eller mørkere end originalen.

- Ilæg dokumenter(ne) vendt opad med den øverste kant først i ADF'en.

ELLER

Placer et enkelt dokument på dokumentglasset, så det vender nedad, og luk dokumentdækslet.

Flere oplysninger om ilægning af et dokument fremgår under "Ilægning af et originalt dokument i ADI-enheden" på side 274.

- Tryk på knappen  (**Kopier**).
- Tryk på knappen , indtil **Lysere/mørkere** er fremhævet, og tryk derefter på  (**Indstil**)-knappen.
- Tryk på knappen  eller  for at vælge de ønskede indstillinger, og tryk derefter på knappen  (**Indstil**).



BEMÆRK: Værdier, som er mærket med en asterisk (*), er fabriksstandard-menuindstillinger.

Lysere2	Gør kopien lysere end originalen. Fungerer godt med mørkt tryk.
Lysere1	
Normal*	Fungerer godt med standard maskinskrevne eller udskrevne dokumenter.
Mørkere1	Gør kopien mørkere end originalen. Fungerer godt med lyst tryk eller svage blyantsmarkeringer.
Mørkere2	

- Tryk på knappen  (**Start**) for at begynde at kopiere.

Skarphed



Til at justere skarpheden, så kopien bliver skarpere eller blødere end originalen.

- Ilæg dokumenter(ne) vendt opad med den øverste kant først i ADF'en.

ELLER

Placer et enkelt dokument på dokumentglasset, så det vender nedad, og luk dokumentdækslet.

Flere oplysninger om ilægning af et dokument fremgår under "Ilægning af et originalt dokument i ADI-enheden" på side 274.

- Tryk på knappen  (**Kopier**).
- Tryk på knappen , indtil **Skarphed** er fremhævet, og tryk derefter på knappen  (**Indstil**).

- 4 Tryk på knappen  for at vælge de ønskede indstillinger, og tryk derefter på knappen  (**Indstil**).



BEMÆRK: Værdier, som er mærket med en asterisk (*), er fabriksstandard-menuindstillinger.

Skarpest	Gør kopien skarpere end originalen.
Skarpere	
Normal*	Gør ikke kopien skarpere eller blødere end originalen.
Blødere	Gør kopien blødere end originalen.
Blødest	

- 5 Tryk på knappen  (**Start**) for at begynde at kopiere.

Autoeksponering

At undertrykke baggrunden på originalen, så teksten på kopien forbedres.



- 1 Ilæg dokumenter(ne) vendt opad med den øverste kant først i ADF'en.



ELLER

Placer et enkelt dokument på dokumentglasset, så det vender nedad, og luk dokumentdækslet.

Flere oplysninger om ilægning af et dokument fremgår under "Ilægning af et originalt dokument i ADI-enheden" på side 274.

- 2 Tryk på knappen  (**Kopier**).

- 3 Tryk på knappen , indtil Autoeksponering er fremhævet, og tryk derefter på knappen  (**Indstil**).

- 4 Tryk på knappen , indtil Til er fremhævet, og tryk derefter på knappen  (**Indstil**).

- 5 Tryk på knappen  (**Start**) for at begynde at kopiere.

Flere op

Sådan udskrives to originale billeder, så de passer på et ark papir.

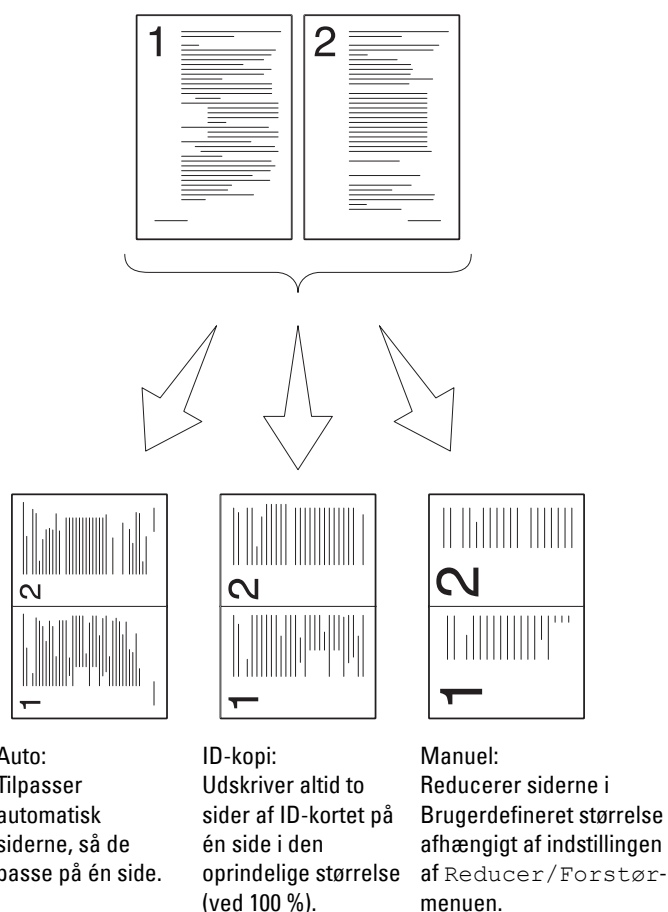







- 1 Ilæg dokumenter(ne) vendt opad med den øverste kant først i ADF'en.

ELLER





Placer et enkelt dokument på dokumentglasset, så det vender nedad, og luk dokumentdækslet.

Flere oplysninger om ilægning af et dokument fremgår under "Ilægning af et originalt dokument i ADI-enheden" på side 274.

- 2 Tryk på knappen  (Kopier).
- 3 Tryk på knappen  indtil Flere op er fremhævet, og tryk derefter på knappen  (Indstil).
- 4 Tryk på knappen  for at vælge den ønskede indstilling, og tryk derefter på knappen  (Indstil).







 **BEMÆRK:** Værdier, som er mærket med en asterisk (*), er fabriksstandard-menuindstillinger.

Fra*	Foretager ikke Flere op-udskrivning.
Auto	Reducerer automatisk de originale sider, så de passer på et ark papir.
ID-kopi	Udskriver de originale sider på et ark papir i den oprindelige størrelse.
Manuel	Udskriver de originale sider på et ark papir i den originale størrelse, der er specificeret i Reducer/Forstør.

- 5 Hvis påkrævet, tilpas kopieringsindstillingerne inkl. antal kopier, kontrast og billedkvalitet. Se "Indstilling af Kopieringsalternativer" på side 237.
- 6 Tryk på knappen  (Start) for at begynde at kopiere.
Når du anvender dokumentglasset, og Flere op er indstillet til Automatisk, ID-kopi eller Manuel, beder displayet dig om en anden side. Tryk på -knappen for at vælge Ja eller Nej, og tryk derefter på  (Indstil)-knappen.
- 7 Hvis du valgte Ja, tryk på -knappen for at vælge Fortsæt eller Annuller, og tryk derefter på  (Indstil)-knappen.

Margin top/bund

Til at specificere kopiens øverste og nederste margin.

- 1 Ilæg dokumenter(ne) vendt opad med den øverste kant først i ADF'en.
ELLER
Placer et enkelt dokument på dokumentglasset, så det vender nedad, og luk dokumentdækslet.
Flere oplysninger om ilægning af et dokument fremgår under "Ilægning af et originalt dokument i ADI-enheden" på side 274.
- 2 Tryk på knappen  (Kopier).
- 3 Tryk på knappen , indtil Margin Top/Bund er fremhævet, og tryk derefter på knappen  (Indstil).
- 4 Tryk på knappen  eller , eller indtast den ønskede værdi på den numeriske tastatur, og tryk derefter på knappen  (Indstil).

 **BEMÆRK:** Værdier, som er mærket med en asterisk (*), er fabriksstandard-menuindstillinger.



4 mm* Specificer værdierne i trin på 0,1" (1 mm).



Tilgængeligt interval:
0–50 mm

- 5 Tryk på knappen  (Start) for at begynde at kopiere.

Margin ven./højre

Til at specificere kopiens venstre og højre margin.

- 1 Ilæg dokumenter(ne) vendt opad med den øverste kant først i ADF'en.
ELLER
Placer et enkelt dokument på dokumentglasset, så det vender nedad, og luk dokumentdækslet.
Flere oplysninger om ilægning af et dokument fremgår under "Ilægning af et originalt dokument i ADI-enheden" på side 274.
- 2 Tryk på knappen  (Kopier).
- 3 Tryk på knappen , indtil Margin Venstre/højre er fremhævet, og tryk derefter på knappen  (Indstil).

- Tryk på knappen  eller , eller indtast den ønskede værdi på den numeriske tastatur, og tryk derefter på knappen  (**Indstil**).

 **BEMÆRK:** Værdier, som er mærket med en asterisk (*), er fabriksstandard-menuindstillinger.

4 mm* Specificer værdierne i trin på 0,1" (1 mm).

Tilgængeligt interval:
0–50 mm

- Tryk på knappen  (**Start**) for at begynde at kopiere.

Margin midt







For at specificere kopiens margin i midten.

- Ilæg dokumenter(ne) vendt opad med den øverste kant først i ADF'en.

ELLER

Placer et enkelt dokument på dokumentglasset, så det vender nedad, og luk dokumentdækslet.

Flere oplysninger om ilægning af et dokument fremgår under "Ilægning af et originalt dokument i ADI-enheden" på side 274.

- Tryk på knappen  (**Kopier**).
- Tryk på knappen , indtil **Margin midt** er fremhævet, og tryk derefter på knappen  (**Indstil**).
- Tryk på knappen  eller , eller indtast den ønskede værdi på den numeriske tastatur, og tryk derefter på knappen  (**Indstil**).

 **BEMÆRK:** Værdier, som er mærket med en asterisk (*), er fabriksstandard-menuindstillinger.

0 mm* Specificer værdierne i trin på 0,1" (1 mm).

Tilgængeligt interval:
0–50 mm











- Tryk på knappen  (**Start**) for at begynde at kopiere.

Ændring af standardindstillingerne

Indstillingerne i kopieringsmenuen, inkl. kontrast og billedkvalitet, kan indstilles på de indstillinger, der anvendes hyppigst. Når du kopierer et dokument, anvendes standardindstillingerne, medmindre de ændres med de tilsvarende knapper på betjeningspanelet.

 **BEMÆRK:** Når du sætter kopi-indstillinger, vil et tryk på knappen **AC (Slet alt)** annullere de ændrede indstillinger og vende tilbage til standardstatus.

Sådan laver du dine egne standardindstillinger:

- 1 Tryk på  (Menu)-knappen.
- 2 Tryk på knappen  indtil System er fremhævet, og tryk derefter på knappen  (Indstil).
- 3 Sørg for, at Standardindstill. er fremhævet, og tryk så på knappen  (Indstil).
- 4 Sørg for, at Kopistandarder er fremhævet, og tryk derefter på  (Indstil)-knappen.
- 5 Tryk på knappen  , indtil det ønskede menuelement er fremhævet, og tryk derefter på knappen  (Indstil).
- 6 Tryk på knappen  eller  , indtil den ønskede indstilling er fremhævet, eller indtast værdien ved hjælp af det numeriske tastatur, og tryk derefter på knappen  (Indstilling).
- 7 Gentag trin 5 og 6 efter behov.
- 8 For at vende tilbage til den forrige skærm, tryk på knappen  (Tilbage).

Scanning

Scanning Overblik

 **BEMÆRK:** Hvis Funktion aktiveret-indstillingen for Scan er indstillet til Til (kodeord), skal du indtaste en fircifret adgangskode for at bruge funktionen scan. Hvis funktionen aktiveret indstilling for Scan er indstillet til Fra, er funktionen Scan inaktiveret. For flere oplysninger, se "Funktion aktiveret" på side 199.

 **BEMÆRK:** Billederne anvendt i denne manual er dem til Dell™ C1765nfw Color Multifunction Printer medmindre andet er nævnt.

Du kan bruge din Dell™ C1765nf/C1765nfw Color Multifunction Printer til at lave billeder og tekst til redigerbare billeder på din computer.

PaperPort® er et program, som giver dig mulighed for at organisere, finde og dele alle dine papirer og digitale dokumenter, og leveres med din printer.

 **BEMÆRK:** PaperPort understøttes muligvis ikke, det afhænger af operativsystemerne.

 **BEMÆRK:** PaperPort program er kun tilgængelig på Software and Documentation-disken, der følger med printeren. Den licenserede software program er ikke tilgængeligt for download fra support.dell.com.

Den opløsningsindstilling, som du skal anvende, når du scanner, afhænger af typen, og hvordan du tænker dig at anvende billedet eller dokumentet, efter du har scannet det ind på din computer. For de bedste resultater, skal du benytte de anbefalede indstillinger.

Type	Opløsning
Dokumenter	300 dpi sort-og-hvid eller 200 dpi gråtoneskala eller farve
Dokumenter af dårlig kvalitet eller som indeholder lille tekst	400 dpi sort-og-hvid eller 300 dpi gråtoneskala
Fotografier og billeder	100–200 dpi farve eller 200 dpi gråtoneskala
Billeder til en inkjet printer	150–300 dpi
Billeder til en højopløsningsprinter	300–600 dpi

Scanning ud over disse anbefalede opløsninger overgår muligvis kapaciteten for programmet. Hvis du har behov for en højere opløsning end dem, der er anbefalet i tabellen ovenfor, skal du reducere størrelsen af billedet vha. forhåndsvis (eller for-scan) og beskære billedet før du scanner det.

 **BEMÆRK:** Du kan bruge PaperPorts indbyggede optisk tegngenkendelse (OCR) software til at kopiere tekst fra scannede dokumenter, så du kan bruge og redigere teksten i ethvert tekstredigerings-, tekstbehandlings- eller regnearksprogram. OCR processen kræver, at tekstbilleder scannes med 150-600 dpi og 300 dpi eller 600 dpi anbefales for grafik.

Hvis du foretrækker at anvende et andet program såsom Adobe® Photoshop®, skal du tilknytte programmet til printeren ved at vælge det fra listen over tilgængelige programmer vha. Vælg Software-knappen, hver gang du starter med at scanne. Hvis du ikke tilknytter et program til Vælg Software knappen, vælges PaperPort automatisk, hver gang du starter med at scanne.

Dell ScanCenter er et PaperPort-program, som giver dig mulighed for at scanne emner og sende indscanningerne direkte til PaperPort eller andre programmer på din computer, uden først at køre PaperPort. Dell ScanCenter kører som et adskilt program fra Microsoft® Windows® start-menu og viser Dell ScanCenter-bjælken. For yderligere oplysninger om anvendelsen af Dell ScanCenter, henvises til PaperPorts Hjælpemenu.

 **BEMÆRK:** Dell ScanCenter understøttes muligvis ikke, det afhænger af operativsystemet.

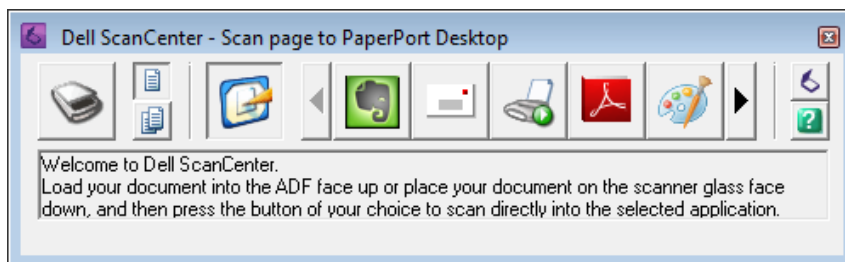

Ikoner på Dell ScanCenter-bjælken repræsenterer de programmer, der er begrænset til PaperPort og til Dell ScanCenter. For at scanne og sende et emne til et program, skal du klikke på programikonet og derefter scanne emnet. Dell ScanCenter starter automatisk det valgte program, når scanningen er fuldført.

Scanning fra betjeningspanelet - Scan til program



BEMÆRK: Sørg for, at printeren er tilsluttet til computeren via USB-kablet.

- 1 Ilæg dokumenter(ne) vendt opad med den øverste kant først i ADF'en.

ELLER

Placer et enkelt dokument med forsiden nedad på dokumentglasset.

Flere oplysninger om ilægning af et dokument fremgår under "Ilægning af et originalt dokument i ADI-enheden" på side 274.

- 2 Tryk på  (Scan)-knappen.
- 3 Tryk på knappen , indtil Scan til program er fremhævet, og tryk derefter på knappen  (Indstil).
- 4 Konfigurer scanningsindstillingerne efter behov.
- 5 Tryk på knappen  (Start).

Det valgte programvindue åbnes på din computer.

BEMÆRK: Hvis den følgende dialogboks vises på din computer, skal du vælge **Dell C1765 MFP Scan Button Manager**, og derefter klikke på **OK**.

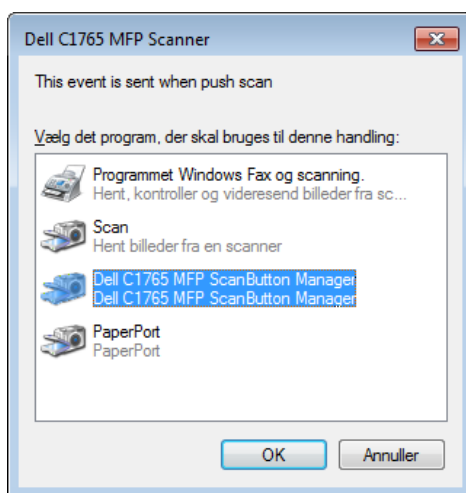

BEMÆRK: Når du har markeret afkrydsningsfeltet **Brug altid dette program til denne handling**, vil det valgte program, når du vælger **Dell C1765 MFP Scan Button Manager**, automatisk bruges uden at vise programvalgsvinduet.

 **BEMÆRK:** Du skal bruge **ScanKnap-kontrollen** på din computer for at ændre indstillingerne for scanning. For flere oplysninger, se "Hurtigstart hjælpeprogram" på side 294.

Scanning fra betjeningspanelet - Scan til WSD

Hvis printeren er tilsluttet til en computer via et netværk, der bruger WSD (Web Services on Devices), kan du bruge funktionen Scan til WSD til at sende scannede billeder til en computer.

 **BEMÆRK:** For at bruge Scan til WSD skal du klargøre forbindelsen vha. WSD.

 **BEMÆRK:** WSD understøttes kun på Windows Vista®, Windows 7 og Windows 8.

Opsætning af printer for scanning til WSD

Opsæt printeren og computer til forbindelse vha. WSD

Kontrol af Printerindstillinger

For at anvende funktionen Scan til WSD skal WSD være indstillet til Aktiver. Se "Protokol" på side 181 for detaljer.

Opsætning af computeren

 **BEMÆRK:** For Windows 8 tilslutter computeren automatisk printeren vha. WSD. Der er ikke behov for at installere printeren manuelt.

For Windows 7:

- 1 Klik på Start → Computer → Netværk
- 2 Højreklik på ikonet for printeren, og klik derefter på **Installer**. Printeren tilsluttes vha. WSD

For Windows Vista:











- 1 Klik på Start → Netværk
- 2 Højreklik på ikonet for printeren, og klik derefter på **Installer**.
- 3 Klik på **Fortsæt**. Printeren tilsluttes vha. WSD

Fremgangsmåder for WSD Scan

- 1 Ilæg dokumenter(ne) vendt opad med den øverste kant først i ADF'en.
ELLER

Placer et enkelt dokument med forsiden nedad på dokumentglasset.

Flere oplysninger om ilægning af et dokument fremgår under "Ilægning af et originalt dokument i ADI-enheden" på side 274.

- 2 Tryk på  (Scan)-knappen.
 - 3 Tryk på knappen , indtil **Scan til WSD** er fremhævet, og tryk derefter på knappen  (**Indstil**).
 - 4 Sørg for, at **Scan til** er fremhævet, og tryk derefter på  (**Indstil**)-knappen.
 - 5 Tryk på knappen , indtil den computer du ønsker at sende scanningen til er fremhævet, og tryk derefter på knappen  (**Indstil**).
 - 6 Tryk på knappen , indtil det ønskede scan-element er fremhævet, og tryk derefter på knappen  (**Indstil**).
-  **BEMÆRK:** Hvilket program hvert scan-element er tilknyttet afhænger af computerens indstilling.
- 7 Tryk på knappen  (**Start**).

Scanning med TWAIN-driveren

Din printer understøtter Tool Without An Interesting Name (TWAIN)-driver til scanning af billeder. TWAIN er en af de standard-komponenter, som leveres med Windows XP, Windows Vista, Windows 7, Windows 8, Windows Server® 2003 og Windows Server 2008, og virker med forskellige scannere.

 **BEMÆRK:** Sørg for, at printeren er tilsluttet til computeren via USB-kablet.

For at scanne et billede fra **PaperPort**:

- 1 Ilæg dokumenter(ne) vendt opad med den øverste kant først i ADF'en.

ELLER

Placer et enkelt dokument med forsiden nedad på dokumentglasset.

Flere oplysninger om ilægning af et dokument fremgår under "Ilægning af et originalt dokument i ADI-enheden" på side 274.

- 2 I Windows **Start**-menuen klikkes på **Nuance PaperPort 14** fra **Alle programmer**, og derefter klikkes på **PaperPort** (for Windows 8, klikkes på **PaperPort**-ikonet på **Start**-skærbilledet).
- 3 I fanen **Skrivebord** klikkes på **Scan-indstillinger** i gruppen **Funktionsvindue**.
- 4 Klik **Vælg** i vinduet **Scan eller hent foto**.
- 5 I dialogboksen **Tilgængelige scannere** vælges **TWAIN: Dell C1765 MFP Scanner** og derefter klikkes på **OK**.
- 6 Vælg dine scanningsindstillinger, og klik på **Forhåndsvis** for at vise det forhånds viste billede.

 **BEMÆRK:** Illustrationen kan variere for forskellige operativsystemer.

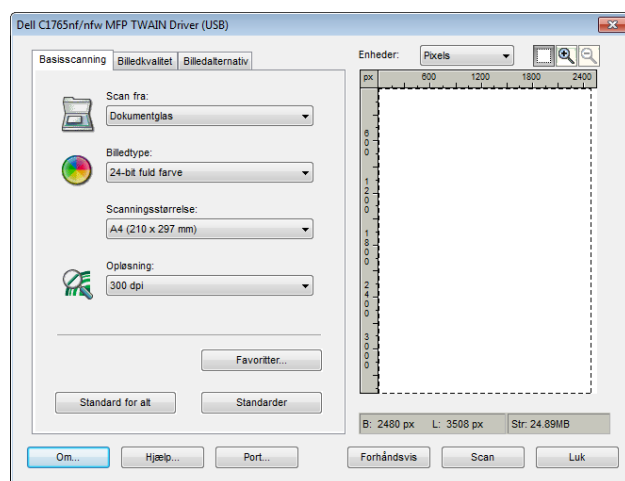

- 7 Vælg de ønskede indstillinger i **Billedkvalitet** og **Billedalternativ** fanerne.
- 8 Klik på **Scan** for at starte scanningsprocessen.
- 9 Følg instruktionerne på skærmen for at redigere billedet efter det er kopieret over på din computer.

Scanning vha. Windows Image Acquisition (WIA)-driver

Din printer understøtter også WIA-driveren til scanning af billeder. WIA er en af standardkomponenterne, der følger med Windows XP og nyere operativsystemer, og som fungerer med digitalkameraer og scannere. I modsætning til TWAIN-driveren, kan du med WIA-driveren scanne et billede og nemt korrigere i disse billeder uden brug af yderligere software.

 **BEMÆRK:** Sørg for, at printeren er tilsluttet til computeren via USB-kablet.

- 1 Ilæg dokumenter(ne) vendt opad med den øverste kant først i ADF'en.

ELLER

Placer et enkelt dokument med forsiden nedad på dokumentglasset.

Flere oplysninger om ilægning af et dokument fremgår under "Ilægning af et originalt dokument i ADI-enheden" på side 274.

- 2 Start et tegneprogram såsom **Paint** til Windows.

 **BEMÆRK:** Når du anvender Windows Vista eller Windows Server 2008, skal du bruge **Windows Billedgalleri** i stedet for **Paint**.

- 3 Klik på **Fil** → **Fra Scanner eller Kamera** (**Paint-knap** → **Fra Scanner eller Kamera** for Windows 7, Windows 8, Windows Server 2008 R2 og Windows Server 2012).

Vinduet **Scan med Dell C1765 MFP Scanner** vises.

 **BEMÆRK:** Illustrationen kan variere for forskellige operativsystemer.

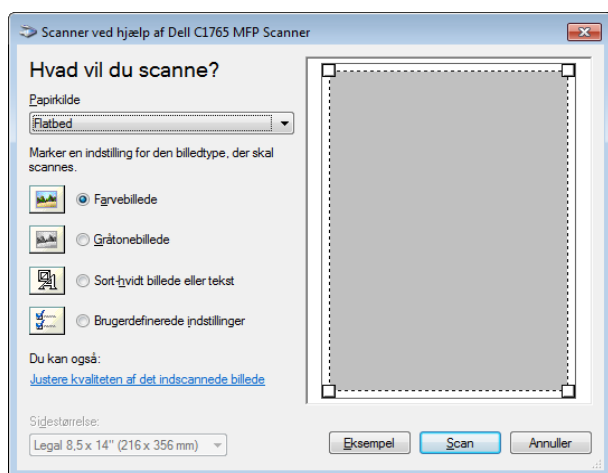

- 4 Vælg dine scanningsindstillinger, og klik på **Juster kvaliteten af det indscannede billede** for at vise **Avancerede Egenskaber** dialogboksen.
- 5 Vælg de ønskede indstillinger inklusive lysstyrke og kontrast, og klik derefter på **OK**.
- 6 Klik på **Scan** for at starte scanningsprocessen.
- 7 Klik på **Gem som** fra **Fil**-menuen.
- 8 Indtast et billednavn, og vælg et filformat og destination for at gemme billedet.

Scanning til en PC eller en server via SMB/FTP

Oversigt

Funktionen Scan til server/computer giver dig mulighed for at scanne dokumenter og sende det scannede dokument til en netværkscomputer via FTP- eller SMB-protokollen.

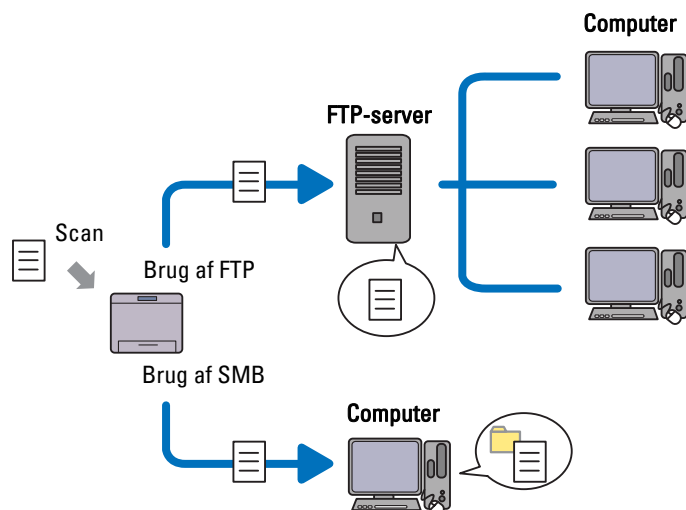

Du kan vælge servertype og angive en destination til at gemme det scannede dokument med **Dell Printer Configuration Web Tool** eller **Adressebogseditor**.

Følgende elementer er nødvendige for at anvende Scan til server/computer.

- Brug af SMB

For at overføre data via SMB, skal din computer køre på et af følgende operativsystemer, der indeholder mappdeling.

For Mac OS X, kræves en fælles brugerkonto på Mac OS X.

- Windows XP
 - Windows Vista
 - Windows 7
 - Windows 8
 - Windows Server 2003
 - Windows Server 2008
 - Windows Server 2008 R2
 - Windows Server 2012
 - Mac OS X 10.4/10.5/10.6
 - Brug af FTP
- For at overføre data via FTP, kræves en af følgende FTP-servere og en konto til FTP-server (login-navn og kodeord).
- Windows XP
- FTP-tjeneste fra Microsoft Internet Information Server 3.0/4.0 eller Internet Information Services 5.0/5.1

- Windows Vista, Windows 7, Windows Server 2003, Windows Server 2008 og Windows Server 2008 R2
FTP service for Microsoft Internet Information Services 6.0
 - Windows 8 og Windows Server 2012
FTP-service for Microsoft Internet Information Services 8.0
 - Mac OS X
FTP-tjeneste fra Mac OS X 10.4.2/10.4.4/10.4.8/10.4.9/10.4.10/10.4.11/10.5/10.6/10.7/10.8
- For information om hvordan du konfigurerer FTP-tjenesten, skal du kontakte din systemadministrator.

Følg nedenstående fremgangsmåde for at bruge Scan til server/computer.

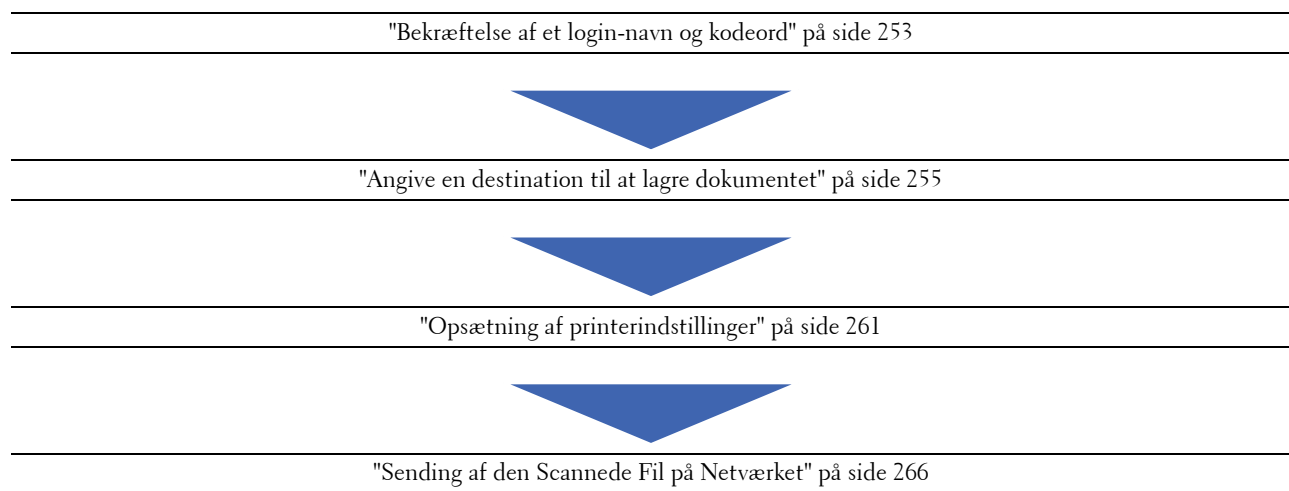

Bekræftelse af et login-navn og kodeord

Ved brug af SMB:

Scanning til Computer/server funktionen kræver en brugerlogin konto med et gyldigt og ikke blankt kodeord, til autentifikation. Bekræft et login brugernavn og kodeord.



Hvis du ikke bruger et kodeord for din brugerlogin, skal du oprette et kodeord på din Brugerlogin konto med følgende procedure.

For Windows Vista og Windows 7:

- 1 Klik på Start → Kontrolpanel.
- 2 Klik på Brugerkonti og Familiesikkerhed.
- 3 Klik på Brugerkonti.
- 4 Klik på Opret et kodeord for din konto og tilføj et kodeord for din brugerlogin konto.

For Windows 8 og Windows Server 2012

- 1 Højreklik i skærmens nederste venstre hjørne og klik derefter på **Kontrolpanel**.
- 2 Klik på Skift pc-indstillinger.
- 3 Klik på Brugere.
- 4 Klik på Opret et kodeord og tilføj et kodeord for din brugerlogin konto.

For Windows XP:

- 1 Klik på Start → Kontrolpanel → Brugerkonti.
- 2 Klik på Skift en konto.
- 3 Vælg din konto.
- 4 Klik på Opret et kodeord og tilføj et kodeord for din brugerlogin konto.

For Windows Server 2008:

- 1 Klik på Start → Kontrolpanel.
- 2 Dobbeltklik på Brugerkonti.
- 3 Klik på Opret et kodeord for din konto og tilføj et kodeord for din brugerlogin konto.

For Windows Server 2008 R2:

- 1 Klik på Start → Kontrolpanel.
- 2 Klik på Brugerkonti.
- 3 Klik på Brugerkonti.
- 4 Klik på Opret et kodeord for din konto og tilføj et kodeord for din brugerlogin konto.

Til Mac OS X 10.4/10.5/10.6

- 1 Klik på Systempræferencer → Konti.
- 2 Vælg Skift Kodeord.
- 3 Indtast et kodeord for din brugerlogin konto i Nyt kodeord.
- 4 Genindtast kodeordet i Verificer.

Når du har bekræftet et login-brugernavn og kodeord, gå til "Angive en destination til at lagre dokumentet" på side 255.

Ved brug af FTP

Scanning til Computer/server funktionen kræver et brugernavn og et kodeord. For dit brugernavn og dit kodeord, kan du kontakte din systemadministrator.

Angive en destination til at lagre dokumentet

Ved brug af SMB

Del en mappe til at gemme det scannede dokument ved hjælp af følgende procedure.

Til Windows Vista, Windows 7, Windows 8, Windows Server 2008, Windows Server 2008 R2, Windows Server 2012

- 1 Opret en mappe i den ønskede sti på din computer (Eksempel på mappenavn, Delmappe).
- 2 Højreklik på mappen, og vælg derefter **Egenskaber**.

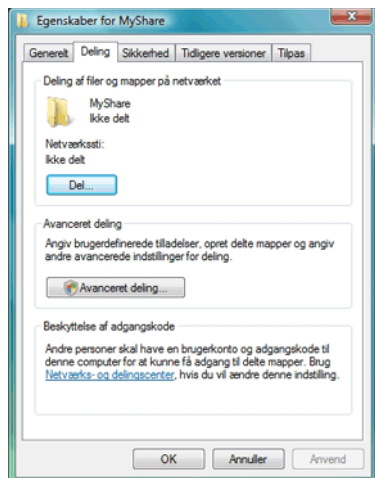

- 3 Klik på fanen **Deling**, og vælg derefter **Avancerede Delingsindstillinger**.
- 4 Marker afkrydsningsfeltet **Del denne mapper**.
- 5 Indtast et delt navn i boksen **Fællesnavn**.

 **BEMÆRK:** Skriv dette fællesnavn ned, da du skal bruge dette navn i den næste indstillingsprocedure.

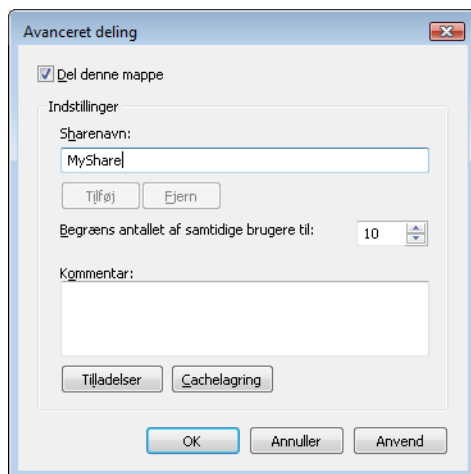

- 6 Klik på **Tilladelser** for at give en skrive tilladelse for denne mappe.
- 7 Klik på **Tilføj**.

- 8 Søg efter brugerlogin navnet ved at klikke på **Avanceret**, eller indtast brugerlogin navnet i **Skriv objektnavnet for at vælge**-boksen og klik på **Kontroller Navne** for at bekræfte (Eksempel for brugerlogin navn, Myself).

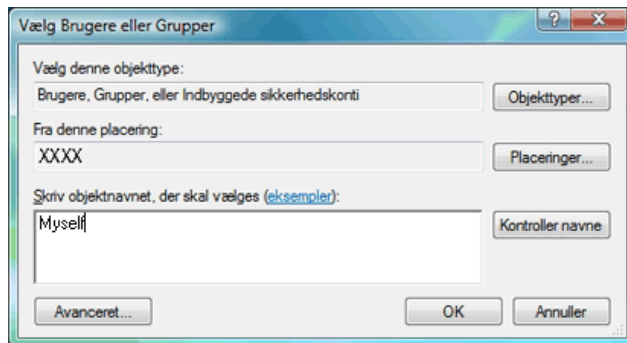

- 9 Klik på **OK** når du er færdig.
- 10 Klik på det brugerlogin navn, som du lige har indtastet. Marker **Fuld Kontrol** afkrydsningsfeltet. Dette giver dig tilladelse til at sende dokumentet til denne mappe.

 **BEMÆRK:** Brug ikke **Alle** som brugerlogin navn.

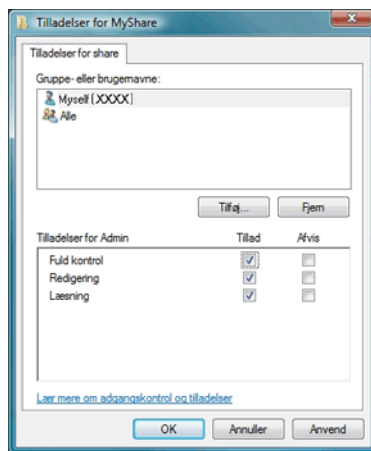

- 11 Klik på **OK**.

 **BEMÆRK:** For at tilføje undermapper skal du oprette nye mapper i den delte mappe, som du har oprettet. Eksempel: Mappenavn, Delemappe, 2. niveau Undermappenavn: MineBilleder, 3. niveau Undermappenavn: John
Du bør nu kunne se Delemappe\MineBilleder\John i din mappe.

Efter at du har oprettet en mappe, gå til "Opsætning af printerindstillinger" på side 261.

Til Windows XP Home Edition:

- 1 Opret en mappe i den ønskede sti på din computer (Eksempel på mappenavn, Delemappe).
- 2 Højreklik på mappen, og vælg derefter **Egenskaber**.
- 3 Klik på fanen **Deling**, og vælg derefter **Del denne mappe** på netværket.

4 Indtast et delt navn i boksen **Fællesnavn**.

 **BEMÆRK:** Skriv dette fællesnavn ned, fordi du skal bruge dette navn i den næste indstillingsprocedure.

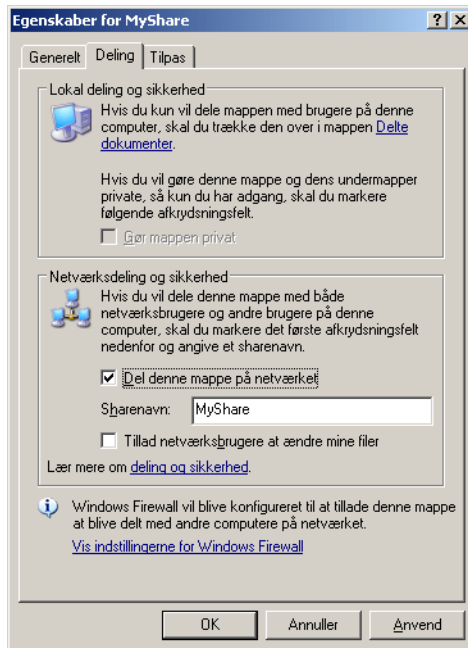

 **BEMÆRK:** Når følgende skærm vises, skal du klikke på **Hvis du forstår de sikkerhedsrisici, men ønsker at dele filer uden at køre guiden**, skal du klikke **her**, derefter vælg **Tillad kun deling af filer**, og derefter klikke på **OK**.

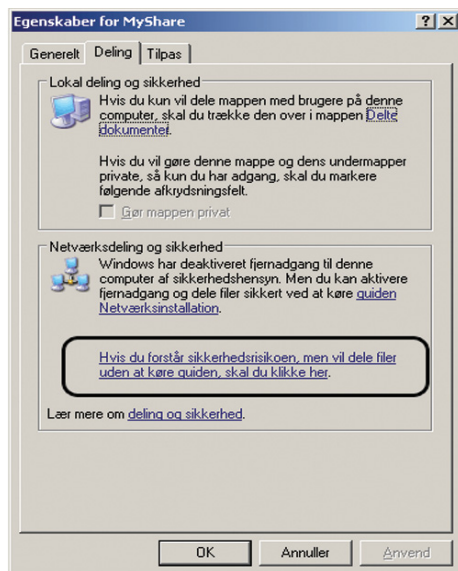

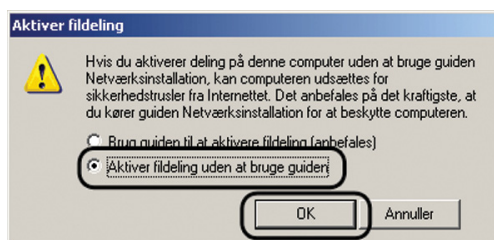

5 Vælg Tillad netværksbrugere at ændre mine filer.

6 Klik på OK.



BEMÆRK: For at tilføje undermapper skal du oprette nye mapper i den delte mappe, som du har oprettet.

Eksempel: Mappenavn, Delemappe, 2. niveau Undermappenavn: MineBilleder, 3. niveau Undermappenavn: John

Du bør nu kunne se Delemappe\MineBilleder\John i din mappe.

Efter at du har oprettet en mappe, gå til "Opsætning af printerindstillinger" på side 261.

Til Windows XP Professional Edition:

- 1 Opret en mappe i den ønskede sti på din computer (Eksempel på mappenavn, Delemappe) og dobbeltklik på mappen.
- 2 Vælg Mappedstillinger fra Værktøjer.

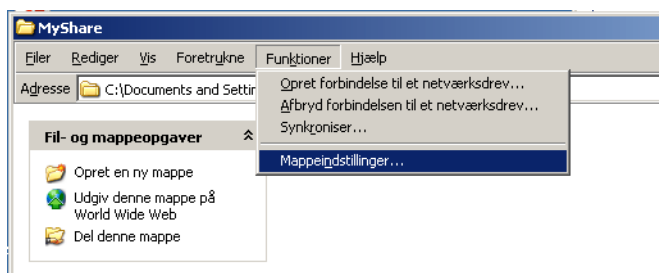

- 3 Klik på fanen Vis, og markér derefter afkrydsningsfeltet på **Benyt simpel fildeling (Anbefalet)**.

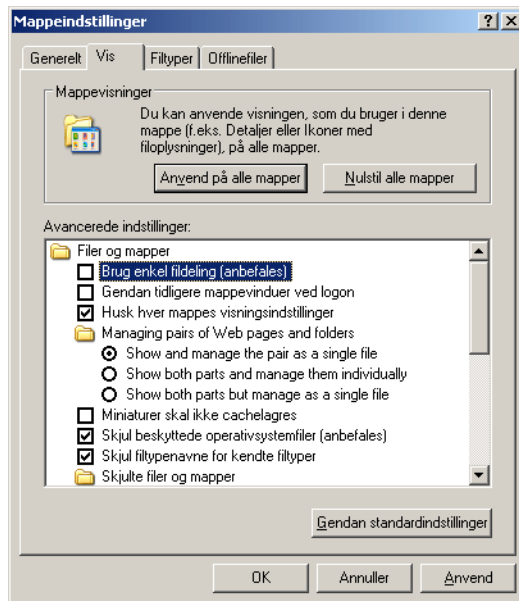

- 4 Klik på OK, og luk derefter vinduet.
- 5 Højreklik på mappen, og vælg derefter **Egenskaber**.
- 6 Vælg fanen **Deling**, og derefter vælg **Del denne mappe**.
- 7 Indtast et delt navn i boksen **Fællesnavn**.

 **BEMÆRK:** Skriv dette fællesnavn ned, fordi du skal bruge dette navn i den næste indstillingsprocedure.

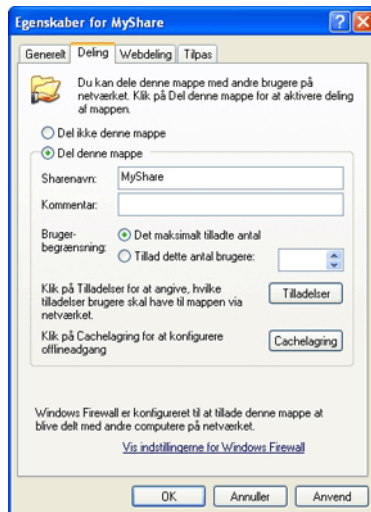

- 8 Klik på **Tilladelser** for at oprette en skrive tilladelse for denne mappe.
- 9 Klik på **Tilføj**.

- 10 Søg efter brugerlogin navnet ved at klikke på **Avanceret**, eller indtast brugerlogin navnet i **Skriv objektnavnet for at vælge**-boksen og klik på **Kontroller Navne** for at bekræfte (Eksempel for brugerlogin navn, `Myself`).



- 11 Klik på **OK**.

BEMÆRK: Brug ikke **Alle** som brugerlogin navn.

- 12 Klik på det brugerlogin navn, som du lige har indtastet. Marker **Fuld Kontrol** afkrydsningsfeltet. Dette giver dig tilladelse til at sende dokumentet ind i denne mappe.

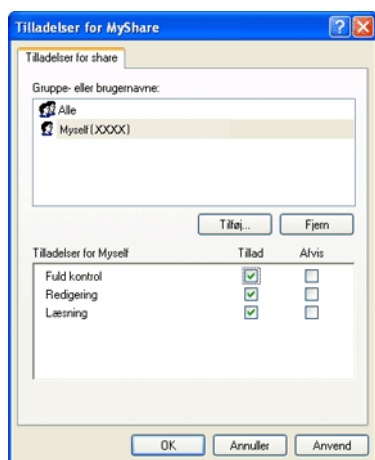

- 13 Klik på **OK**.

BEMÆRK: For at tilføje undermapper skal du oprette nye mapper i den delte mappe, som du har oprettet. Eksempel: Mappenavn, `Delemappe`, 2. niveau Undermappenavn: `MineBilleder`, 3. niveau Undermappenavn: `John`
Du bør nu kunne se `Delemappe\MineBilleder\John` i din mappe.

Efter at du har oprettet en mappe, gå til "Opsætning af printerindstillinger" på side 261.

Til Mac OS X 10.4:

- 1 Vælg **Gå** fra **Finder** menuen, og klik derefter på **Hjem**.
- 2 Dobbeltklik på **Offentligt**.
- 3 Opret en mappe (Eksempel på mappenavn, `MyShare`).

BEMÆRK: Skriv dette mappenavn ned, da du skal bruge dette navn i den næste indstillingsprocedure.

- 4 Åbn **Systempræferencer**, og klik derefter på **Deling**.
- 5 Marker **Personlig Fildeling** afkrydsningsfeltet og **Windows Deling** afkrydsningsfeltet.

For Mac OS X 10.5/10.6:

- 1 Opret en mappe i den ønskede sti på din computer (Eksempel på mappenavn, Delemappe).
BEMÆRK: Skriv dette mappenavn ned, da du skal bruge dette navn i den næste indstillingsprocedure.
- 2 Vælg den oprettede mappe, og vælg derefter **Hent info** fra **Fil** menuen.
- 3 Marker **Delt mappe** afkrydsningsfeltet og luk derefter vinduet.
- 4 Åbn **Systempræferencer**, og klik derefter på **Deling**.
- 5 Marker **Fildeling** afkrydsningsfeltet, og klik derefter på **Valgmuligheder**.
- 6 Marker **Del Filer og Mapper ved brug af SMB** afkrydsningsfeltet og dit kononavn.
- 7 Klik på **Udfør**.

Ved brug af FTP

For en destination til at gemme dokumentet, skal du kontakte din systemadministrator.

Opsætning af printerindstillinger

Du kan konfigurere printerindstillingerne for at bruge Scan til server/computer med **Dell Printer Configuration Web Tool** eller **Adressebogseditor**.

Fra Dell Printer Configuration Web Tool

- 1 Åbn en webbrowser.
- 2 Indtast IP-adressen på printeren i adresselinjen.
BEMÆRK: For detaljer om hvordan man kontrollerer printerens IP-adresse, se "Kontrol af IP-indstillingerne" på side 53.
- 3 Klik på **Gå**.
Printerens webside vises.
- 4 Klik på **Adressebog**. Hvis der vises en sikkerhedslogin dialogboks, skal du indtaste det korrekte brugernavn og kodeord.
BEMÆRK: Standardbrugernavnet er admin, og standardkodeordet er blankt (NUL).



- 5 Klik på fanen **Serveradresse**.

6 Vælg et ubrugt nummer og klik Opret.

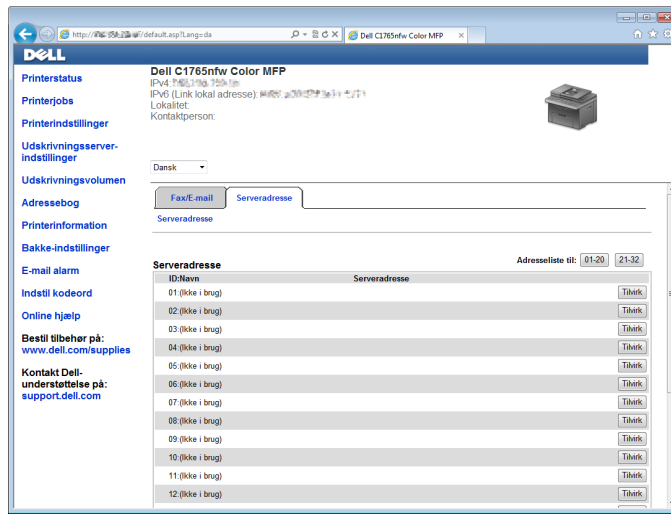

Serveradresse-siden vises.

Serveradresse	
ID	01 (Ny Registrering)
1	Navn <input type="text"/> f.eks PeterShare, Sharedfolder
2	Servertype <input checked="" type="radio"/> FTP <input type="radio"/> SMB FTP(ftp://Server Address/Server Path) SMB(//Server Address/Share Name/Server Path)
3	Serveradresse <input type="text"/> f.eks myPC.XXX.XXX.XXX.XXX
4	Fællesnavn <input type="text"/> f.eks SMB(Share, Sharedfolder)
5	Serversti <input type="text"/> f.eks FTP(pub, pub/share), SMB(finance, finance/Peter, finance/Peter/Sales)
6	Serverportnummer <input type="text"/> FTP(21, 5000 - 65535), SMB(139, 5000 - 65535)
7	Lognavn <input type="text"/> f.eks FTP(anonymous, Peter), SMB(Peter, Domain\Peter)
8	Loginkodeord <input type="text"/>
9	Indtast kodeord igen <input type="text"/>

For at udfylde felterne, skal du indtaste informationen som følgende:

-
- | | | |
|---|------------|-------------------------------------------------------------------------------------------------------------------------------|
| 1 | Navn | Indtast et venligt navn, som du vil have, det skal vises i serveradressebogen. |
| 2 | Servertype | Vælg SMB hvis du gemmer dokumentet i en delt mappe på din computer.
Vælg FTP hvis du anvender en FTP-server. |

3	Serveradresse	<p>Indtast et servernavn eller IP-adresse for din computer eller den FTP-server, som du har delt. IPv4 og IPv6 er begge understøttet.</p> <p>Følgende er eksempler:</p> <ul style="list-style-type: none"> • For FTP: Servernavn: myhost.eksempel.com (myhost: værtsnavn, eksempel.com: domænenavn) IP-adresse (IPv4): 192.168.1.100 • For SMB: Servernavn: myhost IP-adresse (IPv4): 192.168.1.100
4	Fællesnavn	<p>Kun for SMB.</p> <p>På Windows-operativsystemet, skal du indtaste den fællesnavnet på den mappe hvor du vil gemme det scannede dokument på modtagerens computer.</p> <p>På Mac OS, skal du indtaste mappenavnet hvor du vil gemme det scannede dokument på modtagerens computer.</p>
5	Serversti	<p>For SMB</p> <p>Hvis du vil gemme det scannede dokument direkte i fællesmappen uden at oprette en undermappe, skal du lade feltet stå tomt.</p> <p>Hvis du vil gemme det scannede dokument i den mappe du har oprettet under fællesmappen, skal du indtaste stien som følgende.</p> <p>Eksempel: Fællesmappenavn, Delemappe, 2. niveau Undermappenavn: MineBilleder, 3. niveau Undermappenavn: John</p> <p>Du skulle nu kunne se Delemappe\MineBilleder\John i din sti.</p> <div data-bbox="500 1108 776 1264" data-label="Diagram"> <pre> graph TD A[MyShare (Delt mappe)] --> B[MyPic] B --> C[John] </pre> </div> <p>I det tilfælde, indtast følgende punkt.</p> <p>Serverstil: \MineBilleder\John</p> <p>For FTP</p> <p>Angiv serversti til at gemme det scannede dokument.</p>
6	Serverportnummer	<p>Indtast Serverportnummeret. Hvis du er usikker, kan du indtaste standardværdien 139 for SMB og 21 for FTP.</p>
7	Loginnavn	<p>Indtast det brugerkonto navn, der har adgang til den delte mappe på din computer eller til en FTP-server.</p>
8	Loginkodeord	<p>Indtast det kodeord, der svarer overens til det ovenstående loginnavn.</p> <p>BEMÆRK: Tomme kodeord er ikke gyldige i Scan til Computer funktionen. Sørg for, at du har et gyldigt kodeord til brugerlogin kontoen. (Se "Bekræftelse af et login-navn og kodeord" på side 253 for yderligere oplysninger om, hvordan du tilføjer et kodeord til din brugerlogin konto.)</p>
9	Bekræft kodeord	<p>Bekræft dit kodeord.</p>

Når du har konfigureret indstillingerne, gå til "Sending af den Scannede Fil på Netværket" på side 266.

Fra Adressebogseditoren

- 1 Klik på Start → Alle Programmer → Dell Printere → Dell C1765 Color Multifunction Printer → Adressebogseditor.
Vinduet Vælg enhed vises.
- 2 Vælg din printer fra listen.
- 3 Klik på OK.
- 4 Klik på Værktøjskasse → Ny (enhedsadressebog) → Server.

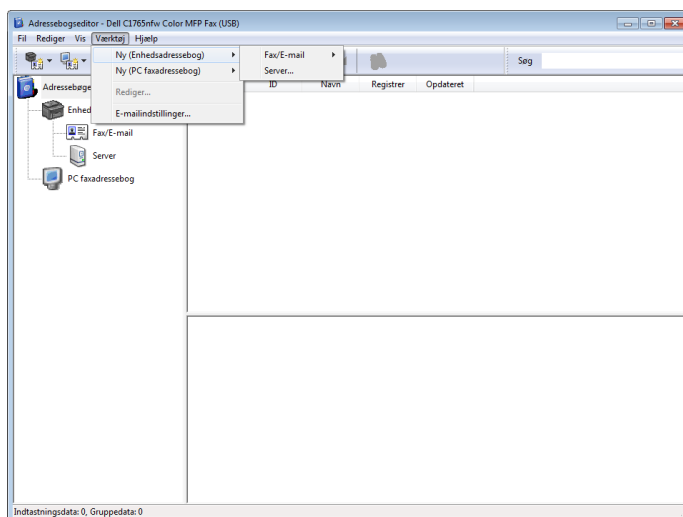

Serveradresse-dialogboksen vises.

1 — Navn : _____

2 — Servertype : Computer Server

3 —

4 — Servernavn / IP-adresse : _____

5 — Fællesnavn : _____

6 — Stet : _____

7 — Loginnavn : _____

8 — Loginkodeord : _____

9 — Bekræft Loginkodeord : _____

10 — Portnummer : 139 Anvend standard portnummer





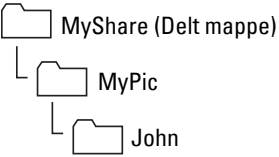



For at udfylde felterne, skal du indtaste informationen som følgende:

-
- | | | |
|---|------------|---------------------------------------------------------------------------------------------------------------------------------------------------|
| 1 | Navn | Indtast et venligt navn, som du vil have, det skal vises i serveradressebogen. |
| 2 | Servertype | Vælg Computer (SMB) hvis du gemmer dokumentet i en delt mappe på din computer.
Vælg Server (FTP) hvis du anvender en FTP-server. |
-

3	Guide til computerindstillinger	Hvis du klikker på denne knap, åbnes guiden, der guider dig gennem flere trin. Når du har fuldført trinnene i guiden, udfyldes posterne fra 4 til 10 automatisk. For detaljer, klikkes på knappen Hjælp .
4	Servernavn / IP-adresse	Indtast et servernavn eller IP-adresse for din computer eller den FTP-server, som du har delt. IPv4 og IPv6 er begge understøttet. Følgende er eksempler: <ul style="list-style-type: none"> • For Computer (SMB): Servernavn: myhost IP-adresse (IPv4): 192.168.1.100 • For Server (FTP): Servernavn: myhost.eksempel.com (myhost: værtsnavn, eksempel.com: domænenavn) IP-adresse (IPv4): 192.168.1.100
5	Fællesnavn	Indtast navnet på den delte mappe på modtagercomputeren. Kun for SMB.
6	Sti	For SMB Hvis du vil gemme det scannede dokument direkte i fællesmappen uden at oprette en undermappe, skal du lade feltet stå tomt. Hvis du vil gemme det scannede dokument i den mappe du har oprettet under fællesmappen, skal du indtaste stien som følgende. Eksempel: Fællesmappenavn, Delemappe, 2. niveau Undermappenavn: MineBilleder, 3. niveau Undermappenavn: John Du skulle nu kunne se Delemappe\MineBilleder\John i din sti.  <pre> graph TD A[MyShare (Delt mappe)] --> B[MyPic] B --> C[John] </pre> <p>I det tilfælde, indtast følgende punkt. Stil: \MineBilleder\John For FTP Angiv sti til at gemme det scannede dokument.</p>
7	Loginnavn	Indtast det brugerkonto navn, der har adgang til den delte mappe på din computer eller til en FTP-server.
8	Loginkodeord	Indtast det kodeord, der svarer overens til det ovenstående loginnavn. BEMÆRK: Tomme kodeord er ikke gyldige i Scan til Server/Computer funktionen. Sørg for, at du har et gyldigt kodeord til brugerlogin kontoen. (Se "Bekræftelse af et login-navn og kodeord" på side 253 for yderligere oplysninger om, hvordan du tilføjer et kodeord til din brugerlogin konto.)
9	Bekræft login kodeord	Bekræft dit kodeord.
10	Portnummer	Indtast Serverportnummeret. Hvis du er usikker, kan du indtaste standardværdien 139 for SMB og 21 for FTP.

Når du har konfigureret indstillingerne, gå til "Sending af den Scannede Fil på Netværket" på side 266.

Sending af den Scannede Fil på Netværket



- 1 Ilæg dokumenter(ne) vendt opad med den øverste kant først i ADF'en.
ELLER
Placer et enkelt dokument med forsiden nedad på dokumentglasset.
Flere oplysninger om ilægning af et dokument fremgår under "Ilægning af et originalt dokument i ADI-enheden" på side 274.
- 2 Tryk på  (Scan)-knappen.
- 3 Tryk på knappen , indtil Scan til netværk er fremhævet, og tryk derefter på knappen  (Indstil).
- 4 Sørg for, at Scan til er fremhævet, og tryk derefter på knappen  (Indstil).
- 5 Tryk på -knappen for at vælge Computer (netværk) eller Server (FTP) eller Søg i adressebog, og tryk derefter på knappen  (Indstil).
Computer (netværk): Gemmer det scannede billede på computeren ved hjælp af SMB-protokollen.
Server (FTP): Gemmer det scannede billede på serveren ved hjælp af FTP-protokollen.
Søg Adressebog: Vælg serveradresse registreret i Adressebogen.
- 6 Tryk på -knappen for at vælge destination til at gemme den scannede fil i, og tryk derefter på  (Indstil)-knappen.
- 7 Tryk på  (Start)-knappen for at sende de scannede filer.

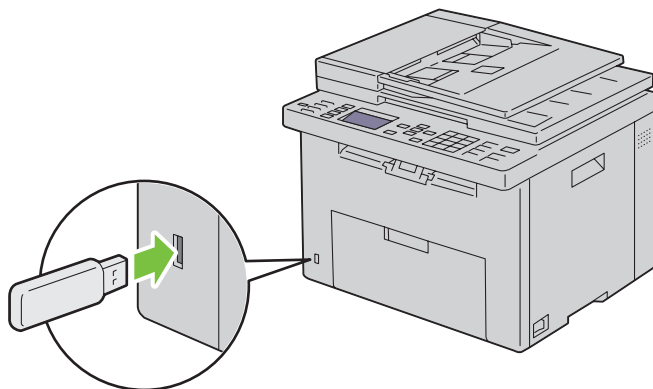

Scanning til USB-lagerenhed

Med Scan til USB-hukommelse funktionen kan du scanne dokumenter og gemme de scannede data til en USB-lagerenhed. For at scanne dokumenter og gemme dem, skal du følge nedenstående trin:

- 1 Sæt USB-lagerenhed i USB-porten på din printer.



- 2 Ilæg dokumenter(ne) vendt opad med den øverste kant først i ADF'en.
ELLER
Placer et enkelt dokument med forsiden nedad på dokumentglasset.
Flere oplysninger om ilægning af et dokument fremgår under "Ilægning af et originalt dokument i ADI-enheden" på side 274.
- 3 Tryk på  (Scan)-knappen.
- 4 Sørg for, at Scan til USB-huk. er fremhævet, og tryk derefter på  (Indstil)-knappen.

- 5 Tryk på knappen , indtil den ønskede mappe er fremhævet, og tryk derefter på knappen  (Indstil).
- 6 Tryk på knappen  (Start).

Sending af en e-mail med det scannede Billede

For at sende en e-mail der har det scannede billede fra din printer vedhæftet, skal du følge nedenstående trin:

- Opsæt E-mail server-indstillinger for E-mail-alarm på Dell Printer Configuration Web Tool. Se "E-mail-alarm" på side 98 angående yderligere oplysninger. For yderligere oplysninger om din e-mail-server, bedes du kontakte din systemadministrator eller din lokale internet tjenesteudbyder (ISP).
- Opsæt e-mail-adressebogen via Dell Printer Configuration Web Tool. Se "Indstilling af en e-mail-adressebog" på side 267 angående yderligere oplysninger.

Indstilling af en e-mail-adressebog

- 1 Åbn en webbrowser.
- 2 Indtast IP-adressen på printeren i adresselinjen og klik på Gå. Printerens webside vises.
- 3 Klik på fanen Adressebog.
Dialogboksen for login vises.
- 4 Indtast administrator login-ID og kodeord registreret på printeren.
- 5 Klik på Adressebog.

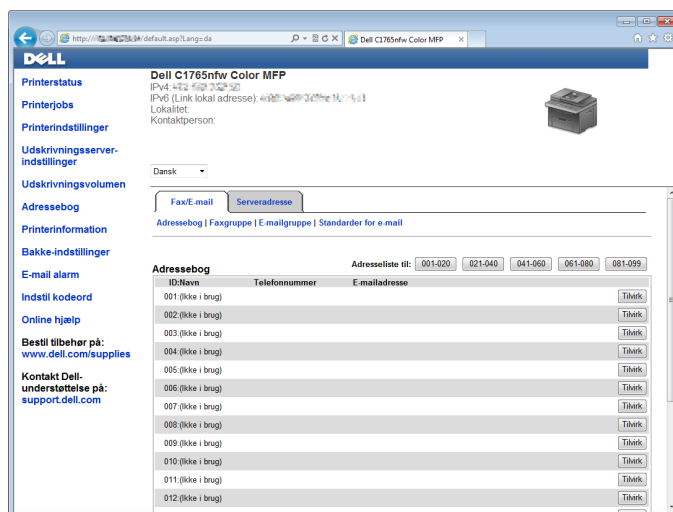

6 Klik på Opret.

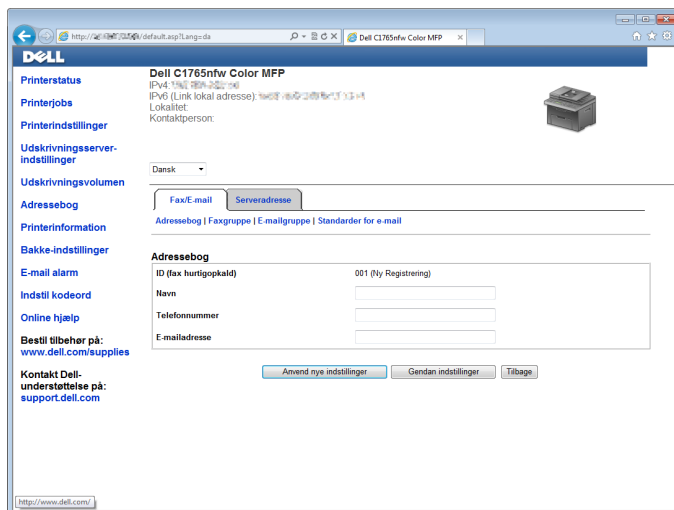

7 Indtast et navn og e-mail-adresse i felterne **Navn** og **E-mail-adresse**.

8 Klik på **Anvend nye indstillinger**.

Afsendelse af en e-mail med den scannede fil

1 Ilæg dokumenter(ne) vendt opad med den øverste kant først i ADF'en.

ELLER

Placer et enkelt dokument med forsiden nedad på dokumentglasset.

Flere oplysninger om ilægning af et dokument fremgår under "Ilægning af et originalt dokument i ADI-enheden" på side 274.

2 Tryk på (Scan)-knappen.

3 Tryk på knappen indtil **Scan til e-mail** bliver fremhævet, og tryk derefter på knappen (**Indstil**).

4 Sørg for, at **E-mail til** er fremhævet, og tryk derefter på (**Indstil**)-knappen.

5 Tryk på -knappen for at vælge indstillingen vist nedenfor og tryk derefter på knappen (**Indstil**).

Tastatur: Indtast e-mail-adresse direkte og tryk derefter på knappen  (**Indstil**).

Adressebog: Vælg den e-mail-adresse, der er registreret i e-mail-adressebogen, og tryk derefter på knappen  (**Indstil**).

E-mail-gruppe: Vælg den e-mail-gruppe, der er registreret i E-mail-grupper, og tryk derefter på knappen  (**Indstil**).

 **BEMÆRK:** Brugerne skal være registreret, for at du kan vælge **Adressebog** i betjeningspanelet.

6 Tryk på (**Start**)-knappen for at sende e-mail.

Faxhåndtering

 **BEMÆRK:** Hvis Funktion aktiveret-indstillingen for Fax er indstillet til Til (kodeord), skal du indtaste en fire-cifret adgangskode for at bruge funktionen fax. Hvis funktionen aktiveret indstilling for Fax er indstillet til Fra, er funktionen fax inaktiveret. For flere oplysninger, se "Funktion aktiveret" på side 199.













 **BEMÆRK:** Hvis Panellåsindstil. er indstillet til Aktiver, skal du indtaste en firecifret adgangskode for at få adgang til Administ. menu.

Opsætning af indledende faxindstillinger

 **BEMÆRK:** Følgende indstillinger kan også konfigureres med **Avanceret værktøj** på **Nem Klargøring Navigator**.

Indstilling af land

Du skal angive det land, hvor printeren benyttes, for at bruge faxservice på printeren.









- 1 Tryk på  (Menu)-knappen.
- 2 Tryk på knappen  indtil System er fremhævet, og tryk derefter på knappen  (Indstil).
- 3 Tryk på -knappen, indtil Administ. menu er fremhævet, og tryk derefter på  (Indstil)-knappen.
- 4 Tryk på -knappen indtil Faxindstillinger er fremhævet, og tryk derefter på  (Indstil)-knappen.
- 5 Tryk på knappen  indtil Land er fremhævet, og tryk derefter på knappen  (Indstil).
- 6 Tryk på -knappen for at vælge det land, hvor printeren anvendes og tryk derefter på  (Indstil)-knappen.
- 7 Kontrollér, at Er du sikker? vises, tryk på knappen  for at vælge Ja, og tryk derefter på knappen  (Indstil).



Printeren genstarter automatisk for at anvende indstillingerne.



 **BEMÆRK:** I begge tilfælde vil oplysningerne, der er registreret til enheden, blive initialiseret, når du konfigurerer landeindstillingerne.

Indstilling af printer-id

I de fleste lande er der lovkrav om, at du skal angive dit faxnummer på alle faxer, som du sender. Printer-id'et, som består af dit telefonnummer og navn eller firmanavn, printes øverst på hver side, der sendes fra din printer.

- 1 Tryk på  (Menu)-knappen.
- 2 Tryk på knappen  indtil System er fremhævet, og tryk derefter på knappen  (Indstil).
- 3 Tryk på -knappen, indtil Administ. menu er fremhævet, og tryk derefter på  (Indstil)-knappen.
- 4 Tryk på -knappen indtil Faxindstillinger er fremhævet, og tryk derefter på  (Indstil)-knappen.
- 5 Tryk på -knappen indtil Faxnummer er fremhævet, og tryk derefter på  (Indstil)-knappen.
- 6 Indtast dit faxnummer ved hjælp af taltastaturet.

 **BEMÆRK:** Hvis du kommer til at indtaste nummeret forkert, skal du trykke på knappen  (Backspace) for at slette det sidste ciffer.

- 7 Tryk på  (Indstil)-knappen, når nummeret på displayet er korrekt.
- 8 Tryk på -knappen indtil Faxhovednavn er fremhævet, og tryk derefter på  (Indstil)-knappen.
- 9 Indtast dit navn eller firmanavn ved hjælp af det numeriske tastatur.



Du kan indtaste alfanumeriske tegn ved hjælp af det numeriske tastatur, herunder f.eks. specialtegn, ved at trykke på knapperne 1, * og #.

Flere oplysninger om brug af det numeriske tastatur til indtastning af alfanumeriske tegn findes under "Brug af det numeriske tastatur til indtastning af tegn" på side 92.

- 10 Tryk på ✓ (Indstil)-knappen, når navnet på displayet er korrekt.
- 11 For at vende tilbage til den forrige skærm, tryk på knappen ↶ (Tilbage).

Indstilling af klokkeslæt og dato

 **BEMÆRK:** Det kan blive nødvendigt at nulstille klokkeslæt og dato, hvis printeren udsættes for en strømafbrydelse.

- 1 Tryk på  (Menu)-knappen.
 - 2 Tryk på knappen ▼ indtil System er fremhævet, og tryk derefter på knappen ✓ (Indstil).
 - 3 Tryk på ▼-knappen, indtil Administ. menu er fremhævet, og tryk derefter på ✓ (Indstil)-knappen.
 - 4 Tryk på ▼-knappen indtil Systemindstillinger er fremhævet, og tryk derefter på ✓ (Indstil)-knappen.
 - 5 Tryk på knappen ▼, indtil Dato og klokkeslæt er fremhævet, og tryk derefter på knappen ✓ (Indstil).
 - 6 Sørg for, at Sæt dato er fremhævet, og tryk derefter på ✓ (Indstil)-knappen.
 - 7 Indtast den korrekte dato ved hjælp af numeriske tastatur, eller tryk på ▼-knappen for at vælge den korrekte dato.
-  **BEMÆRK:** Hvis du kommer til at indtaste nummeret forkert, skal du trykke på knappen < for at indtaste tallet igen.
- 8 Tryk på ✓ (Indstil)-knappen, når datoen på displayet er korrekt.
 - 9 Tryk på knappen ▼, indtil Indstil tid er fremhævet, og tryk derefter på knappen ✓ (Indstil).
 - 10 Indtast den korrekte tid ved hjælp af numeriske tastatur, eller tryk på ▼-knappen for at vælge den korrekte tid.
 - 11 Tryk på ✓ (Indstil)-knappen, når tiden på displayet er korrekt.
 - 12 For at vende tilbage til den forrige skærm, tryk på knappen ↶ (Tilbage).

Ændring af klokkeslætsformat

Du kan indstille det aktuelle klokkeslæt i 12-timers- eller 24-timersformat.

- 1 Tryk på  (Menu)-knappen.
- 2 Tryk på knappen ▼ indtil System er fremhævet, og tryk derefter på knappen ✓ (Indstil).
- 3 Tryk på ▼-knappen, indtil Administ. menu er fremhævet, og tryk derefter på ✓ (Indstil)-knappen.
- 4 Tryk på ▼-knappen indtil Systemindstillinger er fremhævet, og tryk derefter på ✓ (Indstil)-knappen.
- 5 Tryk på knappen ▼, indtil Dato og klokkeslæt er fremhævet, og tryk derefter på knappen ✓ (Indstil).
- 6 Tryk på knappen ▼, indtil Datoformat er fremhævet, og tryk derefter på knappen ✓ (Indstil).
- 7 Tryk på knappen ▼, indtil det ønskede format er fremhævet, og tryk derefter på knappen ✓ (Indstil).
- 8 For at vende tilbage til den forrige skærm, tryk på knappen ↶ (Tilbage).











Indstilling af lyde

Højtalerlydstyrke

- 1 Tryk på  (Menu)-knappen.
- 2 Tryk på knappen ▼ indtil System er fremhævet, og tryk derefter på knappen ✓ (Indstil).
- 3 Tryk på ▼-knappen, indtil Administ. menu er fremhævet, og tryk derefter på ✓ (Indstil)-knappen.
- 4 Tryk på ▼-knappen indtil Faxindstillinger er fremhævet, og tryk derefter på ✓ (Indstil)-knappen.
- 5 Tryk på knappen ▼, indtil Linjemonitor er fremhævet, og tryk derefter på knappen ✓ (Indstil).
- 6 Tryk på knappen ▼, indtil det ønskede lydstyrke er fremhævet, og tryk derefter på knappen ✓ (Indstil).













- 7 Genstart printeren ved at afbryde strømmen og tænde igen.

Ringelydstyrke

- 1 Tryk på  (Menu)-knappen.
- 2 Tryk på knappen  indtil System er fremhævet, og tryk derefter på knappen  (Indstil).
- 3 Tryk på -knappen, indtil Administ. menu er fremhævet, og tryk derefter på  (Indstil)-knappen.
- 4 Tryk på -knappen indtil Faxindstillinger er fremhævet, og tryk derefter på  (Indstil)-knappen.
- 5 Tryk på -knappen indtil Ringelydstyrke er fremhævet og tryk derefter på  (Indstil)-knappen.
- 6 Tryk på knappen , indtil det ønskede lydstyrke er fremhævet, og tryk derefter på knappen  (Indstil).
- 7 Genstart printeren ved at afbryde strømmen og tænde igen.

Specifikation af faxindstillinger

Ændring af faxindstillinger

- 1 Tryk på  (Menu)-knappen.
- 2 Tryk på knappen  indtil System er fremhævet, og tryk derefter på knappen  (Indstil).
- 3 Tryk på -knappen, indtil Administ. menu er fremhævet, og tryk derefter på  (Indstil)-knappen.
- 4 Tryk på -knappen indtil Faxindstillinger er fremhævet, og tryk derefter på  (Indstil)-knappen.
- 5 Tryk på knappen , indtil det ønskede menuelement er fremhævet, og tryk derefter på knappen  (Indstil).
- 6 Tryk på knappen  eller , indstil de ønskede indstillinger fremhæves, eller indtast værdien vha. det numeriske tastatur.
- 7 Tryk på  (Indstil)-knappen for at gemme valget.
- 8 Gentag om nødvendigt skridt 5 til 7.
- 9 For at vende tilbage til den forrige skærm, tryk på knappen  (Tilbage).

Tilgængelige faxindstillinger

Du kan benytte følgende indstillinger til at konfigurere faxsystemet:

Alternativ	Beskrivelse
Modtagetilstand	Telefon Automatisk modtagelse af faxbeskeder er slået fra. Du kan modtage en fax ved at løfte håndsættet på den eksterne telefon og derefter indtaste den eksterne modtagelseskode.
	Fax Modtager faxbeskeder automatisk.
	Telefon/Fax Når printeren modtager en indkommende fax, ringer den eksterne telefon i tiden, der er specificeret i Automodt. TLF/FAX , og printeren modtager derefter automatisk en fax. Hvis det indgående opkald ikke er en fax, giver printeren en biplyd via den interne højttaler, hvilket angiver, at opkaldet er et telefonopkald.
	Telefonsvarer/Fax Printeren kan dele en telefonlinje med en telefonsvarer. I denne tilstand overvåger printeren faxsignalet og opsamler linjen, hvis der er faxtoner. Hvis telefonkommunikationen i dit land benytter seriel transmission (f.eks. Tyskland, Sverige, Danmark, Østrig, Belgien, Italien, Frankrig og Schweiz), understøttes denne tilstand ikke.
	DRPD Før du bruger indstillingen DRPD (Distinctive Ring Pattern Detection), skal telefonselskabet have installeret en karakteristisk ringetjeneste på din telefonlinje. Når telefonselskabet har stillet et separat nummer til rådighed for brug af faxen med et karakteristisk ringemønster, skal du konfigurere faxindstillingerne til at overvåge, om det pågældende ringemønster forekommer.
Automodt.fax	Indstiller det interval, hvorved printeren skifter til faxmodtagetilstand efter at have modtaget et indkommende opkald.
Automodt. TLF/FAX	Angiver det interval, hvorefter printeren går i faxmodtagelsestilstand, efter at den eksterne telefon modtager et indgående opkald.
Automodt. Svar/FAX	Angiver det interval, hvorefter printeren går i faxmodtagelsestilstand, efter at den eksterne telefonsvarer modtager et indgående opkald.
Linjemonitor	Angiver lydstyrken af linjemonitoren, der udsender lyd under overvågning af en transmission via den interne højttaler, indtil der er oprettet en forbindelse.
Ringetonestykke	Indstiller lydstyrken på ringetonen, som angiver at et indkommende opkald er et telefonopkald, via den interne højttaler, når Modtagetilstand er indstillet til Telefon/Fax .
Linjetype	Angiver linjetypen.
Tone/Impuls	Angiver opkaldstypen.
Gensendelsesforsinkelse	Angiver intervallet mellem transmissionsforsøg.
Genopkaldsforsøg	Angiver antallet af forsøg på genopkald, der skal foretages, når destinationsfaxnummeret er optaget. Hvis du indtaster 0 vil printeren ikke ringe op igen.
Genopkaldsforsinkelse	Angiver intervallet mellem forsøg på genopkald.
Junkfax-opsætning	Angiver om man vil afvise faxer fra uønskede numre ved kun at acceptere fax fra de faxnumre, der er registreret i telefonbogen.
Fjernmodtagning	Angiver, om der skal modtages en faxbesked ved at indtaste en kode til fjernmodtagning på den eksterne telefon.
Fjernmodtagetone	Angiver Fjernmodtagetone i to cifre for at starte Fjernmodtagning .
Faxhoved	Angiver om der skal udskrives oplysninger om afsenderen i faxbeskedernes hoved.
Faxhovednavn	Angiver navnet på afsenderen, der udskrives i faxbeskedernes hoved. Der kan specificeres op til 30 alfanumeriske tegn.

Alternativ	Beskrivelse
Faxnummer	Indstiller printerens faxnummer, der skal udskrives i faxhoveder.
Fax-forside	Angiver, om der skal vedhæftes en forside til faxbeskederne.
DRPD-mønster	Angiver DRPD-mønster fra Mønster 1 til Mønster 7 . DRPD er en tjeneste, som visse telefonselskaber stiller til rådighed.
Videresendelsesindstillinger	Angiver, om indgående faxbeskeder skal videresendes til en angiven destination.
Fax-videresendelsesnummer	Angiver faxnummeret på den destination, som indkommende faxer skal videresendes til.
Foropkald	Angiver om der skal indstilles et foropkaldsnummer.
Foropkaldsnum.	Angiver et foropkaldsnummer på op til fem cifre. Der ringes til dette nummer, før der ringes til et automatisk opkaldsnummer. Dette er nyttigt i forbindelse med adgang til PABX (Private Automatic Branch Exchange).
Annuller størrelse	Angiver om der skal fjernes tekst eller billeder nederst på faxsiden, når hele siden ikke passer til outputpapiret. Hvis du vælger Autoreduktion reduceres faxsiden automatisk, så den passer til outputpapiret og kasserer hverken billeder eller tekst i bunden af siden.
ECM	Angiver, om ECM skal aktiveres. Hvis du vil bruge ECM'en, skal eksterne maskiner også understøtte ECM'en.
Modemhastighed	Angiver faxmodemhastighed, når der opstår fejl med faxtransmission eller modtagelse.
Faxaktivitet	Angiver, om der automatisk skal udskrives en faxaktivitetsrapport, hver gang der har været 50 indgående og udgående faxkommunikationer.
Fax transmit	Angiver, om der skal udskrives en transmissionsrapport efter hver faxtransmission eller kun, når der opstår en fejl.
Faxudsendelse	Angiver, om der skal udskrives en transmissionsrapport efter hver faxtransmission til flere destinationer eller kun, når der opstår en fejl.
Protokolmonitor	Angiver om der skal udskrives en protokolmonitorrapport efter hver faxtransmission eller kun, når der opstår en fejl.
Land	Angiver det land, hvor printerens bruges.

Foropkald



BEMÆRK: Foropkald understøtter kun det miljø, hvorfra du sender en fax til den eksterne linjes nummer. Hvis du vil benytte Foropkald, skal du gøre følgende i betjeningspanelet.

- 1 Tryk på (Menu)-knappen.
- 2 Tryk på knappen indtil System er fremhævet, og tryk derefter på knappen (**Indstil**).
- 3 Tryk på -knappen, indtil Administ. menu er fremhævet, og tryk derefter på (**Indstil**)-knappen.
- 4 Tryk på -knappen indtil Faxindstillinger er fremhævet, og tryk derefter på (**Indstil**)-knappen.
- 5 Tryk på -knappen indtil Linjetype er fremhævet, og tryk derefter på (**Indstil**)-knappen.
- 6 Tryk på knappen indtil PBX er fremhævet, og tryk derefter på knappen (**Indstil**).
- 7 Tryk på knappen (**Tilbage**) for at vende tilbage til den foregående menu.
- 8 Tryk på -knappen indtil Foropkald er fremhævet, og tryk derefter på (**Indstil**)-knappen.
- 9 Tryk på knappen indtil Til er fremhævet, og tryk derefter på knappen (**Indstil**).
- 10 Tryk på knappen (**Tilbage**) for at vende tilbage til den foregående menu.
- 11 Tryk på -knappen indtil Foropkaldsnr. er fremhævet, og tryk derefter på (**Indstil**)-knappen.
- 12 Indtast et op-til-fem-cifret præfikstal fra 0-9, *, og #.
- 13 Tryk på (**Indstil**)-knappen, når foropkaldsnummeret på displayet er korrekt.
- 14 Genstart printerens ved at afbryde strømmen og tænde igen.

Afsendelse af en fax

Du kan faxe data fra din printer. Du kan også direkte faxe data, som overføres fra en computer med et Microsoft® Windows®-operativsystem.

Ilægning af et originalt dokument i ADI-enheden

⚠ FORSIGTIG: Læg ikke mere end 35 ark i ADF, og lad ikke mere end 35 ark blive ført til ADF-outputbakken. ADF-outputbakken skal tømmes, før den overskrider 35 ark. I modsat fald kan dine originale dokumenter blive beskadiget.

✍ BEMÆRK: Den bedste scanningskvalitet, især i forbindelse med gråtonebilleder, opnås ved at benytte dokumentglaspladen i stedet for ADI-enheden.

- 1 Anbring dokumentet eller dokumenterne med den trykte side opad i ADI-enheden, så dokumenternes øverste kant ligger først. Juster derefter dokumentstyrene, så de passer med den korrekte dokumentstørrelse.

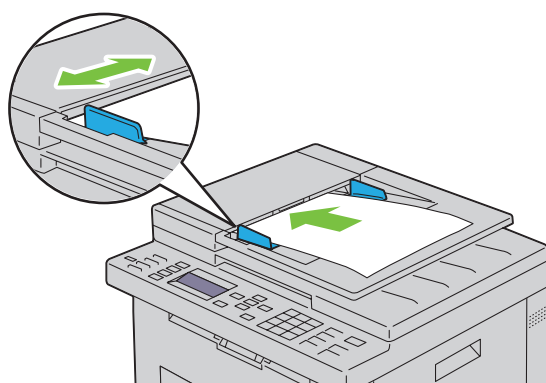

- 2 Juster dokumentopløsningen, se "Opløsning" på side 275.

Ilægning af et originalt dokument på dokumentglasset

- 1 Åbn dokumentdækslet.

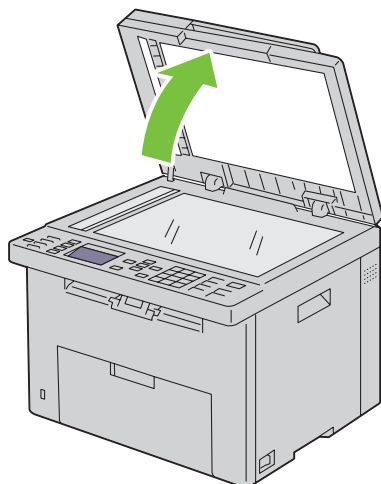

- 2 Placér dokumentet, så det vender nedad på dokumentglasset, og juster det med registreringshjælpen i glassets øverste, venstre hjørne.

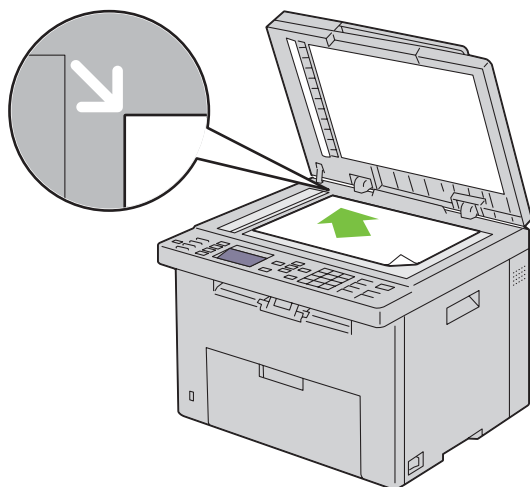





- 3 Juster dokumentopløsningen, se "Opløsning" på side 275.
- 4 Luk dokumentdækslet.

BEMÆRK: Sørg for, at der ikke ligger dokumenter i ADI-enheden. Hvis der registreres dokumenter i ADI-enheden, prioriteres de højere end dokumentet på dokumentglaspladen.

BEMÆRK: Hvis du vil faxe sider fra en bog eller et tidsskrift, skal du løfte dokumentdækslet, indtil hængslerne fanges i stoppet, og derefter lukke dækslet. Hvis bogen eller tidsskriftet er tykkere end 30 mm, skal du faxe med dækslet åbent.

Opløsning

For at angive det opløsningsniveau, der bruges til faxtransmission:

- 1 Tryk på knappen  (Fax).
- 2 Tryk på knappen  indtil Opløsning er fremhævet, og tryk derefter på knappen  (Indstil).
- 3 Tryk på knappen , indtil det ønskede menuelement er fremhævet, og tryk derefter på knappen  (Indstil).



BEMÆRK: Værdier, som er mærket med en asterisk (*), er fabriksstandard-menuindstillinger.



Standard*	Egnet til dokumenter med tegn i normal størrelse.
Fin	Egnet til dokumenter, der indeholder små tegn eller tynde linjer eller dokumenter, der er udskrevet ved hjælp af matrixprinter.
Superfin	Egnet til dokumenter, der indeholder meget fine detaljer. Tilstanden til superfin aktiveres kun, hvis den eksterne maskine også understøtter opløsningen superfin.
Ultrafin	Egnet til dokumenter, der indeholder fotografiske billeder.

BEMÆRK: Faxer, der er scannet i funktionen Superfin sendes med den højeste opløsning, der understøttes af modtagerenheden.

Originaltype

For at vælge standard Originaltype for det aktuelle faxjob:





- 1 Tryk på knappen  (Fax) .
- 2 Tryk på -knappen indtil Originaltype er fremhævet, og tryk derefter på  (Indstil)-knappen.

- 3 Tryk på knappen  for at vælge den ønskede indstilling, og tryk derefter på knappen  (**Indstil**).

Tekst	Passende til dokumenter med tekst.
Foto	Passende til dokumenter med fotos.

Lysere/Mørkere









Sådan justeres kontrasten for at gøre faxen lysere eller mørkere end originalen:





- 1 Tryk på knappen  (**Fax**).
- 2 Tryk på knappen , indtil **Lysere/mørkere** er fremhævet, og tryk derefter på  (**Indstil**)-knappen.
- 3 Tryk på knappen  eller  for at vælge den ønskede indstilling, og tryk derefter på knappen  (**Indstil**).



 **BEMÆRK:** Værdier, som er mærket med en asterisk (*), er fabriksstandard-menuindstillinger.

Lysere2	Gør faxen lysere end originalen. Fungerer godt med mørkt tryk.
Lysere1	
Normal*	Fungerer godt med standard maskinskrevne eller udskrevne dokumenter.
Mørkere1	Gør faxen mørkere end originalen. Fungerer godt med lyst tryk eller svage blyantsmarkeringer.
Mørkere2	

Afsendelse af fax automatisk



- 1 Ilæg dokumenter(ne) vendt opad med den øverste kant først i ADF'en:
ELLER
Placer et enkelt dokument på dokumentglasset, så det vender nedad, og luk dokumentdækslet.
Flere oplysninger om ilægning af et dokument fremgår under "Ilægning af et originalt dokument i ADI-enheden" på side 274.
- 2 Tryk på knappen  (**Fax**).
- 3 Juster dokumentopløsningen, så den stemmer overens med dine faxbehov. Yderligere oplysninger finder du under "Opløsning" på side 275.
Hvis du skal ændre kontrasten, se "Lysere/Mørkere" på side 276.
- 4 Du kan vælge et faxnummer på en af følgende måder:
 - Sørg for, at **Fax til** er fremhævet, og tryk derefter på  (**Indstil**)-knappen. Tryk på knappen , indtil **Telefonbog** er fremhævet, og tryk derefter på knappen  (**Indstil**). Tryk på knappen  for at vælge modtagerne.
 - Tryk på knappen **Hurtigopkald**.
 - Tryk på knappen  (**Kontakter**), vælg **Alle poster**, **Gruppeopkald**, eller **Søg ved hjælp af knappen** , og tryk derefter på knappen  (**Indstil**).

Alle poster	Viser en liste over alle registrerede faxnumre. Tryk på knappen  for at vælge modtagerne.
Gruppeopk.	Tryk på knappen  for at vælge modtagerne.
Søg	Søger efter et faxnummer i Telefonbogen. Indtast den tekst, du vil søge efter, og tryk derefter på knappen  (Indstil). Tryk på knappen  for at vælge modtagerne.



- Tryk på knappen  (Genkald/Pause) for at genopkalde.
- Tryk på knappen  (Hurtigopkald). Indtast hurtigopkaldsnummeret imellem 01 og 99 ved hjælp af det numeriske tastatur, og tryk derefter på knappen  (Indstil).

 **BEMÆRK:** Før du bruger knappen **Hurtigopkaldsknap**, skal du registrere et nummer for hurtigkald. For mere information om, hvordan du kan gemme nummeret, se "Automatisk opkald" på side 284.

- 5 Tryk på knappen  (Start).

Når du bruger dokumentetglasset, beder displayet dig om en anden side. Tryk på -knappen for at vælge Ja eller Nej, og tryk derefter på  (Indstil)-knappen.

- 6 Nummeret kaldes op og derefter begynder printeren at sende faxen, når fjerntelefaxen er klar.

 **BEMÆRK:** Tryk på knappen  (Annuller) for at annullere faxjobbet under afsendelse af faxen.

Afsendelse af fax manuelt

- 1 Ilæg dokumenter(ne) vendt opad med den øverste kant først i ADF'en.

ELLER

Placer et enkelt dokument på dokumentglasset, så det vender nedad, og luk dokumentdækslet.



Flere oplysninger om ilægning af et dokument fremgår under "Ilægning af et originalt dokument i ADI-enheden" på side 274.

- 2 Tryk på knappen  (Fax).





- 3 Juster dokumentopløsningen, så den stemmer overens med dine faxbehov. Yderligere oplysninger finder du under "Opløsning" på side 275.

Hvis du skal ændre kontrasten, se "Lysere/Mørkere" på side 276.

- 4 Tryk på knappen  indtil RØR På er fremhævet, og tryk derefter på knappen  (Indstil).

- 5 Tryk på knappen  indtil Til er fremhævet, og tryk derefter på knappen  (Indstil).

- 6 Indtast fjerntelefaxens faxnummer ved hjælp af det numeriske tastatur.

- Hvis dokumentet er lagt i ADI-enheden, skal du trykke på knappen  (Start).
- Hvis dokumentet ikke er lagt i ADI-enheden, skal du trykke på knappen  (Start) og trykke på knappen , indtil den ønskede indstilling er fremhævet, og tryk derefter på knappen  (Indstil).

 **BEMÆRK:** Tryk på knappen  (Annuller) og knappen  (Indstil) for at annullere faxjobbet under afsendelse af faxen.

Bekræftelse af transmissioner

Når den sidste side i dit dokument er afsendt korrekt, bipper printeren og vender tilbage til standbytilstand.

Hvis et eller andet går galt under afsendelsen af faxen, vises en fejlmeddelelse i displayet.

Hvis du får vist en fejlmeddelelse, skal du trykke på knappen  (Annuller) for at fjerne meddelelsen og forsøge at sende dokumentet igen.

Du kan indstille din printer til automatisk at udskrive en bekræftelsesrapport efter hver faxtransmission. Yderligere oplysninger finder du under "Udskrivning af en rapport" på side 289.

Automatisk genopkald













Hvis nummeret, som du har kaldt op til, er optaget, eller der ikke svares, når du forsøger at sende en fax, kalder printeren automatisk op til nummeret en gang i minuttet på grundlag af det tal, som du angiver i genopkaldsindstillingerne.

Hvis du vil ændre tidsintervallet imellem genopkaldsforsøgene og antallet af genopkaldsforsøg, se "Tilgængelige faxindstillinger" på side 272.

 **BEMÆRK:** Printeren vil ikke automatisk genopkalde et nummer, som var optaget, hvis nummeret blev indtastet manuelt.

Afsendelse af en forsinket fax

Tilstanden Forsinket start kan bruges til at gemme scannede dokumenter til afsendelse på et bestemt tidspunkt med henblik på udnyttelse af lavere fjerntakster.

- 1 Ilæg dokumenter(ne) vendt opad med den øverste kant først i ADF'en.
ELLER
Placer et enkelt dokument på dokumentglasset, så det vender nedad, og luk dokumentdækslet.
Flere oplysninger om ilægning af et dokument fremgår under "Ilægning af et originalt dokument i ADI-enheden" på side 274.
- 2 Tryk på knappen  (Fax).
- 3 Juster dokumentopløsningen, så den stemmer overens med dine faxbehov. Yderligere oplysninger finder du under "Opløsning" på side 275.
Hvis du skal ændre kontrasten, se "Lysere/Mørkere" på side 276.
- 4 Tryk på knappen , indtil **Forsinket start** er fremhævet, og tryk derefter på knappen  (**Indstil**).
- 5 Tryk på knappen  indtil **Til** er fremhævet, og tryk derefter på knappen  (**Indstil**).
- 6 Indtast starttidspunktet ved hjælp af det numeriske tastatur, eller tryk på knappen  eller  for at vælge starttidspunktet, og tryk derefter på knappen  (**Indstil**).
- 7 Tryk på -knappen indtil **Fax til** er fremhævet, og tryk derefter på  (**Indstil**)-knappen.
- 8 Sørg for, at **Tastatur** er fremhævet, og tryk derefter på  (**Indstil**)-knappen.
- 9 Indtast nummeret på fjerntelefaxen ved hjælp af det numeriske tastatur, og tryk derefter på knappen  (**Indstil**).
Du kan også benytte hurtigopkalds- eller gruppenumre. Yderligere oplysninger finder du under "Automatisk opkald" på side 284.
Tryk på knappen  (**Start**) for at begynde at faxe.

Når tilstanden Forsinket start er aktiveret, lagrer din printer alle dokumenterne, der skal faxes, i hukommelsen og afsender dem på det angivne tidspunkt. Når faxafsendelse i tilstanden Udsendt start er gennemført, slettes dataene fra hukommelsen.

 **BEMÆRK:** Hvis du slukker printeren og tænder den igen, sendes de lagrede dokumenter, så snart printerens aktiveres.

Afsendelse af en fax via driveren (Direkt fax)

Du kan afsende en fax direkte fra computeren ved hjælp af driveren.

 **BEMÆRK:** Der kan kun afsendes sort/hvid-faxer via Direct Fax.

Eksempel

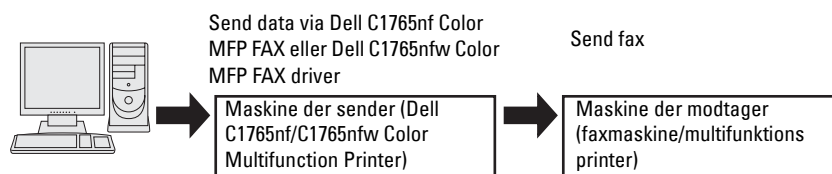

For Windows:

 **BEMÆRK:** Navnene på vinduerne og knapperne kan være anderledes end navnene i nedenstående procedure og vil afhænge af det benyttede program.

 **BEMÆRK:** Du kan kun benytte denne funktion, hvis du installerer faxdriveren.

- 1 Åbn filen, som du vil sende via fax.
- 2 Åbn udskrivingsdialogboksen i programmet, og vælg Dell C1765nf Color MFP FAX eller Dell C1765nfw Color MFP FAX.
- 3 Klik på **Præferencer**.

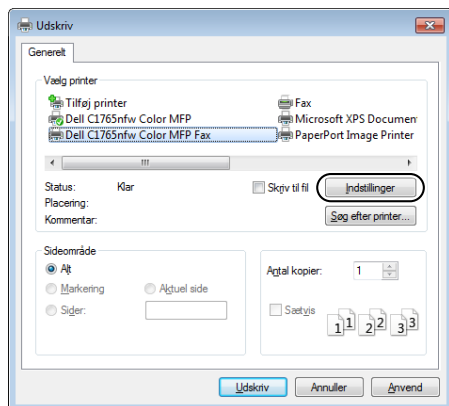

- 4 Dialogboksen for **Udskriftsindstillinger** vises. Angiv faxindstillingerne. For mere information, klik på **Hjælp** for driveren.

 **BEMÆRK:** De indstillinger, der foretages her, gælder kun for et enkelt faxjob.

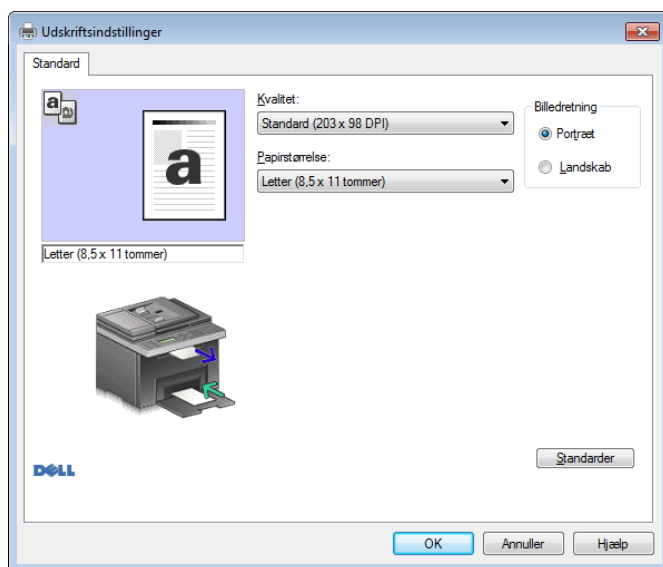

- 5 Klik på **OK** for at lukke dialogboksen **Udskriftsindstillinger**.
- 6 Klik på **Udskriv**. Dialogboksen **Indst./kontrol. faxtransmission: åbnes**.

7 Angiv destinationen for modtageren på én af følgende måder:

- Indtast navnet og telefonnummeret direkte.
- Vælg en modtager fra en telefonbog lagret på din computer.
- Vælg en modtager fra en database andet end en telefonbog eller adressebog.

For mere information om, hvordan du angiver destination, se **Hjælp** for driveren.

 **BEMÆRK:** Indtast adgangskoden i feltet **Kodeord** i området **Autorisation**, før du sender en fax, hvis faxservicen er spærret med adgangskode.

8 Klik på **Start afsendelse**.

For Mac:

 **BEMÆRK:** Navnene på vinduerne og knapperne kan være anderledes end navnene i nedenstående procedure og vil afhænge af det benyttede program.

 **BEMÆRK:** Når du bruger en USB-forbindelse på Mac OS 10.4.x, skal du opgradere Common Unix Printing System (CUPS)-softwaren til version 1.2.12 eller nyere. Du kan downloade det fra CUPS-webstedet.

- 1 Åbn filen, som du vil sende via fax.
- 2 Åbn udskrivningsdialogboksen i programmet, og vælg Dell C1765nf Color MFP Fax eller Dell C1765nfw Color MFP Fax.

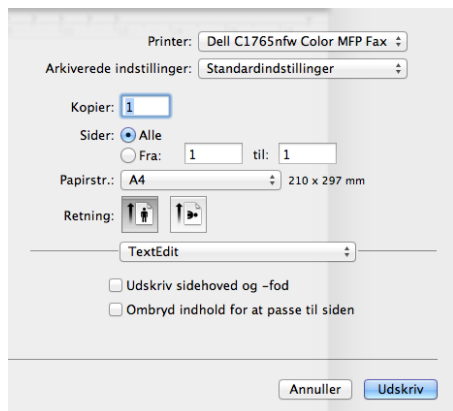

- 3 Angiv faxindstillingerne.

 **BEMÆRK:** De indstillinger, der foretages her, gælder kun for et enkelt faxjob.

- 4 Klik på Udskriv. Dialogboksen for Faxmodtager vises.
- 5 Angiv destinationen for modtageren på én af følgende måder:
 - Indtast navnet og telefonnummeret direkte.
 - Vælg en modtager fra en telefonbog lagret på din computer.

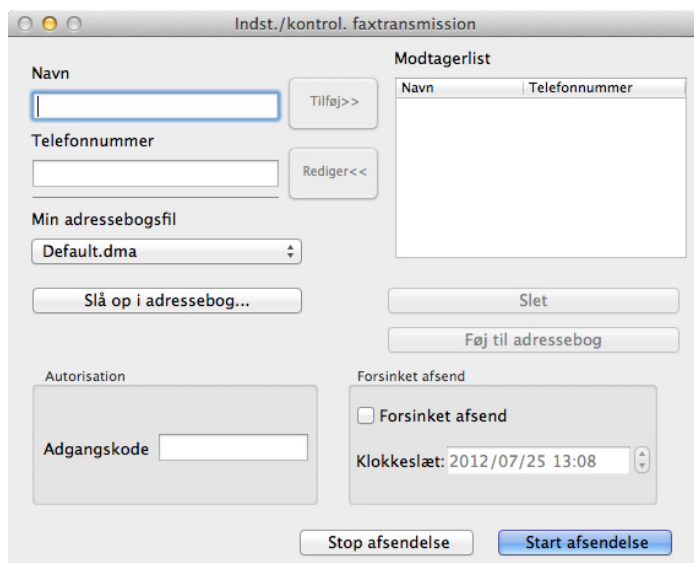



BEMÆRK: Indtast adgangskoden i feltet **Kodeord** i området **Autorisation**, før du sender en fax, hvis faxservicen er spærret med adgangskode.

6 Klik på OK.

Modtagelse af en fax

Om modtagetilstande



BEMÆRK: Hvis du vil benytte **Telefon/fax-indstilling** eller **Telefonsvarer/Fax-indstilling**, skal du tilslutte en telefonsvarer til telefonbøsningen (☎) på bagsiden af printeren.

Når hukommelsen er fuld, modtages faxen i **Telefon**-indstillingen.

Ilægning af papir til modtagelse af faxer

Anvisningerne til ilægning af papir i PSI er de samme, uanset om du udskriver, faxer eller kopierer, bortset fra at faxer kun kan udskrives på papir i størrelserne Letter, A4 og Legal. Flere oplysninger om ilægning af papir fremgår under "Ilægning af udskrivningsmedier" på side 213. Flere oplysninger om indstilling af papirtype og -størrelse i PSI fremgår under "Retningslinjer for udskrivningsmedier" på side 205.

Modtagelse af en fax automatisk i faxtilstand





Printeren er indstillet til faxtilstanden fra fabrikken.

Hvis du modtager en fax, skifter printeren automatisk til faxtilstand efter et specificeret tidsrum og modtager faxen.

Hvis du vil indstille det interval, hvorefter printeren skifter til faxmodtagetilstand efter at have modtaget et indkommende opkald, se "Tilgængelige faxindstillinger" på side 272.

Modtagelse af en fax manuelt i telefontilstand

Du kan modtage en fax manuelt ved at løfte håndsettet på den eksterne telefon og derefter følge nedenstående vejledning.

- 1 Tryk på knappen  (Fax) når du hører fax-tonerne i den eksterne telefon.
Med rør af vises.
- 2 Tryk på knappen  (Start).
- 3 Tryk på knappen , indtil **Manuel modtag.** er fremhævet, og tryk derefter på knappen  (**Indstil**).
Printeren modtager dokumentet.

Modtagelse af en fax automatisk i telefon/Fax eller Telefonsvarer/Fax tilstand

Hvis du vil benytte **Telefon/fax-tilstand** eller **Telefonsvarer/Fax-tilstand**, skal du tilslutte en telefonsvarer til telefonbøsningen (☎) på bagsiden af printeren.

Hvis den kaldende efterlader en besked, gemmer telefonsvareren beskeden som normalt. Hvis printeren hører en faxtone på linjen, påbegynder den automatisk modtagelse af faxen.



BEMÆRK: Hvis du har indstillet printeren til **Svar automatisk fax**, og din telefonsvarer er slukket, eller der ikke er sluttet en telefonsvarer til printeren, skifter printeren automatisk til **Fax-tilstand** efter et foruddefineret tidsrum.

Modtagelse af en fax manuelt ved hjælp af eksternt telefon

Denne funktion fungerer bedst, hvis du benytter en eksternt telefon, som sluttes til telefonbøsningen (☎) bag på printeren. Du kan modtage en fax fra en person, som du taler med i den eksterne telefon, uden at skulle gå hen til printeren.

Når du modtager opringningen på den eksterne telefon og hører fax-tonerne, skal du indtaste det tocifrede nummer på den eksterne telefon.

Printeren modtager dokumentet.

Tryk på knapperne langsomt i rækkefølge. Hvis du stadig kan høre faxtonen fra fjerntelefaxen, skal du forsøge at trykke på de to cifertaster igen.

Fjernmodtagekoden er indstillet til **Fra** fra fabrikken. Du kan ændre det tocifrede nummer, præcis som du vil. Flere oplysninger om ændring af koden fremgår under "Tilgængelige faxindstillinger" på side 272.

Du kan også modtage faxen ved at trykke på knappen  (Fax), når du hører fax-tonerne i den eksterne telefon. Se "Modtagelse af en fax manuelt i telefontilstand" på side 282.













 **BEMÆRK:** Indstil din eksterne telefons opkaldssystem til DTMF.

Modtagelse af faxer via DRPD-indstilling

DRPD er en serviceydelse fra telefonselskabet, som giver brugeren mulighed for at benytte en enkelt telefonlinje til at besvare opkald til flere forskellige telefonnumre. Det specifikke nummer, som den kaldende ringer op til, identificeres ved forskellige ringemønstre, som består af varierende kombinationer af lange og korte ringelyde.

Før du benytter funktionen Distinctive Ring Pattern Detection, skal telefonselskabet installere en specifik ringeservice på telefonlinjen. Hvis du vil konfigurere Distinctive Ring Pattern Detection, skal du have adgang til en yderligere telefon, eller du skal få en medhjælper til at ringe til dit faxnummer udefra.

Sådan konfigureres DRPD:

- 1 Tryk på  (Menu)-knappen.
- 2 Tryk på knappen  indtil **System** er fremhævet, og tryk derefter på knappen  (**Indstil**).
- 3 Tryk på -knappen, indtil **Administ. menu** er fremhævet, og tryk derefter på  (**Indstil**)-knappen.
- 4 Tryk på -knappen indtil **Faxindstillinger** er fremhævet, og tryk derefter på  (**Indstil**)-knappen.
- 5 Tryk på knappen , indtil **DRPD-mønster** er fremhævet, og tryk derefter på knappen  (**Indstil**).
- 6 Tryk på knappen , indtil det ønskede menuelement er fremhævet, og tryk derefter på knappen  (**Indstil**).
- 7 For at vende tilbage til den forrige skærm, tryk på knappen  (**Tilbage**).

Hvis du vil kunne modtage faxer i DRPD, skal du indstille menuen til DRPD-indstilling, se "Tilgængelige faxindstillinger" på side 272.







Din printer kan benytte syv DRPD-mønstre. Hvis dit telefonselskab tilbyder denne service, skal du spørge hos telefonselskabet, hvilket mønster du skal benytte for at bruge servicen.

Modtagelse af faxer i hukommelsen

Da printeren er en multitask-enhed, er den i stand til at modtage faxer, mens du laver kopier eller printer. Hvis du modtager en fax, mens du er i gang med at kopiere eller udskrive, eller hvis du løber tør for papir, lagrer printerens de indkommende faxer i hukommelsen. Så snart du er færdig med at kopiere, udskrive eller ilægge forbrugsstoffer, udskriver printerens automatisk faxen.

Forespørgselsmodtagelse

Du kan vælge at modtage faxer fra fjerntelefaxen, når det passer dig bedst.

- 1 Tryk på knappen  (Fax).
- 2 Tryk på knappen , indtil **Forespørgsel modtag** er fremhævet, og tryk derefter på knappen  (**Indstil**).
- 3 Tryk på knappen  indtil **Til** er fremhævet, og tryk derefter på knappen  (**Indstil**).
- 4 Indtast printerens faxnummer, og tryk derefter på knappen  (**Indstil**).

 **BEMÆRK:** Oplysninger om indtastning af faxnummeret på fjerntelefaks fremgår under "Afsendelse af fax manuelt" på side 277 eller "Afsendelse af fax automatisk" på side 276.

- 5 Tryk på knappen  (Start).



















Automatisk opkald

Hurtigopkald





Du kan lagre op til 99 hyppigt kaldte numre på hurtigopkaldsplaceringer (01-99).

Når et hurtigopkaldsjob er specificeret i forsinket fax eller genopkald, kan du ikke ændre hurtigopkaldsnummeret fra betjeningspanelet eller Dell Printer Configuration Web Tool.

Lagring af et nummer for Hurtigopkald.

- 1 Tryk på  (Menu)-knappen.
- 2 Tryk på knappen  indtil System er fremhævet, og tryk derefter på knappen  (Indstil).
- 3 Tryk på -knappen, indtil Administ. menu er fremhævet, og tryk derefter på  (Indstil)-knappen.
- 4 Tryk på knappen  , indtil Telefonbog er fremhævet, og tryk derefter på knappen  (Indstil).
- 5 Sørg for, at Hurtigopkald er fremhævet, og tryk derefter på knappen  (Indstil).
- 6 Tryk på knappen  , indtil det ønskede hurtigopkaldsnummer imellem 01 og 99 er fremhævet, og tryk derefter på knappen  (Indstil).
- 7 Sørg for, at Navn er fremhævet, og tryk derefter på  (Indstil)-knappen.
- 8 Indtast navnet, og tryk derefter på knappen  (Indstil).
- 9 Sørg for, at Telefonnummer er fremhævet, og tryk derefter på knappen  (Indstil).
- 10 Indtast nummeret, som du vil gemme, ved hjælp af det numeriske tastatur, og tryk derefter på knappen  (Indstil).
Hvis du vil indsætte en pause imellem cifrene, skal du trykke på knappen  (Genopkald/Pause). "-" vises i displayet.
- 11 Sørg for, at Anvend indstillinger er fremhævet, og tryk så på knappen  (Indstil).
- 12 Når Er du sikker? vises, skal du sikre, at Ja er fremhævet, og derefter trykke på knappen  (Indstil).
- 13 Gentag skridt 6 til 12, hvis du vil lagre flere faxnumre.
- 14 For at vende tilbage til den forrige skærm, tryk på knappen  (Tilbage).

Afsendelse af en fax ved hjælp af hurtigopkald

- 1 Ilæg dokumenter(ne) vendt opad med den øverste kant først i ADF'en.
ELLER
Placer et enkelt dokument på dokumentglasset, så det vender nedad, og luk dokumentdækslet.
Flere oplysninger om ilægning af et dokument fremgår under "Ilægning af et originalt dokument i ADI-enheden" på side 274.
- 2 Hvis du vil indtaste hurtigopkaldsnummeret, skal du gøre et af følgende efter at have trykket på knappen  (Fax):
 - Sørg for, at Fax til er fremhævet, og tryk derefter på  (Indstil)-knappen. Tryk på -knappen indtil Hurtigopkald er fremhævet, og tryk derefter på  (Indstil)-knappen.
 - Tryk på knappen  (Hurtigopkald).

- 3 Indtast hurtigopkaldsnummeret imellem 01 og 99 ved hjælp af det numeriske tastatur, og tryk derefter på knappen ✓ (Indstil).
Den tilsvarende posts navn vises kortvarigt. Bekræft navnet igen ved at trykke på knappen ✓ (Indstil).
 - 4 Juster dokumentopløsningen, så den stemmer overens med dine faxbehov. Yderligere oplysninger finder du under "Opløsning" på side 275.
Hvis du skal ændre kontrasten, se "Lysere/Mørkere" på side 276.
 - 5 Tryk på knappen ▶ (Start).
 - 6 Dokumentet scannes til hukommelsen.
Når du bruger dokumentetglasset, beder displayet dig om en anden side. Tryk på knappen ▼ for at vælge Ja og tilføj flere dokumenter eller for at vælge Nej og afsende faxen med det samme, og tryk derefter på knappen ✓ (Indstil).
 - 7 Der kaldes automatisk op til det hurtigopkaldsnummer, som er gemt på hurtigopkaldspositionen. Dokumentet sendes, når fjerntelefaxen svarer.
-  **BEMÆRK:** Hvis du bruger en stjerne (*) i det første tal, kan du sende dokumentet til flere positioner. Hvis du f.eks. indtaster 0*, kan du sende dokumentet til de lokaliteter, der er registreret fra 01 til 09.

Gruppeopkald

Hvis du hyppigt sender det samme dokument til samme destinationer, kan du oprette en gruppe med disse destinationer og lagre dem under en enkeltcifret gruppeopkaldsposition. På denne måde bliver du i stand til at benytte en gruppeopkaldsnummer til at sende det samme dokument til samtlige destinationer i gruppen.



























 **BEMÆRK:** Du kan ikke medtage et gruppeopkaldsnummer i et yderligere gruppeopkaldsnummer.



Indstilling af gruppeopkald

- 1 Tryk på  (Menu)-knappen.
- 2 Tryk på knappen ▼ indtil System er fremhævet, og tryk derefter på knappen ✓ (Indstil).
- 3 Tryk på ▼-knappen, indtil Administ. menu er fremhævet, og tryk derefter på ✓ (Indstil)-knappen.
- 4 Tryk på knappen ▼, indtil Telefonbog er fremhævet, og tryk derefter på knappen ✓ (Indstil).
- 5 Tryk på ▼-knappen indtil Gruppeopk. er fremhævet, og tryk derefter på ✓ (Indstil)-knappen.
- 6 Tryk på knappen ▼, indtil det ønskede gruppeopkaldsnummer imellem 1 og 6 er fremhævet, og tryk derefter på knappen ✓ (Indstil).
- 7 Sørg for, at Navn er fremhævet, og tryk derefter på ✓ (Indstil)-knappen.
- 8 Indtast navnet, og tryk derefter på knappen ✓ (Indstil).
- 9 Sørg for, at Hurtigopkaldsnr. er fremhævet, og tryk derefter på knappen ✓ (Indstil).
- 10 Tryk på knappen ▼, indtil det ønskede nummer er fremhævet, og tryk derefter på knappen > for at vælge hurtigopkaldsnumrene, og tryk på knappen ✓ (Indstil).
- 11 Sørg for, at Anvend indstillinger er fremhævet, og tryk så på knappen ✓ (Indstil).
- 12 Når Er du sikker? vises, skal du sikre, at Ja er fremhævet, og derefter trykke på knappen ✓ (Indstil).
- 13 Gentag skridt 6 til 12, hvis du vil lagre flere gruppeopkaldsnumre.
- 14 For at vende tilbage til den forrige skærm, tryk på knappen ↶ (Tilbage).

Redigering af gruppeopkald

Du kan slette et specifikt hurtigopkaldsnummer fra en valgt gruppe eller føje et nyt nummer til den valgte gruppe.

- 1 Tryk på  (Menu)-knappen.
- 2 Tryk på knappen  indtil System er fremhævet, og tryk derefter på knappen  (Indstil).
- 3 Tryk på -knappen, indtil Administ. menu er fremhævet, og tryk derefter på  (Indstil)-knappen.
- 4 Tryk på knappen , indtil Telefonbog er fremhævet, og tryk derefter på knappen  (Indstil).
- 5 Tryk på -knappen indtil Gruppeopk. er fremhævet, og tryk derefter på  (Indstil)-knappen.
- 6 Tryk på knappen , indtil det gruppeopkaldsnummer, som du vil redigere, er fremhævet, og tryk derefter på knappen  (Indstil).
- 7 For at ændre gruppeopkaldsnavnet:
 - a Sørg for, at Navn er fremhævet, og tryk derefter på  (Indstil)-knappen.
 - b Indtast et nyt navn, og tryk derefter på  (Indstil)-knappen.
 - c Tryk på -knappen indtil Anvend indstillinger er fremhævet, og tryk derefter på  (Indstil)-knappen.
 - d Når Er du sikker? vises, skal du sikre, at Ja er fremhævet, og derefter trykke på knappen  (Indstil).
- 8 For at ændre hurtigopkaldsnummer:
 - a Tryk på -knappen indtil Hurtigopkaldsnr. er fremhævet, og tryk derefter på  (Indstil)-knappen.
 - b Tryk på knappen , indtil det hurtigopkaldsnummer, som du vil redigere, er fremhævet, og tryk derefter på knappen  for at vælge eller fravælge hurtigopkaldsnummeret. Tryk på  (Indstil)-knappen.
 - c Tryk på -knappen indtil Anvend indstillinger er fremhævet, og tryk derefter på  (Indstil)-knappen.
 - d Når Er du sikker? vises, skal du sikre, at Ja er fremhævet, og derefter trykke på knappen  (Indstil).
- 9 For at slette gruppeopkald:
 - a Tryk på knappen  (Backspace).
 - b Kontrollér, at Er du sikker? vises, tryk på knappen  for at vælge Ja, og tryk derefter på knappen  (Indstil).

 **BEMÆRK:** Selv om du sletter det sidste hurtigopkald i en gruppe, slettes selve gruppen ikke.
- 10 Hvis du vil redigere et andet gruppeopkaldsnummer, eller indtaste et nyt gruppeopkaldsnummer, skal du gentage skridt 5 til 9.
- 11 For at vende tilbage til den forrige skærm, tryk på knappen  (Tilbage).

Afsendelse af en fax med gruppeopkald (transmission til flere adresser)

Du kan benytte gruppeopkald til udsendelser eller forsinkede transmissioner.







Følg proceduren for den ønskede aktivitet. (For forsinket transmission, se "Specifikation af faxindstillinger" på side 271).

Du kan benytte et eller flere gruppenumre i én arbejdsgang. Fortsæt derefter proceduren for at færdiggøre den ønskede aktivitet.

Printeren scanner automatisk dokumentet, som er lagt i den automatiske dokumentilægger eller på glaspladen, til hukommelsen. Printerens kalder op til hvert af numrene, der er indeholdt i gruppen.

Udskriv en an adressebogsliste

Du kan kontrollere dine indstillinger for automatiske opkald ved at udskrive en hurtigopkaldsliste.

- 1 Tryk på  (Menu)-knappen.
- 2 Tryk på knappen  indtil System er fremhævet, og tryk derefter på knappen  (Indstil).
- 3 Tryk på knappen  indtil Rapport / Liste er fremhævet, og tryk derefter på knappen  (Indstil).
- 4 Tryk på knappen , indtil Adressebog er fremhævet, og tryk derefter på knappen  (Indstil).

Der udskrives en liste over dine hurtigopkaldsposter.













Andre måder at faxe på

Brug af sikker modtagetilstand

Det kan være nødvendigt at forhindre uvedkommende i at se eller læse dine modtagne faxer. Du kan aktivere den sikrede faxtilstand ved hjælp af funktionen **Sikker modtagelse** for at begrænse udskrivningen af de modtagne faxer, når printeren står uovervåget hen. I den sikrede faxtilstand gemmes samtlige faxer i hukommelsen. Når tilstanden deaktiveres, bliver de lagrede faxer udskrevet.

 **BEMÆRK:** Før brug skal det sikres at Panellåsindst. er sat til Aktiver.





Sådan aktiveres sikker modtagetilstand:

- 1 Tryk på  (Menu)-knappen.
- 2 Tryk på knappen  indtil System er fremhævet, og tryk derefter på knappen  (Indstil).
- 3 Tryk på -knappen, indtil Administ. menu er fremhævet, og tryk derefter på  (Indstil)-knappen.
- 4 Tryk på -knappen indtil Sikkerhedsindstillinger er fremhævet, og tryk derefter på  (Indstil)-knappen.
- 5 Tryk på knappen , indtil Sikker modtag. er fremhævet, og tryk derefter på knappen  (Indstil).
- 6 Sørg for, at Sik. Modt. Indst. vises, og tryk derefter på  (Indstil)-knappen.
- 7 Tryk på knappen , indtil Aktiver er fremhævet, og tryk derefter på knappen  (Indstil).







 **BEMÆRK:** Det fabriksindstillede kodeord er 0000.

- 8 For at vende tilbage til standbytilstanden skal du trykke på knappen  (Menu).

Når der modtages en fax i den sikrede modtagetilstand, lagrer printeren den i hukommelsen, og skærbilledet Jobstatus viser Sikker modtag. for at angive, at der er lagret en fax.

 **BEMÆRK:** Hvis du ændrer kodeordet, mens Sik. Modt. Indst. er aktiveret, skal du udføre trin 1 til 5. Tryk på knappen  indtil Skift adgangskode fremhæves, og tryk derefter på knappen  (Indstil). Indtast den nye adgangskode og tryk derefter på  (Indstil)-knappen.

Sådan udskrives modtagne dokumenter:

- 1 Tryk på  (Menu)-knappen.
- 2 Tryk på knappen  , indtil Jobstatus er fremhævet, og tryk derefter på knappen  (Indstil).
- 3 Tryk på knappen  , indtil Sikker modtag. er fremhævet, og tryk derefter på knappen  (Indstil).
- 4 Indtast kodeordet og tryk derefter på knappen  (Indstil).

Faxerne, som er lagret i hukommelsen, udskrives.

Sådan deaktiveres sikker modtagetilstand:

- 1 Få adgang til menuen **Sik. modt. indst.** ved at følge trin 1 til 6 i "Sådan aktiveres sikker modtagetilstand".
- 2 Tryk på knappen **▼** indtil **Deaktiver** er fremhævet, og tryk derefter på knappen **✓ (Indstil)**.
- 3 For at vende tilbage til den forrige skærm, tryk på knappen **↶ (Tilbage)**.

Brug af en telefonsvarer

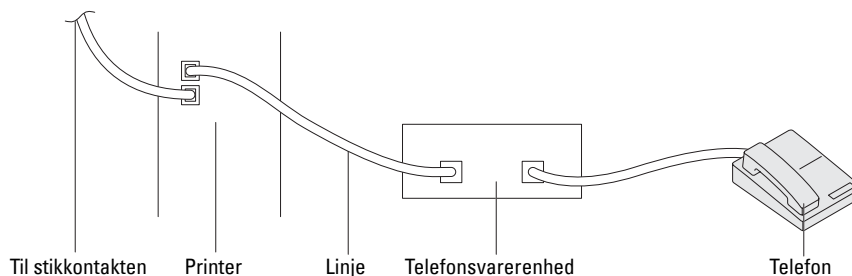

Du kan tilslutte en telefonsvarer på bagsiden af printeren som vist ovenfor.

- Indstil printeren til **Telefonsvarer/Fax**, og indstil **Automodt. Svar/fax** for at angive tidsintervallet for telefonsvareren.
- Når telefonsvareren besvarer opkaldet, overvåger printeren og overtager linjen, hvis der modtages faxtoner, hvorefter den påbegynder modtagelsen af faxen.
- Hvis telefonsvareren er slukket, skifter printeren automatisk til **Fax**, når en ringetone har lydt i et foruddefineret tidsrum.

Brug af et computermodem

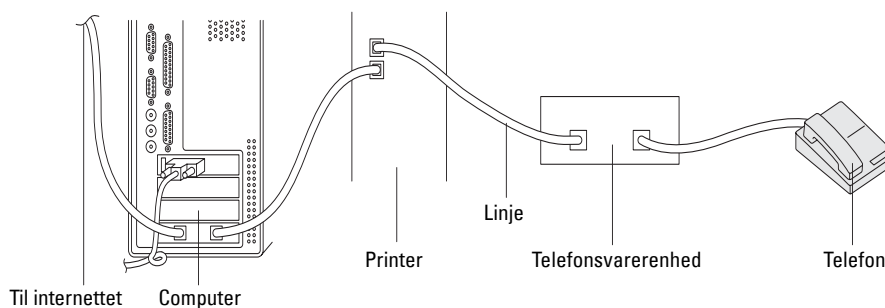

Hvis du vil bruge modemmet i computeren til at sende fax eller til opkaldeforbindelser til Internettet, skal du slutte modemmet til bøsningen bag på printeren sammen med telefonsvareren som vist ovenfor.

- Indstil printeren til **Telefonsvarer/Fax**, og indstil **Automodt. Svar/fax** for at angive tidsintervallet for telefonsvareren.
- Deaktiver computermodemets faxmodtagefunktion.
- Benyt ikke computermodemmet, hvis printeren er i gang med at sende eller modtage en fax.
- Følg anvisningerne, der fulgte med til computermodemmet og faxprogrammet, hvis du vil sende faxer via computermodemmet.

Udskrivning af en rapport

Nedenstående rapporter kan være nyttige ved brug af fax:

Adressebog

Denne liste viser alle de adresser, der i øjeblikket er lagret i printerens hukommelse som **Adressebog**-oplysninger.







Faxaktivitet

Denne rapport viser oplysninger om de faxer, du for nylig har modtaget eller sendt.

Protokolmonitor













Denne rapport viser oplysninger om de faxer, du for nylig har modtaget eller sendt.

Fremgangsmåde:

- 1 Tryk på  (Menu)-knappen.
- 2 Tryk på knappen  indtil **System** er fremhævet, og tryk derefter på knappen  (**Indstil**).
- 3 Tryk på knappen  indtil **Rapport / Liste** er fremhævet, og tryk derefter på knappen  (**Indstil**).
- 4 Tryk på knappen , indtil den ønskede rapport eller liste er fremhævet, og tryk derefter på knappen  (**Indstil**).

Den valgte rapport eller liste udskrives.

Ændring af faxstandarder

- 1 Tryk på  (Menu)-knappen.
- 2 Tryk på knappen  indtil **System** er fremhævet, og tryk derefter på knappen  (**Indstil**).
- 3 Sørg for, at **Standardindstill.** er fremhævet, og tryk så på knappen  (**Indstil**).
- 4 Tryk på -knappen indtil **Faxstandarder** er fremhævet, og tryk derefter på  (**Indstil**)-knappen.
- 5 Tryk på knappen , indtil det ønskede menuelement er fremhævet, og tryk derefter på knappen  (**Indstil**).
- 6 Tryk på knappen  eller , indtil den ønskede indstilling er fremhævet, eller indtast værdien ved hjælp af det numeriske tastatur, og tryk derefter på knappen  (**Indstilling**).
- 7 Gentag trin 5 og 6 efter behov.
- 8 For at vende tilbage til den forrige skærm, tryk på knappen  (**Tilbage**).

Bliv bekendt med din printer

22 Forklaring af din printer-software (kun Windows [®])	293
23 Forklaring af printermeddelelser	297
24 Specifikationer	303

Forklaring af din printer-software (kun Windows®)

Brug den cd med *Software and Documentation*, som blev leveret med din printer, til at installere en kombination af software-programmer, afhængigt af dit operativsystem.



BEMÆRK: Billederne anvendt i denne manual er dem til Dell™ C1765nfw Color Multifunction Printer medmindre andet er nævnt.

Printerstatusvindue

Vinduet **Printerstatus** gør dig opmærksom på en advarsel, eller når der opstår en fejl, hvis der f.eks. opstår papirstop, eller toneren er ved at være opbrugt.

Som standard starter vinduet **Printerstatus** kun, når der opstår en fejl. Når der opstår en fejl, vises fejlmeddelelsen på vinduet **Printerstatus**. Du kan indstille **Printerstatus**-vinduet til altid at starte, når der udskrives i **Egenskaber for udskrivningsstatusvindue**.

Du kan også kontrollere din printers tonerniveau.

Status Monitor Konsol

Brug **Status Monitor Konsol** til at styre flere eksemplarer af **Statusvindue** for en bestemt printer.

Vælg en printer fra listevisningen (eller **Printervalg**) ved at klikke på dens navn for at åbne et **Statusvindue** for en bestemt printer.

Dell Supplies Management System

Du kan åbne dialogboksen **Dell Supplies Management System** fra menuen **Alle programmer** eller skrivebordsikonet.

Du kan bestille tilbehør pr. telefon eller på Internettet.

- 1 Klik på **Start** → **Alle programmer** → **Dell Printere** → **Dell C1765 Color Multifunction Printer** → **Dell Supplies Management System**.

Vinduet **Dell Supplies Management System** vises.

- 2 Vælg din printer på listen **Vælg printermodel**.

- 3 Hvis du bestiller over Internettet:

- a Vælg en webadresse fra listen **Vælg genbestillings-URL**.

- b Klik på **Besøg Dell-websted for bestilling af printertilbehør**.

Vinduet **Dell C1765nf/C1765nfw Color MFP - Dell Supplies Management System** vises.

- c Indtast servicetag'et, og klik derefter på **OK**.

Hvis du bestiller pr. telefon, skal du ringe til det nummer, som vises i afsnittet **Bestil pr. telefon**.

Hurtigstart hjælpeprogram

Med vinduet **Hurtigstart hjælpeprogram**, kan du åbne **Statusvindue**, **Værktøjskasse**, **Fejlfinding**, **Adressebogseditor**, **Scanknapkontrol** og **Dell ScanCenter**.

For at anvende **Hurtigstart hjælpeprogram** skal du vælge at installere **Hurtigstart hjælpeprogram**, når du installerer Dell-softwaren.

For at åbne vinduet **Hurtigstart hjælpeprogram**:

- 1 Klik på **Start** → **Alle programmer** → **Dell Printere** → **Dell C1765 Color Multifunction Printer** → **Hurtigstart hjælpeprogram**.

Dialogboksen **Hurtigstart hjælpeprogram** åbner.

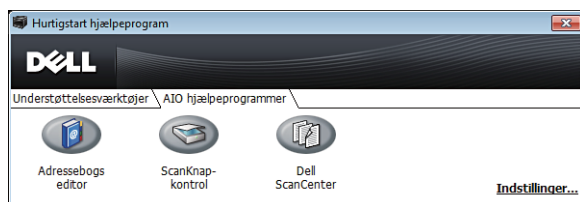
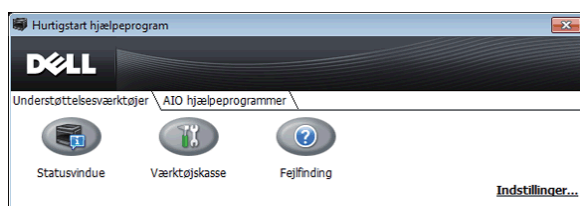

- 2 **Hurtigstart Hjælpeprogram** vinduet har seks knapper: **Statusvindue**, **Værktøjskasse**, **Fejlfinding**, **Adressebogseditor**, **Scanknap-kontrol**, og **Dell ScanCenter**.

For at afslutte skal du trykke på **X** øverst til højre i vinduet.

For at få detaljer skal du klikke på **Hjælp** i hvert program.

Statusvindue	Klik for at åbne vinduet Udskrivningsstatus . Se "Printerstatusvindue" på side 293.
Værktøjskasse	Klik for at åbne Værktøjskassen . Se "Forklaring af Værktøjskassens menuer" på side 139.
Fejlfinding ^{*1}	Klik for at åbne Fejlfindingsoversigten , som gør det muligt selv se problemer.
Adressebogseditor	Klik for at åbne Adressebogseditoren , som giver dig mulighed for at oprette og redigere Adressebogens poster.
Scanknapkontrol	Klik for at åbne Scanknapkontrol , som giver dig mulighed for at angive, hvordan Scanknapkontrol opfører sig for de scanningsbegivenheder, som enheden genererer.
Dell ScanCenter ^{*2}	Klik for at åbne Dell ScanCenter .

^{*1} Guiden **Fejlfinding** er en fil i PDF-format (Portable Document Format). Dette element skal bruge softwaren for at vise dokumentet.
^{*2} **Dell ScanCenter** vises muligvis ikke, det afhænger af operativsystemet.

Adressebogseditor

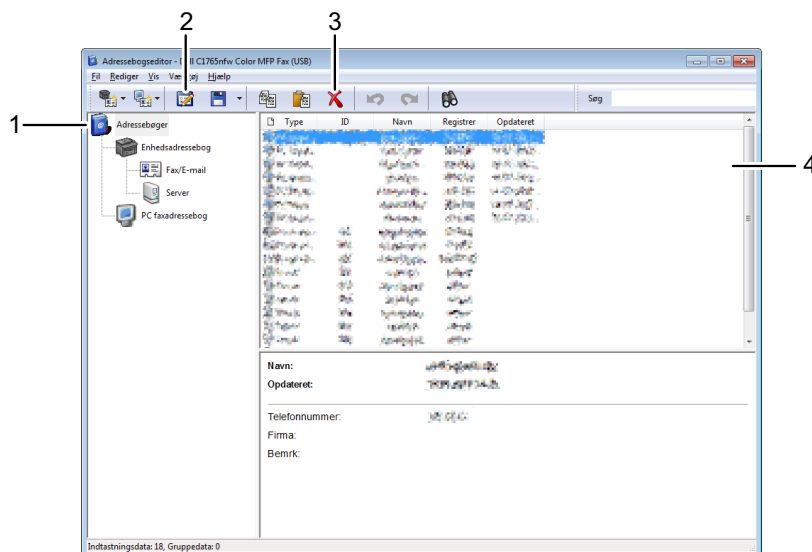

- 1 Læs poster fra enheden Adressebog fra printeren til Adressebogseditoren og læs posterne fra PC Fax-adressebogen fra pc'en til Adressebogseditoren.
- 2 Giver dig mulighed for at redigere en valgt Adressebogspostering dialogboksen Rediger.
- 3 Sletter en valgt Adressebogspostering.
- 4 Viser Adressebogsposteringer.

 **BEMÆRK:** Du skal installere en faxdriver, før du læser eller redigerer **Adressebogsposter**.

For mere information om **Adressebogseditor**, se **Hjælp** for **Adressebogseditor**.

Scanknapkontrol

Scan til Program gemmer billedfilerne i **Mine Dokumenter** mappen som standard, og derefter kan du åbne dem ved at benytte det relaterede program. Brug **Scanknapkontrollen** til at ændre slutplaceringen for billedfilerne og for at vælge om billedfilerne skal åbnes vha. det relaterede program.

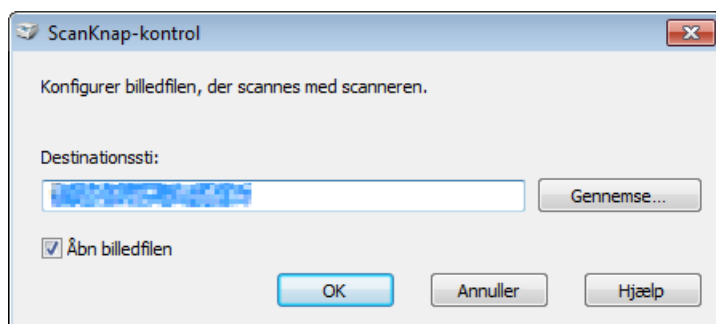

Dell ScanCenter

Dell ScanCenter er et PaperPort®-program, som giver dig mulighed for at scanne emner og sende indscanningerne direkte til PaperPort eller andre programmer på din computer, uden først at køre PaperPort. For yderligere oplysninger om anvendelsen af Dell ScanCenter, henvises til PaperPorts Hjælpemenu.

- ✎ **BEMÆRK:** PaperPort understøttes muligvis ikke, det afhænger af operativsystemerne.
- ✎ **BEMÆRK:** PaperPort program er kun tilgængelig på *Software and Documentation*-disken, der følger med printeren. Den licenserede software program er ikke tilgængeligt for download fra support.dell.com.

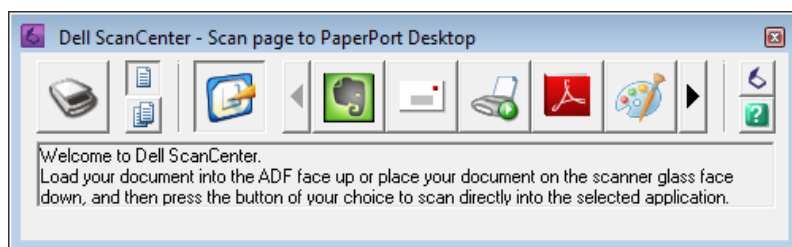

Forklaring af printermeddelelser

Printerens betjeningspanel viser meddelelser, der beskriver printerens aktuelle tilstand og angiver mulige printerproblemer, som du skal løse. Dette kapitel beskriver meddelelser og deres betydninger, samt hvordan du fjerner dem.

 **FORSIGTIG:** Når der vises en fejlkode, er de resterende udskrivningsdata på printeren, samt oplysningerne akkumuleret i printerens hukommelse, ikke sikrede.

Fejlkode	Det kan du gøre	
001-360	Sluk printeren, og tænd den derefter igen. Hvis det ikke løser problemet, skal du kontakte Dell™. Se "Kontakt Dell" på side 364.	
003-340		
003-356		
005-121	Kontrollér og ryd papirgangen. Se "Afhjælpning af Papirstop i ADF'en" på side 327.	
005-301	Luk ADF-dækslet.	
006-370	Sluk printeren, og tænd den derefter igen. Hvis det ikke løser problemet, skal du kontakte Dell. Se "Kontakt Dell" på side 364.	
007-340		
007-371		
009-360	Geninstaller den specificerede tonerpatron. Se "Installation af en tonerpatron" på side 314.	
009-361		
009-362		
009-363		
009-654		
010-354	Sluk printeren, og tænd den derefter igen. Hvis det ikke løser problemet, skal du kontakte Dell. Se "Kontakt Dell" på side 364.	
010-377		
016-315		
016-317		
016-338		
016-344		
016-347		
016-354		
016-355		
016-370		
016-372		
016-374		
016-375		
016-376		
016-377		
016-393		Sluk printeren, og tænd den derefter igen. Hvis det ikke løser problemet, skal du kontakte Dell. Se "Kontakt Dell" på side 364.
016-395		
016-503		Tryk på  (Indstil)-knappen. Kontrollér, om SMTP-serveren og DNS-serveren er angivet korrekt.

Fejlkode	Det kan du gøre
016-504	Tryk på ✓ (Indstil)-knappen. Kontrollér, om brugernavn og adgangskode for POP3-server og DNS-server er angivet korrekt.
016-507	Tryk på ✓ (Indstil)-knappen. Kontrollér, om det brugernavn og den adgangskode, der bruges til SMTP-serveren, er angivet korrekt.
016-700	Tryk på ✓ (Indstil)-knappen for at annullere det aktuelle udskriftsjob.
016-701	
016-720	
016-744	Tryk på ✓ (Indstil)-knappen. Kontakt Dell, hvis denne meddelelse vises gentagne gange. Se "Kontakt Dell" på side 364.
016-745	
016-749	Tryk på ✓ (Indstil)-knappen for at annullere det aktuelle udskriftsjob.
016-764	Tryk på ✓ (Indstil)-knappen. Kontakt SMTP-serveradministratoren.
016-766	
016-767	Tryk på ✓ (Indstil)-knappen. Kontrollér e-mail-adressen, og prøv at scanne igen.
016-794	Tryk på ✓ (Indstil)-knappen for at rydde meddelelsen.
016-795	
016-797	
016-920	Tryk på ✓ (Indstil)-knappen. Udfør handlingen igen, i overensstemmelse med handlingens procedure.
016-921	
016-981	Tryk på ✓ (Indstil)-knappen for at annullere det aktuelle udskriftsjob. Hvis du kopierer vha. Samlet, skal du ændre indstilling til Usamlet og prøve at kopiere igen. Se "Indstilling af Kopieringsalternativer" på side 237.
016-985	Tryk på ✓ (Indstil)-knappen. Prøv at scanne igen ved at reducere indstillingen af opløsningen eller ændre filformatet for det scannede billede.
017-970	
017-980	Tryk på ✓ (Indstil)-knappen for at rydde meddelelsen.
017-981	
017-988	
024-914	Ilæg det specificerede papir. Se "Ilægning af udskrivningsmedie i multifunktionsilæggeren (MPF)" på side 213 eller "Ilægning af udskrivningsmedier i prioritetsarkilæggeren (PSI)" på side 221.
024-969	Ilæg det passende papir. Se "Ilægning af udskrivningsmedie i multifunktionsilæggeren (MPF)" på side 213 eller "Ilægning af udskrivningsmedier i prioritetsarkilæggeren (PSI)" på side 221.
026-720	Tryk på ✓ (Indstil)-knappen for at rydde meddelelsen.
026-721	
026-722	
026-723	
026-750	
026-751	
026-752	
027-446	Skift IP-adressen for at undgå dobbeltforekomst. Sluk for printeren, og tænd den igen.
027-452	
031-521	Tryk på ✓ (Indstil)-knappen. Få bekræftelse på, at der kan logges på computeren, fra systemadministratoren.
031-526	Tryk på ✓ (Indstil)-knappen. Kontrollér DNS-forbindelsen, eller kontrollér, om destinationsserveren til videresendelse er registreret mht. DNS.

Fejlkode	Det kan du gøre
031-529	Tryk på ✓ (Indstil)-knappen. Kontrollér, om kodeordet er korrekt.
031-530	Tryk på ✓ (Indstil)-knappen. Kontrollér, om lagerlokaliteten er korrekt. Den lagerlokalitet, du angav, er DFS-indstillingen. Kontrollér, om den er linket til en anden server. Angiv server, hvor der er et direkte link til, fællesnavn og lagerlokalitet.
031-533	Tryk på ✓ (Indstil)-knappen. Kontrollér følgende:
031-534	<ul style="list-style-type: none"> • Hvis det angivne filnavn ikke bruges af andre brugere. • Hvis en fil eller mappe, som har samme navn som den, du angav, allerede findes.
031-535	Tryk på ✓ (Indstil)-knappen. Kontrollér, at en anden bruger ikke har åbnet filen på den lagerlokalitet, du angav.
031-536	
031-537	Tryk på ✓ (Indstil)-knappen. Kontrollér, at der er ledig plads på lagerlokaliteten.
031-555	Tryk på ✓ (Indstil)-knappen for at rydde meddelelsen.
031-556	
031-557	Tryk på ✓ (Indstil)-knappen. Skift det filnavn, der allerede findes på FTP-serveren.
031-558	Tryk på ✓ (Indstil)-knappen for at rydde meddelelsen.
031-571	
031-574	Tryk på ✓ (Indstil)-knappen. Kontrollér DNS-forbindelsen, eller kontrollér, om navnet på destinationsserveren til videresendelse er registreret mht. DNS.
031-575	Tryk på ✓ (Indstil)-knappen. Angiv DNS-adresse, eller angiv adressen på destinationsserveren til videresendelse som IP-adresse.
031-576	Tryk på ✓ (Indstil)-knappen. Kontrollér, om printeren kommunikerer med destinations-FTP-serveren til videresendelse. Kontrollér f.eks. forbindelsen med netværkskablet, og hvis IP-adressen til serveren er korrekt.
031-578	Tryk på ✓ (Indstil)-knappen. Kontrollér, at loginnavnet (brugernavnet) og kodeordet er korrekt.
031-579	Tryk på ✓ (Indstil)-knappen. Kontrollér, om lagerlokaliteten er korrekt.
031-582	Tryk på ✓ (Indstil)-knappen. Kontrollér, om det angivne filnavn kan oprettes på lagerlokaliteten. Kontrollér, at der er ledig plads på lagerlokaliteten.
031-584	Tryk på ✓ (Indstil)-knappen. Kontrollér, om det angivne mappenavn kan oprettes på lagerlokaliteten. Kontrollér, om mappen, som har samme navn som den, du angav, allerede findes.
031-585	Tryk på ✓ (Indstil)-knappen. Kontrollér serveradgangsrettigheder.
031-587	
031-588	Tryk på ✓ (Indstil)-knappen. Kontrollér, at der er ledig plads på lagerlokaliteten.
031-589	Tryk på ✓ (Indstil)-knappen for at rydde meddelelsen.
031-594	Tryk på ✓ (Indstil)-knappen. Udfør handlingen igen, i overensstemmelse med handlingens procedure. Kontakt Dell, hvis denne meddelelse vises gentagne gange. Se "Kontakt Dell" på side 364.
031-598	Tryk på ✓ (Indstil)-knappen. Kontrollér adgangsrettigheden til vedhæftning til filen, og om serveren understøtter FTP-vedhæftningskommandoen.
033-503	Tryk på ✓ (Indstil)-knappen for at rydde meddelelsen.
033-513	Tryk på ✓ (Indstil)-knappen. Udskriv den modtagne fax, eller vent et øjeblik, indtil afsendelse af en fax er fuldført.
033-517	Tryk på ✓ (Indstil)-knappen. Kontrollér, om kodeordet er korrekt.
033-518	Tryk på ✓ (Indstil)-knappen. Tjek om din landekode er sat korrekt.
033-519	Tryk på ✓ (Indstil)-knappen for at rydde meddelelsen.
033-787	

Fejlkode	Det kan du gøre
033-788	Tryk på ✓ (Indstil)-knappen. Fjern den modtagne fax, eller vent et øjeblik, indtil afsendelse af en fax er fuldført. Tryk på ✓ (Indstil)-knappen for at rydde meddelelsen.
034-700	Tryk på ✓ (Indstil)-knappen for at rydde meddelelsen. Kontrollér, at telefonlinjen er tilsluttet korrekt. Se
034-701	"Tilslutning af Telefonforbindelsen" på side 41.
034-702	
034-703	Tryk på ✓ (Indstil)-knappen for at rydde meddelelsen. Kontrollér, at telefonlinjen er tilsluttet korrekt. Se
034-704	"Tilslutning af Telefonforbindelsen" på side 41.
034-705	
034-706	
034-707	
034-708	
034-709	
034-710	
034-711	
034-712	
034-713	
034-714	
034-715	
034-716	
034-717	
034-718	
034-719	
034-720	
034-721	
034-722	
034-723	
034-724	
034-725	
034-726	
034-727	
034-750	
034-751	
034-752	
034-753	
034-754	
034-755	
034-756	
034-757	
034-758	
034-759	
034-760	

Fejlkode	Det kan du gøre
034-761	
034-762	
034-763	
034-764	
034-765	
034-766	
034-767	
034-768	
062-321	Sluk printeren, og tænd den derefter igen. Hvis det ikke løser problemet, skal du kontakte Dell. Se "Kontakt Dell" på side 364.
062-790	Tryk på ✓ (Indstil)-knappen.
075-100	Kontrollér og ryd papirgangen, ilæg det specificerede papir og tryk herefter på ✓ (Indstil)-knappen. Se "Afhjælpning af papirstop fra forsiden af printeren" på side 331.
075-921	Ilæg papir til de andre sider (ulige), og tryk på ✓ (Indstil)-knappen. Se figur "Ilægning af udskrivningsmedie ved manuel dupleksudskrivning" på side 226.
077-100	Kontrollér og ryd papirgangen. Se "Afhjælpning af papirstop" på side 325.
077-101	
077-102	Kontrollér og ryd papirgangen. Se "Afhjælpning af papirstop fra bagsiden af printeren" på side 332.
077-104	Kontrollér og ryd papirgangen. Se "Afhjælpning af papirstop" på side 325.
077-105	
077-300	Luk bagdækslet.
077-900	Kontrollér og ryd papirgangen. Se "Afhjælpning af papirstop fra outputbakke" på side 334.
077-901	Kontrollér og ryd papirgangen. Se "Afhjælpning af papirstop" på side 325.
091-402	Sluk printeren, og tænd den derefter igen. Hvis det ikke løser problemet, skal du kontakte Dell. Se "Kontakt Dell" på side 364.
092-310	Rens CTD-sensoren. Se "Rengøring af CTD-sensoren (Color Toner Density)" på side 318.
093-423	Udskift den specificerede tonerpatron snart. Bestil en ny forbrugsdel hos www.dell.com/supplies .
093-424	Se "Udskiftning af tonerpatroner" på side 312.
093-425	
093-426	
093-919	Geninstaller eller udskift den specificerede tonerpatron. Se "Udskiftning af tonerpatroner" på side 312.
093-920	
093-921	
093-922	
093-930	Fjern den angivne tonerpatron, og installer en ny. Hvis du ikke udskifter tonerpatronen, kan der opstå problemer med udskriftskvaliteten. Bestil en ny forbrugsdel hos www.dell.com/supplies .
093-931	
093-932	Se "Udskiftning af tonerpatroner" på side 312.
093-933	

Fejlkode	Det kan du gøre	
093-960	Udskift den specificerede tonerpatron med en der er understøttet. Bestil en ny forbrugsdel hos www.dell.com/supplies .	
093-961		
093-962	Se "Udskiftning af tonerpatroner" på side 312.	
093-963		
093-970	Geninstaller den specificerede tonerpatron. Se "Installation af en tonerpatron" på side 314.	
093-971		
093-972		
093-973		
117-331	Sluk printeren, og tænd den derefter igen. Hvis det ikke løser problemet, skal du kontakte Dell. Se "Kontakt Dell" på side 364.	
117-332		
117-333		
117-334		
117-340		
117-342		
117-343		
117-344		
117-346		
117-348		
117-349		
117-350		
117-351		
117-366		
124-333		Sluk printeren, og tænd den derefter igen. Hvis det ikke løser problemet, skal du kontakte Dell. Se "Kontakt Dell" på side 364.
134-211		
191-310		
193-700	Denne meddelelse angiver, at printeren ikke er i Ikke-Dell toner status.	

Specifikationer

 **BEMÆRK:** Billederne anvendt i denne manual er dem til Dell™ C1765nfw Color Multifunction Printer medmindre andet er nævnt.

Kompatibilitet i forhold til operativsystemer

Din Dell™ C1765nf/C1765nfw Color Multifunction Printer er kompatibel med Microsoft® Windows® XP, Windows XP 64-bit Edition, Windows Vista®, Windows Vista 64-bit Edition, Windows 7, Windows 7 64-bit Edition, Windows 8, Windows 8 64-bit Edition, Windows Server® 2003, Windows Server 2003 x64 Edition, Windows Server 2008, Windows Server 2008 64-bit Edition, Windows Server 2008 R2, Windows Server 2012, Mac OS X Version 10.4.11, 10.5, 10.6, 10.7, og 10.8.

Strømforsyning

Mærkespænding	220-240 V AC	110-127 V AC
Frekvens	50/60 Hz	50/60 Hz
Strøm	5,0 A	11,0 A

Mål

Højde: 338 mm Bredde: 410 mm Dybde: 379 mm

Vægt (kun tonerpatroner er inkluderet):

- Dell C1765nf Color Multifunction Printer: 14,8 kg
- Dell C1765nfw Color Multifunction Printer: 14,9 kg

Hukommelse

Basishukommelse	128 MB
-----------------	--------

Sidebeskrivelsessprog (PDL)/emulering, operativsystem og interface

PDL/emuleringer	Hostbaseret udskrivningssystem	
OS'er	Windows XP, Windows XP 64-bit Edition, Windows Vista, Windows Vista 64-bit Edition, Windows 7, Windows 7 64-bit Edition, Windows 8, Windows 8 64-bit Edition, Windows Server 2003, Windows Server 2003 x64 Edition, Windows Server 2008, Windows Server 2008 64-bit Edition, Windows Server 2008 R2, Windows Server 2012, Mac OS X Version 10.4.11, 10.5, 10.6, 10.7, og 10.8.	
Interfaces	Standard lokal:	USB 2.0
	Standardnetværk:	10Base-T/100Base-TX Ethernet IEEE 802.11b/802.11g (trådløs) (kun Dell C1765nfw Color Multifunction Printer)

MIB-kompatibilitet

En styringsinformationsbase (MIB) er en database, som indeholder information om netværksenheder (som f.eks. adaptere, broer, routere og computere). Denne information hjælper netværksadministratorer med at styre netværket (analysere udførelser, trafik, fejl osv.). Dell C1765nf/C1765nfw Color Multifunction Printer er i overensstemmelse med standardindustri-MIB-specifikationer, således at printerens kan genkendes og styres af forskellige softwaresystemer til printer- og netværksstyring.

Omgivelser

Anvendelse

Temperatur	10-32 °C
Fugtighedsgrad	10-85 % RH (uden kondens)

Garanti for udskrivningskvalitet

Temperatur	15-28 °C
Fugtighedsgrad	20-70 % RH (uden kondens)

Lager

Temperaturområde	-20-40 °C
Fugtighedsområde ved opbevaring	5-80% RH (uden kondens)

Højde





Anvendelse	Op til 3.100 m
Lager	70.9275 Kpa



BEMÆRK: Se "Indstil højde" på side 151 for yderligere oplysninger om at indstille højden.

Kabler

Dit mellemkabel skal opfylde de følgende krav:

	Tilslutningstype	Tilslutningsspecifikationer og symboler
1	Ethernet	10 Base-T/100 Base-TX 
2	USB	USB 2.0 
3	Stikkontakt	 LINE
4	Telefonstik	 PHONE

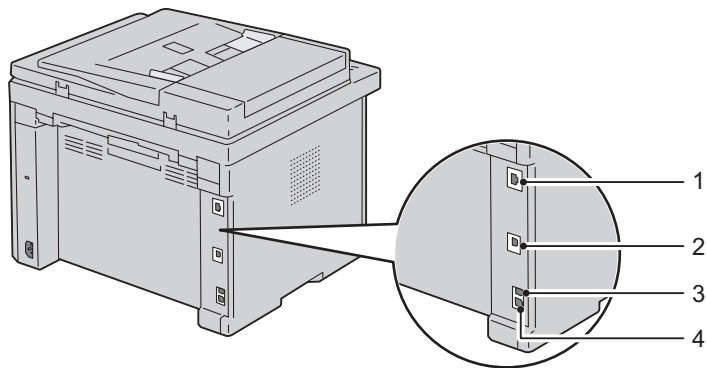

Kopieringsspecifikationer

Menupunkt	Beskrivelse
Kopiopløsning	Optisk: 600x600 dots/25,4 mm, ADF: 600x300 dots/25,4mm (Samme for Farve/Sort og Hvid)
Kopieringshastighed	12 farvekopier pr. minut eller mere, 15 sort/hvid kopier pr. minut eller mere (når dokumentglasset bruges til at lave sekventielle kopier af et dokument, hvor siderne scannes en efter en.) 2,87 farvekopier pr. minut eller mere, 10,64 sort/hvid kopier pr. minut eller mere (når ADI'en bruges til at lave sekventielle kopier af flere dokumenter.)
Papirstørrelse	A4, A5, B5, Executive, Brev, Folio, Legal, Monarch, DL, C5, Konvolut #10
Zoomniveau	Dokumentglas: 25% - 400%, ADF: 25% - 400%
Flere kopier	1-99 sider
Kopitilstand (=Original Type)	Tekst, Tekst & Foto, Foto
Scanningsmetode	Glasplade: Dokument-fikseret flatbed scanningsmetode ADF: Transport-fikseret, dokumentfremførers scanningsmetode (scanning på én side)

Specifikationer for scanner

Menupunkt	Beskrivelse
Kompatibilitet	Tool Without An Interesting Name (TWAIN), Windows Image Acquisition (WIA)
Scanningsopløsning	TWAIN: 75 x 75 til 4800 x 4800 dots/25,4 mm WIA: 75/100/150/200/300/400/600 dots/25,4 mm Opløsninger andre end følgende opnås ved driverens opløsningskonvertering: 200 x 200 dots/25,4 mm 300 x 300 dots/25,4 mm (standard) 600 x 600 dots/25,4 mm 1200 x 1200 dots/25,4 mm
Bitdybde – farve	24 bit (WIA, TWAIN)
Bitdybde – sort/hvid	1 bit for streggrafik og 8 bit til gråtoner
Effektiv scanningslængde	Dokumentglas: 297 mm, ADF: 355,6 mm
Effektiv scanningsbredde	215,9 mm
Scanningshastighed (teksttilstand)	Sort og hvid: 641,22 μ sek./linje (600 dots/25,4 mm), 1.265,19 μ sek./linje (1.200 dots/25,4 mm) Farve: 2.176,52 μ sek./linje (600 dots/25,4 mm), 4.363,36 μ sek./linje (1.200 dots/25,4 mm)

Specifikationer for fax

Menupunkt	Beskrivelse
Kompatibilitet	ITU-T Gruppe 3
Relevant linje	Offentligt telefonnet med omkobling (PSTN)
Datakodning	Sort og hvid: 1bit, JBIG, MMR, MR, MH-kodning Farve: ikke understøttet
Maks. hastighed for modem	33,6 Kbps
Transmissionshastighed	Ca. 3 sekunder/side *Transmissionstiden gælder for hukommelsestransmission af tekstdata, som er scannet i en standardopløsning med ECM, hvor der kun anvendes ITU-T No.1 Chart.
Scanningshastighed	Dokumentglas: ca. 3 sekunder/A4 (ved opløsningstilstanden Standard for fax) ADI: ca. 5 sekunder/Brev (ved opløsningstilstanden Standard for fax), 7,5 sekunder/Brev (ved opløsningstilstanden Fin for fax)
Maks. dokumentlængde	Dokumentglas: 297 mm, ADF: 355,6 mm
Papirstørrelse	Brev, A4, Legal
Opløsning	Standard: 8 pels/mm (203 pels) x 3,85 linjer/mm (98 linjer) 200 dpi x 100 dpi Fin: 8 pels/mm (203 pels) x 7,7 linjer/mm (196 linjer) 200 dpi x 200 dpi Superfin: 8 pels/mm (203 pels) x 15,4 linjer/mm (391 linjer) 200 dpi x 400 dpi Ultrafin: 16 pels/mm (406 pels) x 15,4 linjer/mm (391 linjer) 400 dpi x 400 dpi
Brugerhukommelse	2 MB
Halvtone	256 niveauer

Vedligeholdelse af din printer

25 Vedligeholdelse af din printer	311
26 Afhjælpning af papirstop	325

Vedligeholdelse af din printer

For at opretholde optimal udskrivningskvalitet kræver din printer, at du udfører visse periodiske tiltag. Hvis printeren anvendes af flere personer, kan det være en god ide at vælge en nøgleoperatør til at vedligeholde din printer. Henvis udskrivningsproblemer og vedligeholdelsesopgaver til denne tastoperatør.



BEMÆRK: Billederne anvendt i denne manual er dem til Dell™ C1765nfw Color Multifunction Printer medmindre andet er nævnt.

Bestemmelse af status for tilbehør

Hvis din printer er sluttet til netværket, kan **Dell Printer Configuration Web Tool** give øjeblikkelig feedback angående resterende tonerniveauer. Skriv printerens IP-adresse i din webbrowser for at se denne information. For at anvende funktionen **E-mail-alarm**, som fortæller dig, hvornår printeren kræver nyt tilbehør, skal du skrive dit navn eller navnet på tastoperatøren i e-mail-listefeltet.

På betjeningspanelet kan du også bekræfte følgende:

- Alt tilbehør eller vedligeholdelsesdele, som kræver udskiftning pr. meddelelse (printeren kan imidlertid kun vise information om en del ad gangen).
- Mængden af toner, der er tilbage i hver tonerpatron

Besparelse af tilbehør

Du kan ændre adskillige indstillinger i din printerdriver for at spare på tonerpatron og papir.

Tilbehør	Indstilling	Funktion
Tonerpatron	Tonerbesparelsesindstilling på fanen Grafik i printerdriveren	Dette afkrydsningsfelt gør det muligt for brugerne at vælge en udskrivningsindstilling, som forbruger mindre toner. Når denne egenskab anvendes, er billedkvaliteten lavere, end når den ikke anvendes.
Udskrivningsmedia	Flere op på fanen Layout i printerdriveren	<p>Printeren udskriver to eller flere sider på den ene side af et ark. Det antal, som hver printerdriver kan udskrive på ét ark papir, er følgende:</p> <ul style="list-style-type: none"> • Printerdriver til Microsoft® Windows®: 2, 4, 8 eller 16 sider • Printerdriver til Mac: 2, 4, 6, 9 eller 16 sider <p>Kombineret med dupleksindstillingen, gør Flere op det muligt at udskrive 32 sider på et enkelt ark papir (16 billeder på forsiden og 16 på bagsiden).</p>

Opbevaring af udskrivningsmedier

Der er flere ting, du kan gøre, hvis du vil undgå potentielle problemer med papirfremføringen og en uensartet udskrivningskvalitet.

- Du opnår den bedste udskriftskvalitet ved at gemme udskrivningsmedier i omgivelser, hvor temperaturen er omkring 21 °C og fugtighedsgraden er 40 %.
- Opbevar papkasser med udskrivningsmedia på en palle eller en hylde i stedet for direkte på gulvet.
- Hvis du opbevarer enkelte pakker med udskrivningsmedia uden for den originale emballage, skal du sikre dig, at de står på en plan flade, så kanterne ikke bøjes eller krølles.

- Anbring ikke noget oven på pakkerne med udskrivningsmedia.

Opbevaring af forbrugsdele

Opbevar forbrugsdele i deres originale emballage, indtil du skal bruge dem. Opbevar ikke forbrugsdele i:

- Temperaturer over 40 °C.
- Under forhold med ekstreme ændringer i fugtighed og temperatur.
- Direkte sol.
- Steder med støv.
- En bil i et længere tidsrum.
- Under forhold, hvor der er korrosive gasser.
- Under forhold, hvor luften indeholder salt.

Udskiftning af tonerpatroner

⚠ ADVARSEL: Inden du udskifter tonerpatroner, bør du læse og følge sikkerhedsforskrifterne i *Vigtig information*.

Dell tonerpatroner kan kun fås gennem Dell. Du kan bestille flere patroner online på <http://www.dell.com/supplies> eller pr. telefon. Se "Kontakt Dell" på side 364 angående bestilling pr. telefon.

Det anbefales, at du anvender Dell tonerpatroner til din printer. Dell yder ingen garanti for problemer, som er forårsaget af anvendelse af tilbehør, dele og komponenter, der ikke er leveret af Dell.

⚠ ADVARSEL: Smid aldrig brugte tonerpatroner ind i åben ild. Der er risiko for, at den resterende toner eksploderer med forbrændinger og personskaade til følge.

⚠ ADVARSEL: Undlad at ryste den brugte tonerpatron så du ikke spilder toner.

Fjernelse af tonerpatroner

- 1 Åbn dækslet til tonerpatroner.

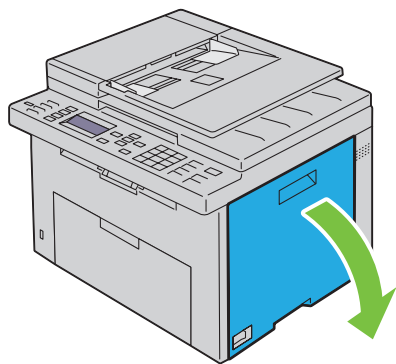

2 Tag godt fat i tonerpatronen, som vist i illustrationen.

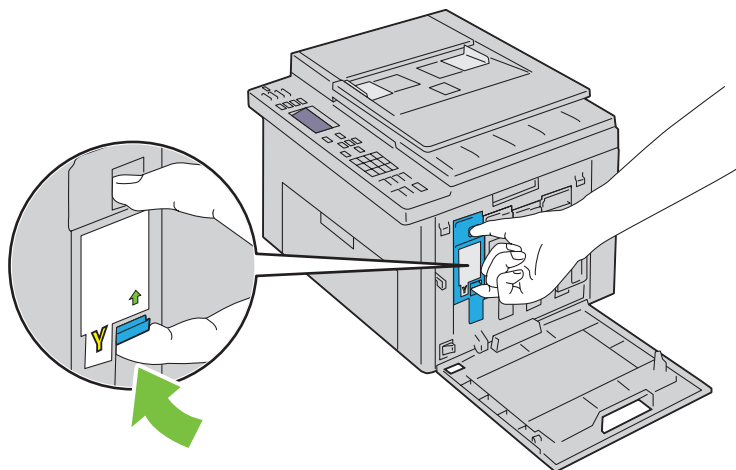

⚠ ADVARSEL: Træk altid tonerpatronen ud langsomt, så du ikke spilder toner.

3 Træk tonerpatronen ud.

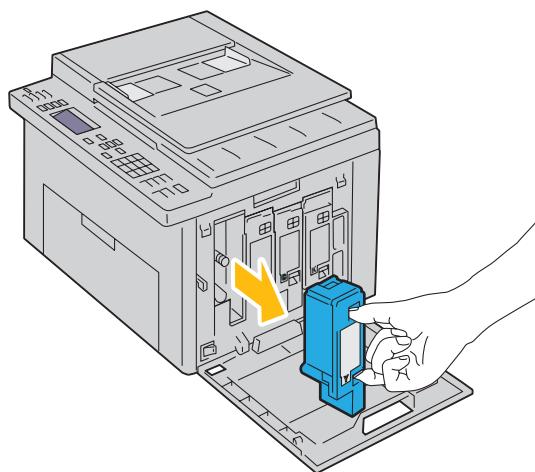

Installation af en tonerpatron

- 1 Udpak en ny tonerpatron med den ønskede farve, og ryst den fem eller seks gange for at fordele toneren.

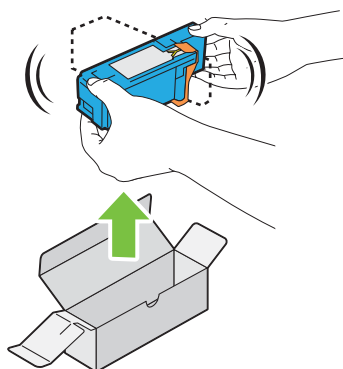

BEMÆRK: Sørg for, at farven på den nye tonerpatron svarer til den på håndtaget, inden du udskifter den.

BEMÆRK: Håndter tonerpatronen forsigtigt, så du ikke spilder toner.

- 2 Fjern tapen fra tonerpatronen.

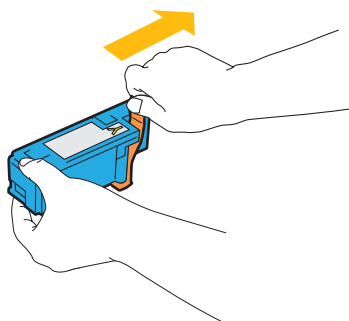

- 3 Sæt tonerpatronen i den tilhørende patronholder og skub den ind på plads ved at trykke midt på mærkaten, indtil patronen klikker på plads.

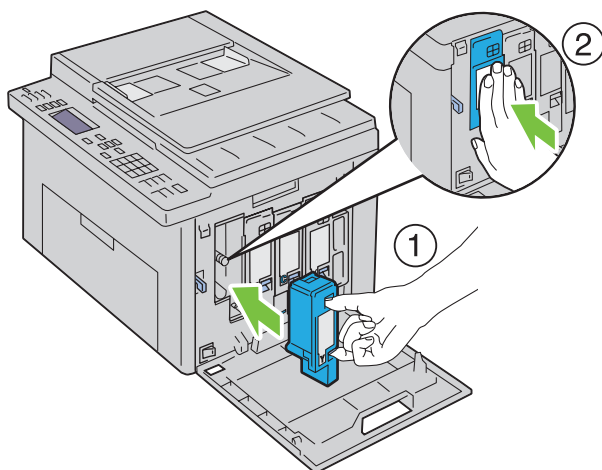

- 4 Luk dækslet til tonerpatroner.

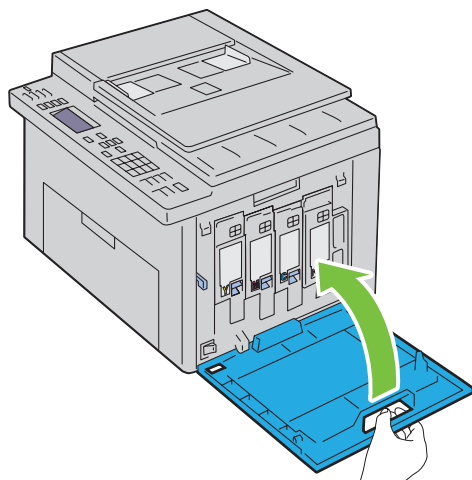

Rengøring inden i printeren

⚠ ADVARSEL: For at forhindre elektrisk stød skal du altid slukke for printeren og tage netledningen ud fra det jordforbundne udtag, inden du udfører vedligeholdelse.

- 1 Bekræft, at printeren ikke kører, og åbn adgangsdækslet til toner.

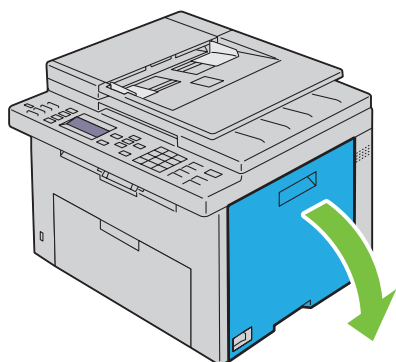

2 Tag godt fat i tonerpatronen, som vist i illustrationen.

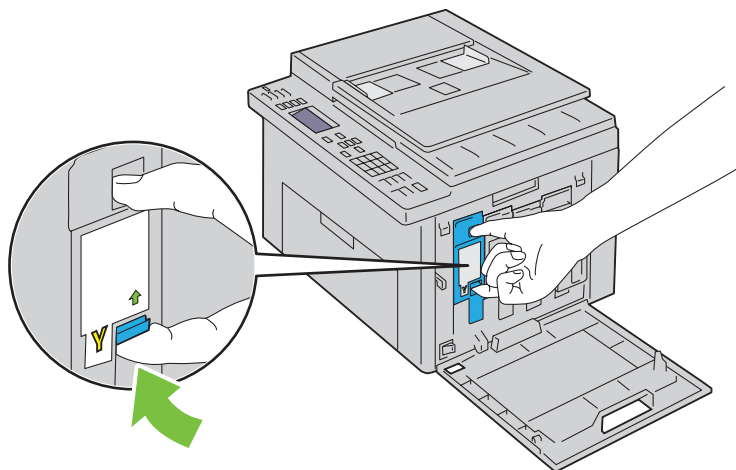

3 Træk tonerpatronen ud.

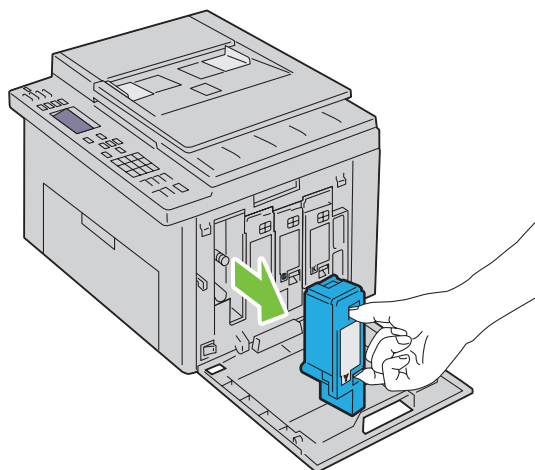

4 Træk også de andre tre patroner ud.

5 Træk rensestangen ud.

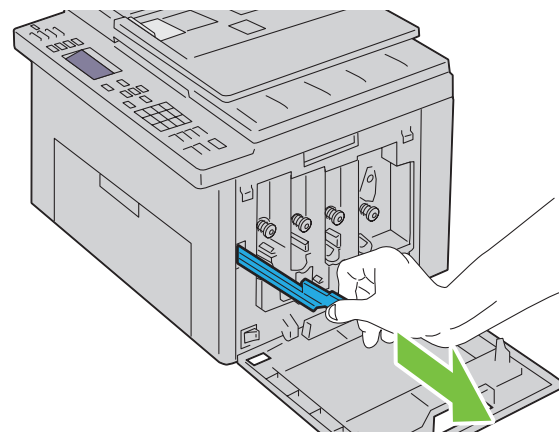

- 6 Sæt rensestangen helt ind i hullet ved siden af pilen på printeren, indtil dens spids rører ved printerens inderside, som vist herunder og træk den derefter ud.

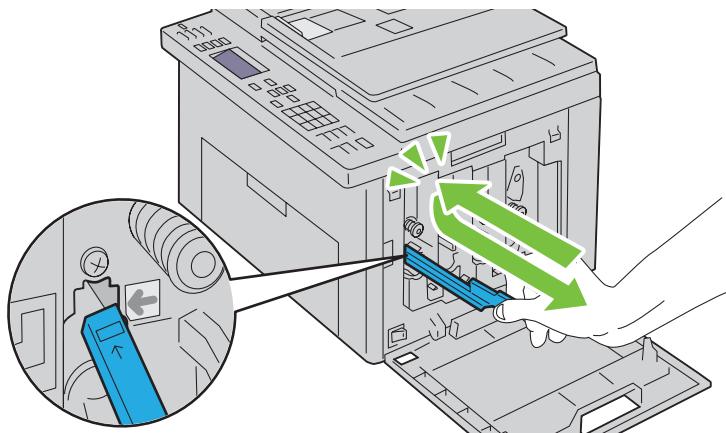

- 7 Brug samme metode til at rense i de tre andre huller.
8 Sæt derefter rensestangen tilbage på plads.

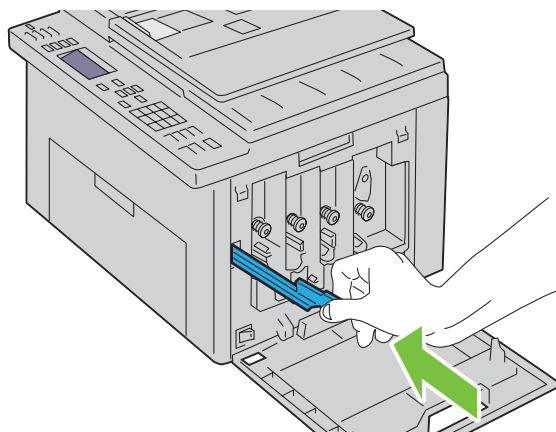

- 9 Udskift den sorte patron ved at justere den efter den tilhørende patronholder, og skub den ind på plads ved at trykke midt på mærkaten, indtil patronen klikker på plads.

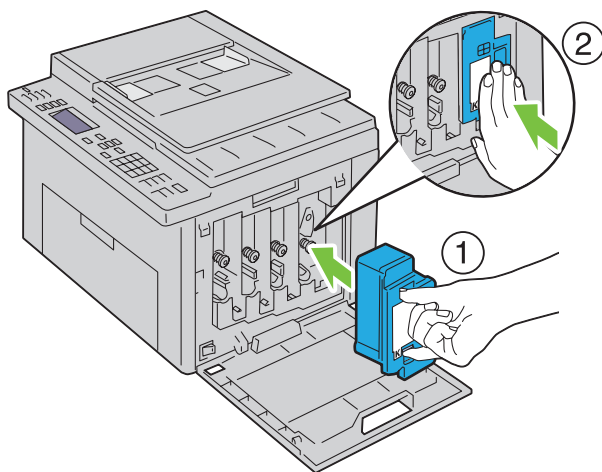

- 10 Udskift også de andre tre patroner.
- 11 Luk dækslet til tonerpatroner.

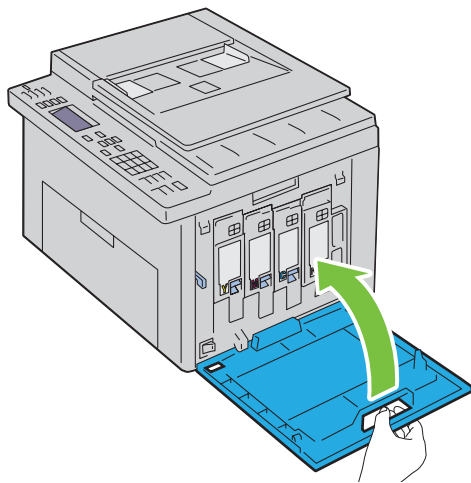

Rengøring af CTD-sensoren (Color Toner Density)

Du skal kun rengøre CTD-sensoren, når der vises en alarm for CTD-sensoren på Status Monitor eller betjeningspanelet.

- 1 Sørg for, at printeren er slukket.
- 2 Tryk på udløserhåndtaget for bagdækslet og åbn bagdækslet.

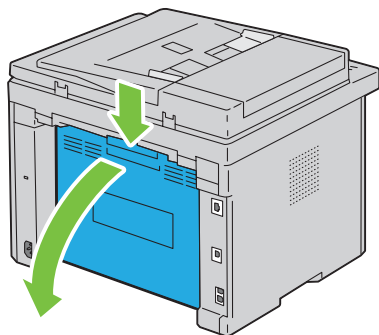

- 3 Rengør CTD-sensoren inde i printeren med en ren tør vatpind.

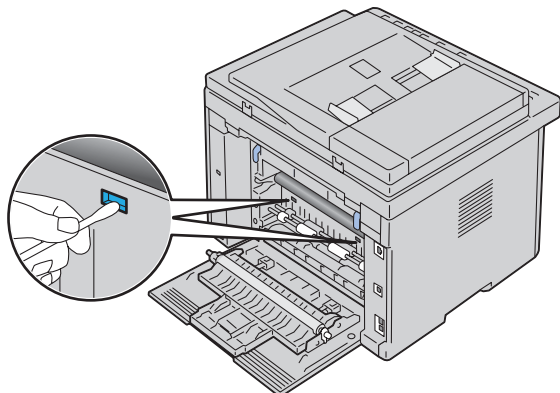

- 4 Luk bagdækslet.

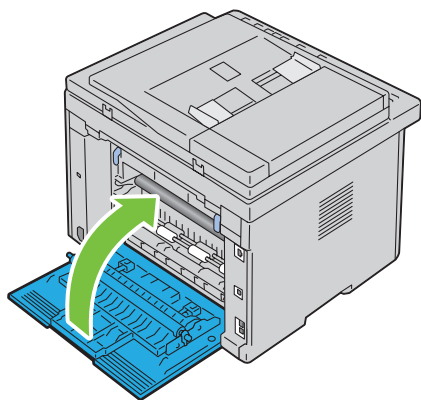

- 5 Tænd printeren.

Indstilling af Farveregistreringen

Dette afsnit beskriver, hvordan du indstiller farveregistreringen, når du installerer printeren for første gang eller flytter den til et nyt sted.

BEMÆRK: Der skal indtastes et kodeord for at kunne åbne `Administ.` menu menuen, når `Panellåsindstil.` er indstillet til `Aktiver`. I dette tilfælde skal du indtaste den adgangskode, du specificerede og trykke på **✓ (Indstil)**-knappen.

Udførelse af Autoindstilling

Autoindstilling lader dig korrigere farveregistrering automatisk.

Betjeningspanelet

- 1 Tryk på **☰** (Menu)-knappen.
- 2 Tryk på knappen **✓** indtil `System` er fremhævet, og tryk derefter på knappen **✓ (Indstil)**.
- 3 Tryk på **✓**-knappen, indtil `Administ.` menu er fremhævet, og tryk derefter på **✓ (Indstil)**-knappen.
- 4 Tryk på knappen **✓** indtil `Vedligeholdelse` er fremhævet, og tryk derefter på knappen **✓ (Indstil)**.
- 5 Tryk på knappen **✓**, indtil `Juster farvereg.` er fremhævet, og tryk derefter på knappen **✓ (Indstil)**.
- 6 Sørg for, at `Autojustering` vises, og tryk derefter på **✓ (Indstil)**-knappen.

- 7 Kontrollér, at Er du sikker? vises, tryk på knappen **✓** for at vælge Ja, og tryk derefter på knappen **✓** (Indstil).
Der foretages automatisk justering.

Værktøjskasse

- 1 Klik på Start → Alle Programmer → Dell Printere → Dell C1765 Color Multifunction Printer → Værktøjskasse.
 **BEMÆRK:** Vinduet **Vælg printer** vises i dette trin, hvis der er installeret flere printerdrivere på computeren. I dette tilfælde skal klikke på **Dell C1765nf Color Multifunction Printer** eller **Dell C1765nfw Color Multifunction Printer** på listen **Printernavn** og derefter klikke på **OK**.
Værktøjskassen åbnes.
- 2 Klik på fanen Vedligeholdelse af printer.
- 3 Vælg **Registreringsindstilling** fra listen til venstre på siden.
Siden Registreringsindstilling vises.
- 4 Fjern markeringen i afkrydsningsfeltet **Til** for **Autoregistreringsindstilling**.
- 5 Klik på **Start** ved siden af **Autokorrektion**.
Farveregistreringen korrigeres automatisk.

Udskrivning af farveregistreringstabellen

Værktøjskasse

- 1 Klik på Start → Alle Programmer → Dell Printere → Dell C1765 Color Multifunction Printer → Værktøjskasse.
 **BEMÆRK:** Vinduet **Vælg printer** vises i dette trin, hvis der er installeret flere printerdrivere på computeren. I dette tilfælde skal klikke på **Dell C1765nf Color Multifunction Printer** eller **Dell C1765nfw Color Multifunction Printer** på listen **Printernavn** og derefter klikke på **OK**.
Værktøjskassen åbnes.
- 2 Klik på fanen Vedligeholdelse af printer.
- 3 Vælg **Registreringsindstilling** fra listen til venstre på siden.
Siden Registreringsindstilling vises.
- 4 Fjern markeringen i afkrydsningsfeltet **Til** for **Autoregistreringsindstilling**.
- 5 Klik på **Start** ved siden af **Udskriv farveoversigt**.
Farveregistreringstabellen udskrives.

Bestemmelse af værdier

I farveregistreringstabellen findes de mest lige linjer, hvor de to sorte linjer og den farvede linje er justeret tæt efter hver farve (Y, M og C).

Hvis du finder den mest lige linje, skal du bemærke den værdi (-5 - +5), der angives med den mest lige linje for hver farve.

Hvis værdien er 0 for hver farve, behøver du ikke at justere farveregistrering.

Når værdien ikke er 0, skal du indtaste værdien ved at følge proceduren i "Indtastning af værdier" på side 321.

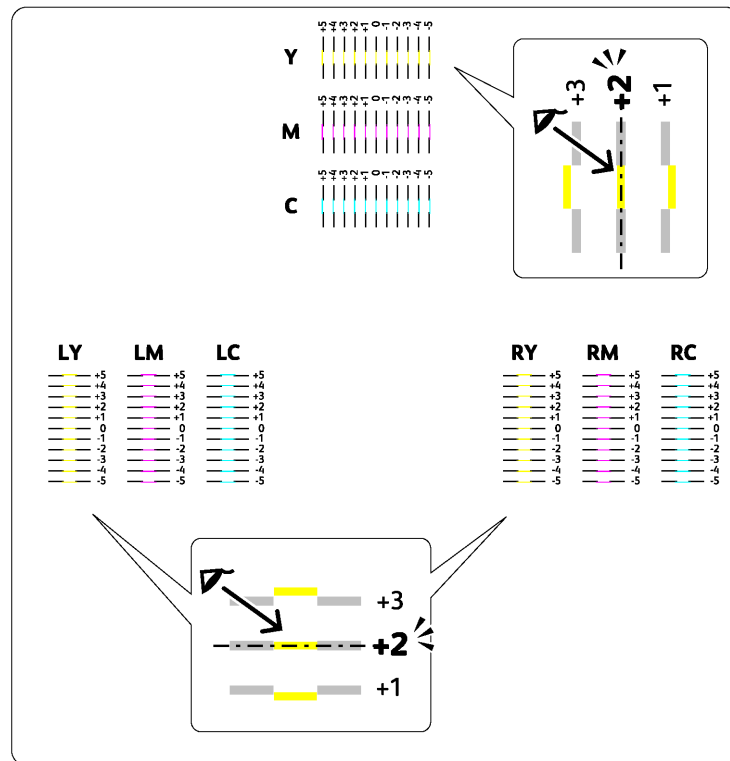

Indtastning af værdier

Værktøjskasse

Indtast med brug af Værktøjskassen, de værdier, som du fundet i farveregistreringstabellen for at udføre indstillingerne.

- 1 Klik på Start → Alle Programmer → Dell Printere → Dell C1765 Color Multifunction Printer → Værktøjskasse.

BEMÆRK: Vinduet **Vælg printer** vises i dette trin, hvis der er installeret flere printerdrivere på computeren. I dette tilfælde skal klikke på **Dell C1765nf Color Multifunction Printer** eller **Dell C1765nfw Color Multifunction Printer** på listen **Printernavn** og derefter klikke på **OK**.

Værktøjskassen åbnes.

- 2 Klik på fanen **Vedligeholdelse af printer**.
- 3 Vælg **Registreringsindstilling** fra listen til venstre på siden.
Siden **Registreringsindstilling** vises.
- 4 Fjern markeringen i afkrydsningsfeltet **Til for Autoregistreringsindstilling**.
- 5 Vælg værdien med den lige linje og klik derefter på **Anvend nye indstillinger**-knappen.
- 6 Klik på **Start** ved siden af **Udskriv farveoversigt**.
Farveregistreringstabellen udskrives med de nye værdier.
- 7 Juster værdierne for hver farve indtil linjerne på 0 er de mest lige. Hvis en linje ikke er mest lige ved 0, skal værdien fastlægges, og printeren skal indstilles igen.

⚠ FORSIGTIG: Når farveregistreringstabellen er udskrevet, må du ikke slukke for printeren, før printermotoren er standset.

Rengøring af scanneren

Det hjælper til at sikre de bedst mulige kopier, hvis scanneren holdes ren. Det anbefales at rengøre scanneren ved begyndelsen af hver dag og efter behov i løbet af dagen.

- 1 Fugt en blød, trævlefri klud eller papirserviet let med vand.
- 2 Åbn dokumentdækslet.

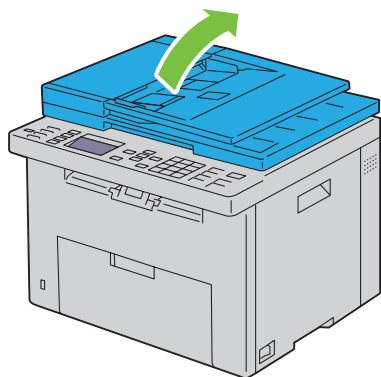

- 3 Tør dokumentglassets og ADF-glassets overflade, indtil den er ren og tør.

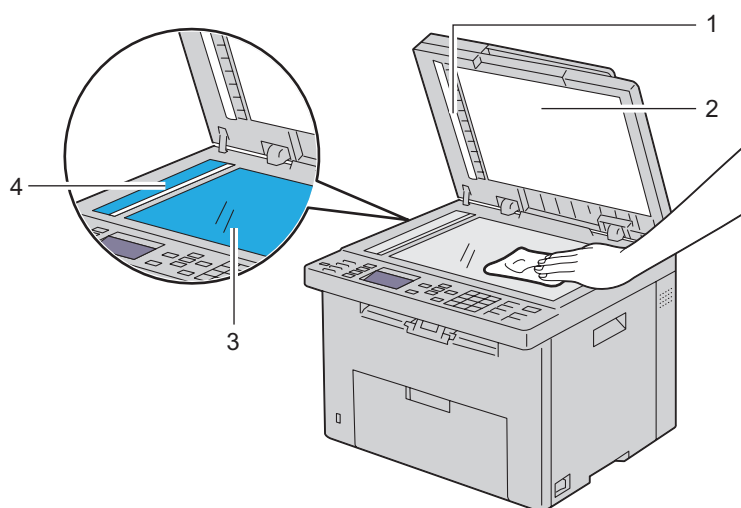

-
- | | |
|---|----------------------|
| 1 | Hvid stribe |
| 2 | Hvidt dokumentdæksel |
| 3 | Dokumentglas |
| 4 | ADF-glas |
-

4 Tør undersiden det hvide dokumentdæksel og det hvide ark, indtil de er rene og tørre.

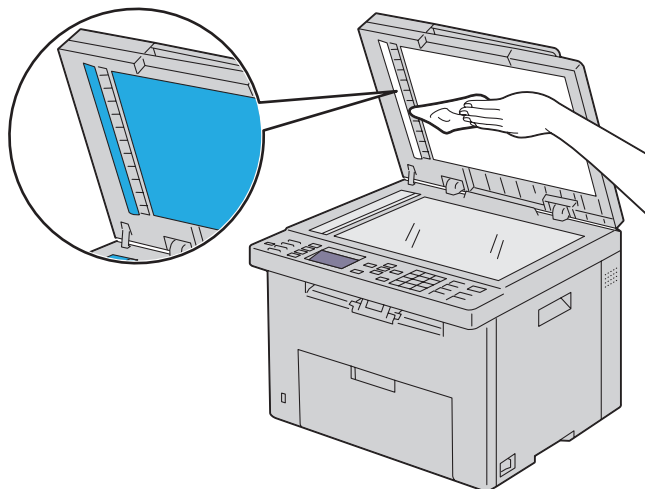

5 Luk dokumentdækslet.

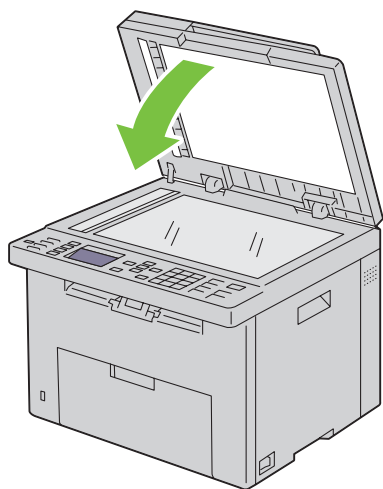

Rengøring af ADF-tilførselsvalsen

Det hjælper til at sikre de bedst mulige kopier, hvis ADF-tilførselsvalsen holdes ren. Det anbefales at rengøre ADF-tilførselsvalsen regelmæssigt.

- 1 Åbn ADF-dækslet.

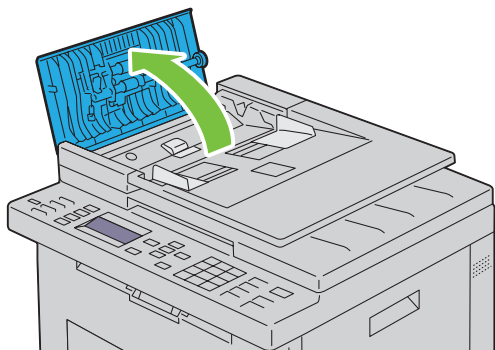

- 2 Tør ADF-tilførselsvalsen med en tør, blød, trævlefri klud eller papirserviet, indtil den er ren.

Hvis ADF-tilførselsvalsen bliver snavset med blækpletter, kan papir fra ADF også være snavset. Fugt i dette tilfælde en blød, trævlefri klud eller papirserviet let med et neutralt rengøringsmiddel eller vand, og fjern derefter urenheder fra ADF-tilførselsvalsen, indtil den er ren og tør.

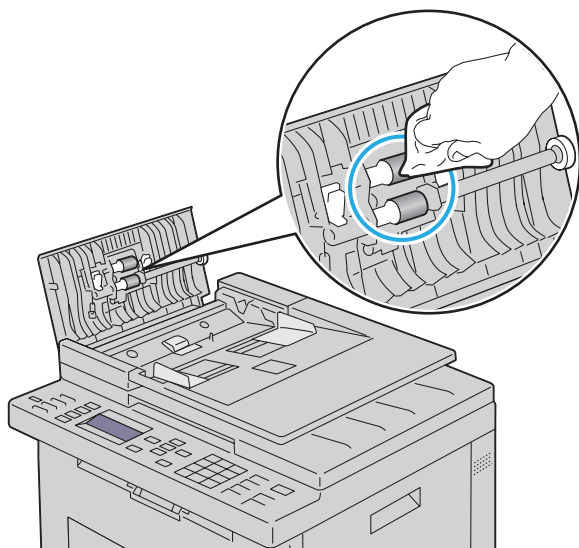

Afhjælpning af papirstop

Omhyggeligt valg af udskrivningsmedia og korrekt papirilægning vil forebygge de fleste papirstop. Se "Retningslinjer for udskrivningsmedier" på side 205 angående yderligere oplysninger.

 **BEMÆRK:** Billederne anvendt i denne manual er dem til Dell™ C1765nfw Color Multifunction Printer medmindre andet er nævnt.

 **BEMÆRK:** Det anbefales, at du foretager en prøve, inden du køber store mængder udskrivningsmedier.

Forebyggelse af Papirstop

- Anvend kun anbefalet udskrivningsmedia. Se "Retningslinjer for udskrivningsmedier" på side 205 angående yderligere oplysninger.
- Se "Ilægning af udskrivningsmedie i multifunktionsilæggeren (MPF)" på side 213 og "Ilægning af udskrivningsmedier i prioritetsarkilæggeren (PSI)" på side 221 angående korrekt ilægning af udskrivningsmedia.
- Overbelast ikke udskrivningsmediakilderne. Sørg for, at stakken af udskrivningsmedier ikke overstiger den maksimale højde, som er indikeret med en pil på hvert breddestyr.
- Læg ikke krøllet, furet, fugtigt og buet udskrivningsmedia i.
- Bøj, udluft og udret udskrivningsmedia, inden det lægges i. Hvis der opstår papirstop i udskrivningsmediet, kan du forsøge at ilægge et ark ad gangen gennem MFP enkeltarkilæggeren IPS.
- Anvend ikke udskrivningsmedier, som du selv har beskåret eller trimmet.
- Bland ikke udskrivningsmediastørrelser, -vægt eller -typer i den samme udskrivningsmediakilde.
- Sørg for, at den anbefalede udskrivningsside vender opad, når du lægger udskrivningsmediet i.
- Opbevar altid udskrivningsmedia under acceptable forhold. Yderligere oplysninger finder du under "Opbevaring af udskrivningsmedier" på side 210.
- Fjern ikke IPS under et udskrivningsjob.
- Sørg for, at alle kabler, som er tilsluttet printeren, er korrekt tilsluttede.
- Overstramning af styrene kan medføre papirstop.

Identifikation af Stedet for Papirstop

⚠ ADVARSEL: Forsøg ikke at afhjælpe papirstop ved hjælp af værktøj eller instrumenter. Det kan permanent beskadige printeren.

Den følgende illustration viser, hvor der kan opstå papirstop langs udskrivingsmediastien.

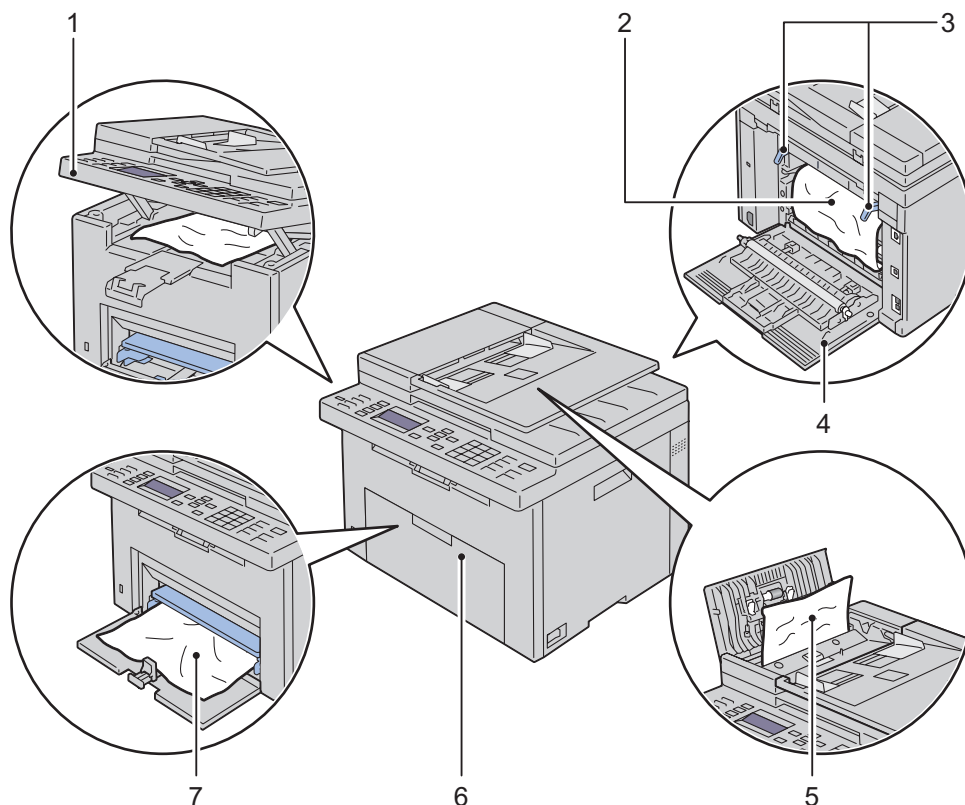

- | | |
|---|-----------------------------|
| 1 | Scannerenhed |
| 2 | Fikseringsenhed |
| 3 | Håndtag |
| 4 | Bagdæksel |
| 5 | ADI-dæksel |
| 6 | Frontdæksel |
| 7 | Multifunktionsilægger (MPF) |

Afhjælpning af Papirstop i ADF'en

Når et dokument fastklemmes, imens det passerer igennem den Automatiske Dokumentilægger (ADI), fjernes papirstoppet iflg. denne procedure.

⚠ ADVARSEL: Inden du udfører nogen af de følgende procedurer, bør du læse og følge sikkerhedsforskrifterne i *Vigtig information*.

⚠ ADVARSEL: For at forhindre elektrisk stød skal du altid slukke for printeren og tage netledningen ud fra det jordforbundne udtag, inden du udfører vedligeholdelse.

⚠ ADVARSEL: For at undgå at blive forbrændt må du ikke fjerne papir, der sidder fast, straks efter udskrivning. Smelteenheden bliver meget varm under brug.

✍ BEMÆRK: For at løse meddelelsen, som vises på betjeningspanelet, skal du fjerne alle udskrivningsmedia fra udskrivningsmediastien.

- 1 Åbn ADF-dækslet.

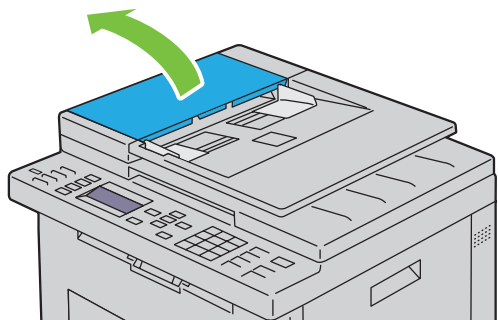

- 2 Fjern det fastsiddende dokument ved forsigtigt at trække det i retning af pilen vist i følgende illustration.

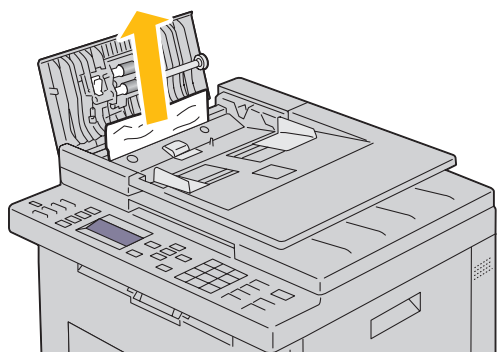

3 Hvis du har svært ved at trække dokumentet ud, skal du åbne dokument Ilægningsbakken.

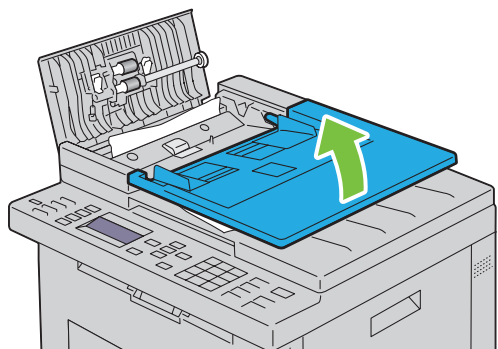

4 Fjern det fastklemede dokument fra dokumentoutput-bakken.

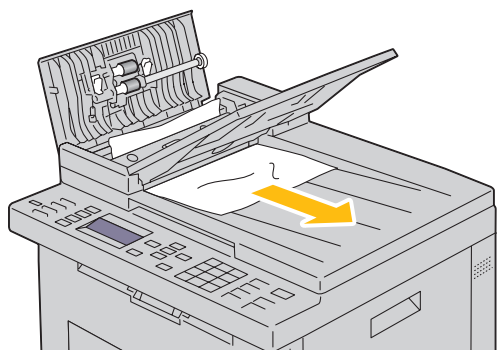

5 Luk dokument Ilægningsbakken.

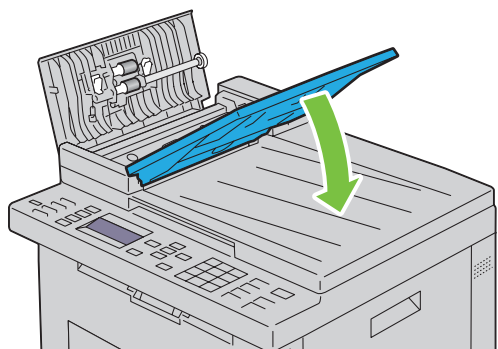

- 6 Luk ADI-dækslet, og læg derefter dokumenterne tilbage i ADI'en.

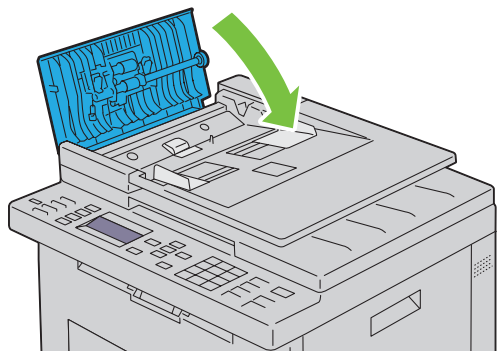

BEMÆRK: Sørg for, at du justerer dokumentstyrene før udskrivning af et Legal-størrelse dokument.

- 7 Hvis du ikke kan fjerne det fastklemte dokument fra dokumentoutput-bakken, eller ikke kan finde fastklemte dokumenter der, skal du åbne dokumentoutput-bakken.

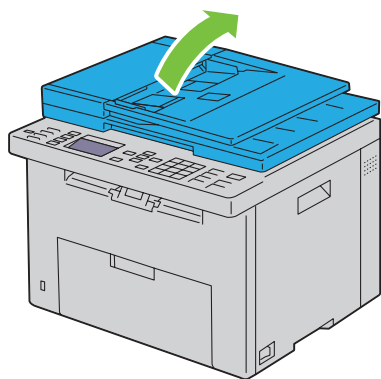

- 8 Fjern dokumentet fra ADF-tilførselsvalsen eller fremføringsområdet ved forsigtigt at trække dokumentet i pilens retning vist i følgende illustration.

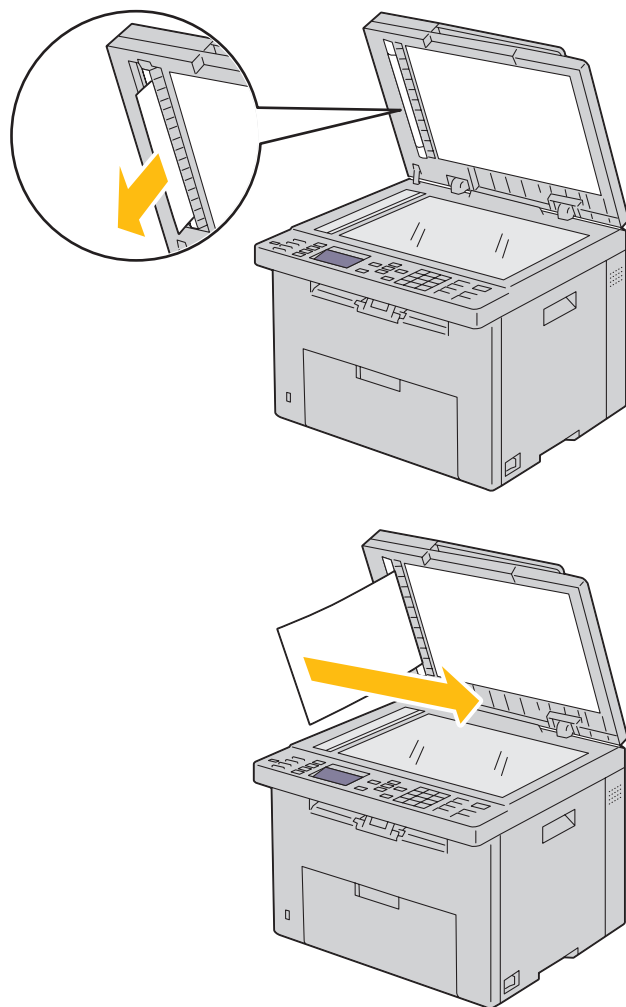

Afhjælpning af papirstop fra forsiden af printeren

 **ADVARSEL:** Inden du udfører nogen af de følgende procedurer, bør du læse og følge sikkerhedsforskrifterne i *Vigtig information*.

 **BEMÆRK:** For at løse meddelelsen, som vises på betjeningspanelet, skal du fjerne alle udskrivningsmedia fra udskrivningsmediastien.

- 1 Træk PSI ud.

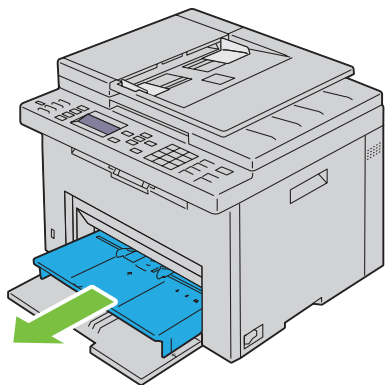

- 2 Fjern alt fastklemt papir fra printerens forside.

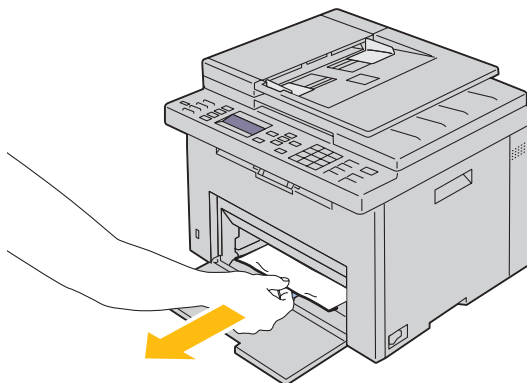

- 3 Sæt PSI tilbage i printeren.

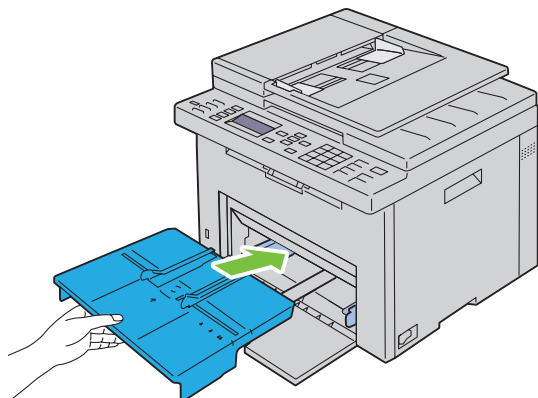

⚠ ADVARSEL: Når PSI sættes tilbage i printeren, må der ikke bruges for stor kraft. Det kan skade PSI eller printeren indvendigt.

- 4 Tryk på ✓ (Indstil)-knappen.

Afhjælpning af papirstop fra bagsiden af printeren

⚠ ADVARSEL: Inden du udfører nogen af de følgende procedurer, bør du læse og følge sikkerhedsforskrifterne i *Vigtig information*.

⚠ ADVARSEL: For at forhindre elektrisk stød skal du altid slukke for printeren og tage netledningen ud fra det jordforbundne udtag, inden du udfører vedligeholdelse.

⚠ ADVARSEL: For at undgå at blive forbrændt må du ikke fjerne papir, der sidder fast, straks efter udskrivning. Smelteenheden bliver meget varm under brug.

✍ BEMÆRK: For at løse meddelelsen, som vises på betjeningspanelet, skal du fjerne alle udskrivningsmedia fra udskrivningsmediastien.

- 1 Tryk på udløserhåndtaget for bagdækslet og åbn bagdækslet.

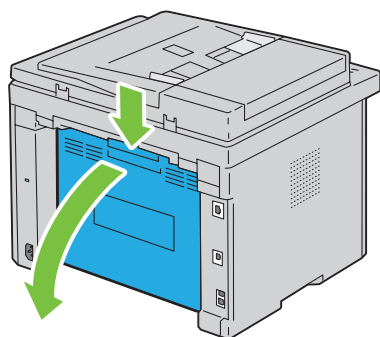

2 Løft håndtagene op.

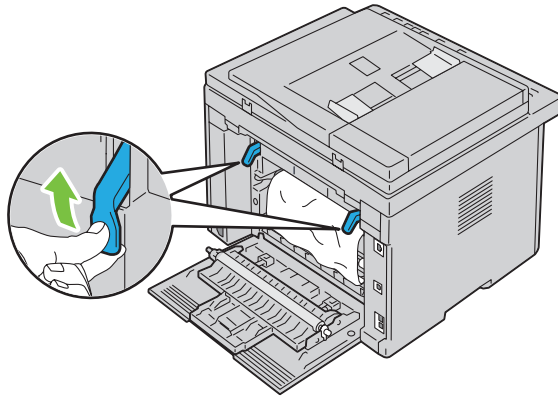

3 Fjern alt fastklemt papir fra printerens bagside.

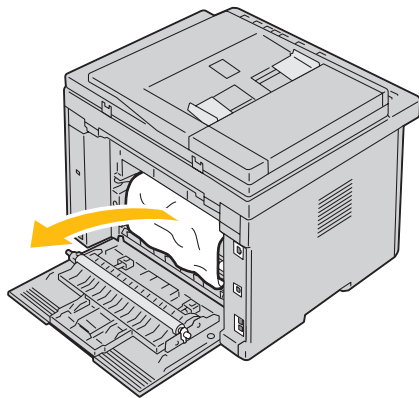

4 Skub håndtagene ned på plads.

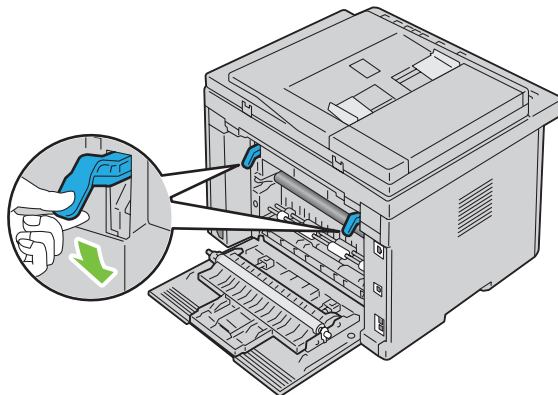

5 Luk bagdækslet.

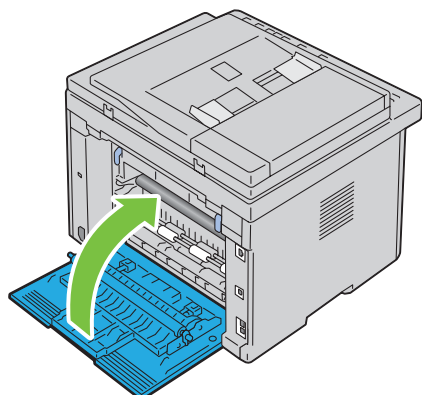

Afhjælpning af papirstop fra outputbakke

 **ADVARSEL:** Inden du udfører nogen af de følgende procedurer, bør du læse og følge sikkerhedsforskrifterne i *Vigtig information*.

 **ADVARSEL:** For at forhindre elektrisk stød skal du altid slukke for printeren og tage netledningen ud fra det jordforbundne udtag, inden du udfører vedligeholdelse.

 **ADVARSEL:** For at undgå at blive forbrændt må du ikke fjerne papir, der sidder fast, straks efter udskrivning. Smelteenheden bliver meget varm under brug.

 **BEMÆRK:** For at løse meddelelsen, som vises på betjeningspanelet, skal du fjerne alle udskrivningsmedia fra udskrivningsmediastien.

1 Tryk på udløserhåndtaget for bagdækslet og åbn bagdækslet.

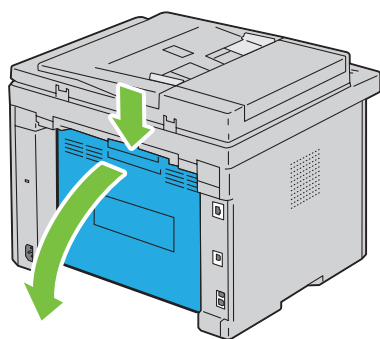

2 Løft håndtagene op.

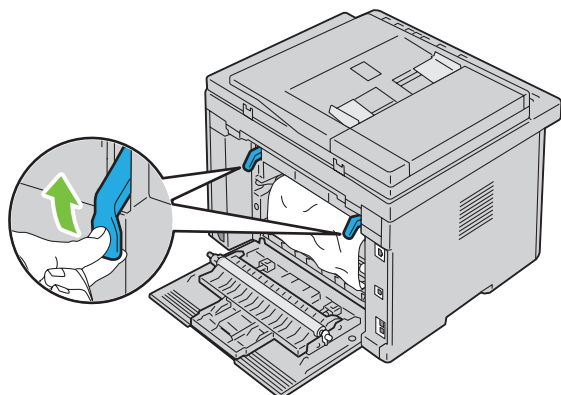

3 Fjern alt fastklemt papir fra printerens bagside. Hvis der ikke findes papir i papirgangen, skal du tjekke outputbakken på forsiden af printeren.

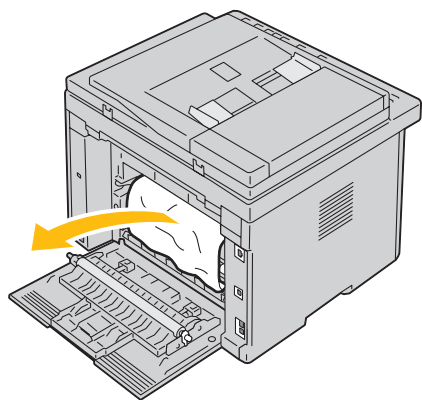

4 Løft og åbn scannerenheden.

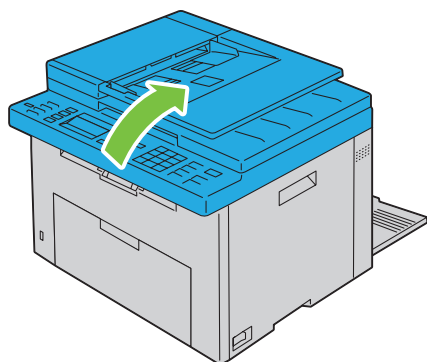

5 Fjern fastklemt papir fra outputbakken.

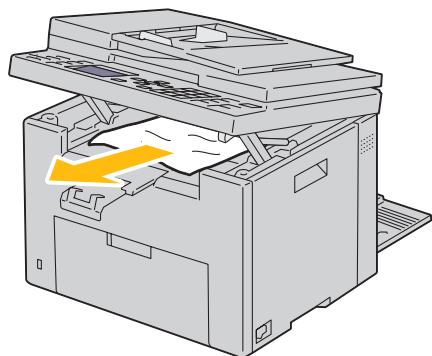

6 Sænk og luk scannerenheden.

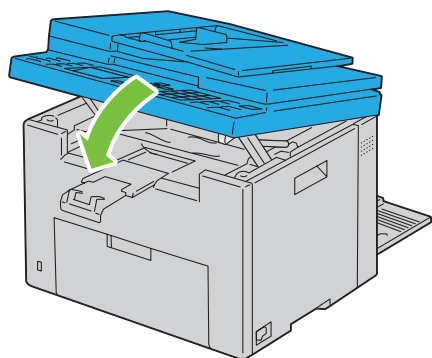

7 Skub håndtagene ned på plads.

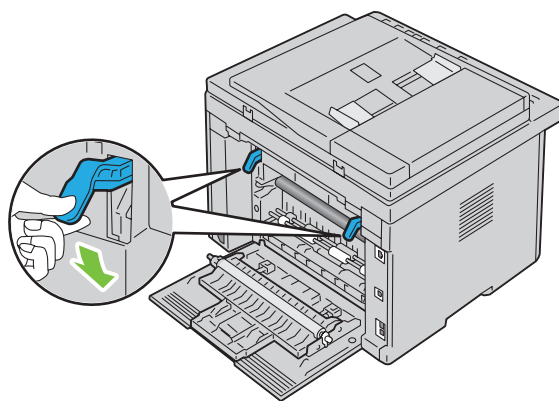

8 Luk bagdækslet.

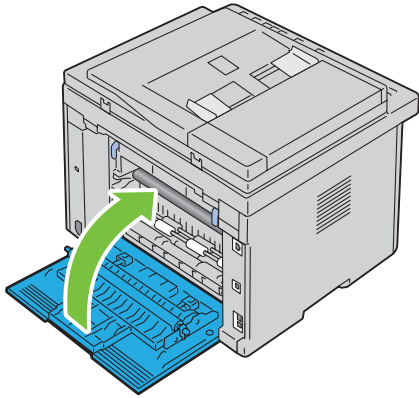

Fejlfinding

27 Fejlfinding 341

Fejlfinding

Basale printerproblemer

Nogle printerproblemer kan nemt løses. Kontrollér følgende, hvis der opstår et problem med din printer:

- Netledningen er tilsluttet printeren og en korrekt jordet elektrisk stikkontakt.
- Printeren er tændt.
- Stikkontakten er ikke slukket på en kontakt eller afbryder.
- Andet elektrisk udstyr, som er tilsluttet kontakten, fungerer.



Hvis du har kontrolleret alt ovenstående, og der stadig foreligger et problem, skal du slukke for printeren, vente 10 sekunder, og derefter tænde for printeren igen. Dette løser ofte problemet.

 **BEMÆRK:** Hvis der vises fejlmeddelelser på betjeningspanelet eller på computerskærmen, skal du følge vejledningen på skærmen for at løse printerens problemer. For yderligere oplysninger om fejlmeddelelser og fejlkoder, se "Forklaring af printermeddelelser" på side 297.

Display-problemer

Problem	Afhjælpning
Menuindstillinger, som er ændret fra betjeningspanelet, har ingen virkning.	Indstillinger i softwareprogrammet, printerdriveren eller printerhjelpeprogrammerne har forrang for de indstillinger, som er udført på betjeningspanelet. Skift menuindstillinger fra printerdriveren, printerhjelpeprogrammerne eller softwareprogrammet i stedet for fra betjeningspanelet.

Udskrivningsproblemer

 **BEMÆRK:** Der skal indtastes et kodeord for at kunne åbne `Administ.` menu menuen, når `Panellåsindstil.` er indstillet til `Aktiver.` I dette tilfælde skal du indtaste den adgangskode, du specificerede og trykke på  (**Indstil**)-knappen.

Problem	Afhjælpning
Jobbet blev ikke udskrevet eller forkerte tegn blev udskrevet.	Kontroller, at <code>Klar</code> vises på betjeningspanelet, inden du sender et job til udskrivning. Kontroller, at der er lagt udskrivningsmedier i printeren. Bekræft, at du anvender den korrekte printerdriver. Sørg for, at du anvender det korrekte Ethernet- eller USB-kabel, samt at det er sat ordentligt ind i printeren. Bekræft, at der er valgt udskrivningsmedie i den rigtige størrelse. Hvis du anvender en printspooler, skal du kontrollere, at den ikke er stoppet. Kontroller printerens interface fra menuen <code>Administ. menu.</code> Bestem den værtsinterface, du anvender. Udskriv en side med panelindstillinger for at verificere, at de aktuelle interfaceindstillinger er korrekte. Se "Udskriver en rapport/liste ved hjælp af betjeningspanelet" på side 177 angående oplysninger om, hvordan du udskriver en side med panelindstillinger.

Problem	Afhjælpning
Der forekommer forkert fremføring af udskrivningsmedier eller flere samtidige fremføringer.	<p>Sørg for, at de udskrivningsmedier, du anvender, opfylder specifikationerne for din printer. Se "Understøttede papirstørrelser" på side 211 angående yderligere oplysninger.</p> <p>Luft udskrivningsmediet, inden det lægges i.</p> <p>Sørg for, at udskrivningsmediet er ilagt korrekt.</p> <p>Sørg for, at bredde- og længdestyrene er indstillet korrekt.</p> <p>Sørg for, at PSI (Priority Sheet Inserter) er isat ordentligt.</p> <p>Overfyld ikke udskrivningsmediakilderne.</p> <p>Tving ikke udskrivningsmedier ind i (PSI) eller MPF (multifunktionsilæggeren), når du lægger dem i. Ellers kan de blive skæve eller bøjedede.</p> <p>Sørg for, at udskrivningsmediet ikke er krøllet.</p> <p>Læg den anbefalede udskrivningsside korrekt i for den type udskrivningsmedia, du anvender. Se "Ilægning af udskrivningsmedier" på side 213 angående yderligere oplysninger.</p> <p>Vend udskrivningsmediet om, og prøv at udskrive igen for at konstatere, om fremføringen er blevet bedre.</p> <p>Bland ikke forskellige typer udskrivningsmedier.</p> <p>Bland ikke stakke af forskellige udskrivningsmedier.</p> <p>Fjern de øverste og nederste krøllede ark i et bundt, inden du lægger udskrivningsmediet i.</p> <p>Sæt kun en udskrivningsmediakilde i, hvis den er tom.</p>
Konvolutten er krøllet efter udskrivning.	Sørg for, at konvolutten er lagt i som angivet i "Ilægning af en konvolut i multifunktionsilæggeren (MPF)" på side 218 eller "Ilægning af en konvolut i prioritetsarkilæggeren (PSI)" på side 223.
Sideskift på uventede steder.	Forøg indstillingen af Time-out i menuen Printerindstillinger i Dell™ Printer Configuration Web Tool .
Udskrivningsmedier stakkes ikke pænt i outputbakken.	Vend udskrivningsmediestakken i PSI og MPF.
Printer udskriver ikke duplekssider.	Vælg Vnd. på den k. kt. eller Vnd på den l. kt. fra menuen Dupleks på fanen Papir/Output i printerdriveren.

Problemer med udskriftskvaliteten

 **BEMÆRK:** I dette afsnit kan nogle procedurer, der anvender **Værktøjskassen**, også udføres vha. betjeningspanelet eller **Dell Printer Configuration Web Tool**. For oplysninger om brug af betjeningspanelet og **Dell Printerkonfiguration Web Tool**, se "Forklaring af printermenuerne" på side 165 og "Webværktøj for konfiguration af Dell™ printer" på side 95.

Outputtet er for lyst

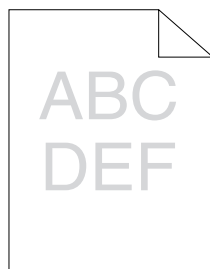

Afhjælpning	Ja	Nej
<p>1 Tonerpatronerne er ved at løbe tør eller skal udskiftes. Kontroller den resterende mængde toner i hver enkelt tonerpatron.</p> <ul style="list-style-type: none">a Kontroller tonerniveauet på fanen Status i Status Monitor.b Udskift tonerpatronerne om nødvendigt. <p>Er problemet løst?</p>	Opgaven er fuldført.	Gå til handling 2.
<p>2 Kontroller, at udskrivningsmediet ikke er fugtigt, og at det korrekte udskrivningsmedie anvendes. Se "Understøttede papirtyper" på side 212. Hvis ikke, bør du anvende de udskrivningsmedier, der er anbefalet til printeren.</p> <p>Er problemet løst?</p>	Opgaven er fuldført.	Gå til handling 3.
<p>3 Kontroller, at indstillingen Papirtype i printerdriveren svarer til udskrivningsmediet, som du har lagt i.</p> <ul style="list-style-type: none">a Kontroller indstillingen Papirtype på fanen Papir/Output i Udskriftsindstillinger i printerdriveren.b Læg det tørre (ikke fugtige) og korrigerede udskrivningsmedie i, og klik derefter på Udskriv testside i Printeregenskaber i printerdriveren. <p>Er problemet løst?</p>	Opgaven er fuldført.	Gå til handling 4.
<p>4 Deaktiver Tonerbesparelsesindstilling i printerdriveren.</p> <ul style="list-style-type: none">a På fanen Grafik i Udskriftsindstillinger på printerdriveren skal du sikre, at afkrydsningsfeltet Tonerbesparelsesindstilling ikke er markeret. <p>Er problemet løst?</p>	Opgaven er fuldført.	Kontakt Dell.

Toneren tværer ud, eller udskriften smitter af/plet på bagsiden

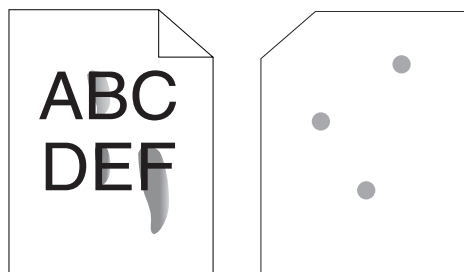

Afhjælpning	Ja	Nej
<p>1 Udskrivningsmediaoverfladen er muligvis uensartet. Prøv at ændre indstillingen Papirtype i printerdriveren. Skift f.eks. fra plano-papir til tykt.</p> <p>a Foretag ændring af indstillingen Papirtype på fanen Papir/Output i Udskriftsindstillinger i printerdriveren.</p> <p>Er problemet løst?</p>	Opgaven er fuldført.	Gå til handling 2.
<p>2 Bekræft, at det er det korrekte udskrivningsmedie, der anvendes. Se "Understøttede papirtyper" på side 212. Hvis ikke, bør du anvende de udskrivningsmedier, der er anbefalet til printerens.</p> <p>Er problemet løst?</p>	Opgaven er fuldført.	Gå til handling 3.
<p>3 Indstil smelteenhedens temperatur.</p> <p>a Start Værktøjskassen og klik på Juster fikseringsenheden på fanen Vedligeholdelse af printer.</p> <p>b Indstil fikseringstemperaturen ved forøge værdien for dit udskrivningsmedium.</p> <p>c Klik på Anvend nye indstillinger.</p> <p>d Klik og luk boksen for at forlade Værktøjskassen.</p> <p>Er problemet løst?</p>	Opgaven er fuldført.	Kontakt Dell.

Tilfældige pletter/slørede billeder

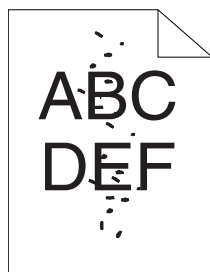

Afhjælpning	Ja	Nej
1 Sørg for, at tonerpatronerne er isat korrekt. Se "Installation af en tonerpatron" på side 314. Er problemet løst?	Opgaven er fuldført.	Gå til handling 2.
2 Installer tonerpatroner fra Dell, hvis du anvender tonerpatroner, som ikke er fra Dell. Er problemet løst?	Opgaven er fuldført.	Gå til handling 3.
3 Rengøring af fuserenheden. a Læg et ark papir på MPF, og udskriv derefter et ubrudt billede på hele papiret. b Læg det udskrevne ark i med siden, der skal udskrives, nedad, og udskriv derefter et blankt ark papir. Er problemet løst?	Opgaven er fuldført.	Kontakt Dell.

Alt output er tomt

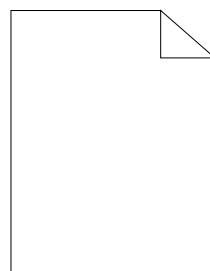

Kontakt Dell, hvor dette problem forekommer.

Der er striber på outputtet

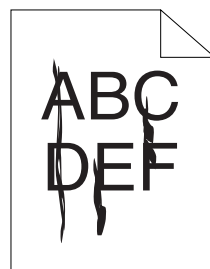

Kontakt Dell, hvor dette problem forekommer.

Pitchede farveprikker

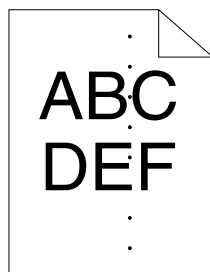

Kontakt Dell, hvor dette problem forekommer.

Lodrette blanke dele

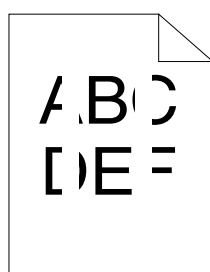

Afhjælpning	Ja	Nej
1 Rengør inde i printeren, og udfør en testudskrivning. a Rengør inde i printeren med rensstangen. Se "Rengøring inden i printeren" på side 315. b Klik på Udskriv testside i Printereregnskaber i printerdriveren. Er problemet løst?	Opgaven er fuldført.	Kontakt Dell.

Marmorering

Afhjælpning	Ja	Nej
1 Juster overførselsretning. a Start Værktøjskassen og klik på Juster overføringsrulle på fanen Vedligeholdelse af printer . b Indstilling af indstillingen for hvilken type udskrivningsmedia som anvendes. Er problemet løst?	Opgaven er fuldført.	Gå til handling 2.
2 Hvis du anvender ikke-anbefalet udskrivningsmedia, skal du benytte den udskrivningsmedia, der er anbefalet for printeren. Er problemet løst?	Opgaven er fuldført.	Kontakt Dell.

Skyggedannelse

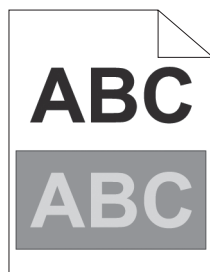

Afhjælpning	Ja	Nej
<p>1 Juster overførselsretning.</p> <p>a Start Værktøjskassen og klik på Tabeludskrift på fanen Diagnosticering.</p> <p>b Klik på Skyggekonfigurationstabel. Skyggekonfigurationstabel udskrives.</p> <p>c Start Værktøjskassen og klik på Genopfriskningsindstilling til overføringsrulle på fanen Vedligeholdelse af printer.</p> <p>d Kontroller afkrydsningsfeltet ved siden af Til, og klik derefter på Anvend nye indstillinger.</p> <p>e Klik på Tabeludskrift på fanen Diagnosticering.</p> <p>f Klik på Skyggekonfigurationstabel. Skyggekonfigurationstabel udskrives.</p> <p>Er problemet løst?</p>	Opgaven er fuldført.	Gå til handling 2.
<p>2 Udskrivningsmediaoverfladen er muligvis uensartet. Prøv at ændre indstillingen Papirtype i printerdriveren. Skift f.eks. fra plano-papir til tykt.</p> <p>a Foretag ændring af indstillingen Papirtype på fanen Papir/Output i Udskriftsindstillinger i printerdriveren.</p> <p>Er problemet løst?</p>	Opgaven er fuldført.	Gå til handling 3.
<p>3 Indstil smelteenhedens temperatur.</p> <p>a Start Værktøjskassen og klik på Juster fikseringsenheden på fanen Vedligeholdelse af printer.</p> <p>b Indstil fikseringstemperaturen ved forøge værdien for dit udskrivningsmedium.</p> <p>c Klik på Anvend nye indstillinger.</p> <p>d Klik og luk boksen for at forlade Værktøjskassen.</p> <p>Er problemet løst?</p>	Opgaven er fuldført.	Gå til handling 4.
<p>4 Hvis du anvender ikke-anbefalet udskrivningsmedia, skal du benytte den udskrivningsmedia, der er anbefalet for printereren.</p> <p>Er problemet løst?</p>	Opgaven er fuldført.	Kontakt Dell.

Slør

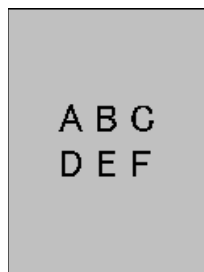

Afhjælpning	Ja	Nej
1 Er hele siden udskrevet lyst?	Kontakt Dell.	Gå til handling 2.
2 Start Rengør fremkalder. a Start Værktøjskassen og klik på Rengør fremkalder på fanen Diagnosticering . b Klik på Start. Er problemet løst?	Opgaven er fuldført.	Kontakt Dell.

Bead-Carry-Out (BCO)

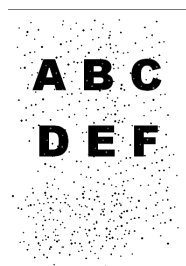

Afhjælpning	Ja	Nej
1 Hvis printeren er installeret på et højt sted (over vandoverfladen), skal du indstille højden på stedet. a Start Værktøjskassen og klik på Indstil højde på fanen Vedligeholdelse af printer . b Vælg en højde tæt på højden på det sted, hvor printeren er installeret. Er problemet løst?	Opgaven er fuldført.	Kontakt Dell.

Mærke fra printeren

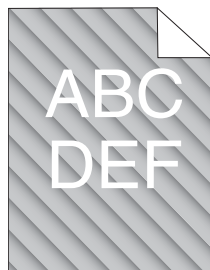

Afhjælpning	Ja	Nej
<p>1 Tonerpatronerne er ved at løbe tør eller skal udskiftes. Kontroller den resterende mængde toner i hver enkelt tonerpatron.</p> <ul style="list-style-type: none">a Kontroller tonerniveauet på fanen Status i Status Monitor.b Udskift tonerpatronerne om nødvendigt. <p>Er problemet løst?</p>	Opgaven er fuldført.	Gå til handling 2.
<p>2 Start Rengør fremkalder.</p> <ul style="list-style-type: none">a Start Værktøjskassen og klik på Rengør fremkalder på fanen Diagnostisering.b Klik på Start. <p>Er problemet løst?</p>	Opgaven er fuldført.	Kontakt Dell.

Krøllet/skjoldet papir

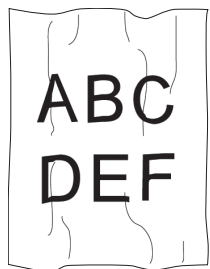

Afhjælpning	Ja	Nej
<p>1 Bekræft, at det er det korrekte udskrivningsmedie, der anvendes. Se "Understøttede papirstørrelser" på side 211 og "Retningslinjer for udskrivningsmedier" på side 205. Hvis ikke, bør du anvende de udskrivningsmedier, der er anbefalet til printeren.</p> <p>Er problemet løst?</p>	Opgaven er fuldført.	<p>Hvis du udskriver på en konvolut, skal du gå til handling 2.</p> <p>Hvis du udskriver på andre udskrivningsmedier end konvolutter, skal du kontakte Dell.</p>

Afhjælpning	Ja	Nej
2 Kontroller krølningen. Findes krølningen indenfor 30 mm af de fire kanter på konvolutten?	Denne type krølning anses som normal. Din printer er ikke defekt.	Hvis konvolutten er 220 mm eller længere (C5 eller Konvolut nr. 10), skal du gå til handling 3a. Hvis konvolutten er kortere end 220 mm (Monarch eller DL), skal du gå til handling 3b.
3a Er flappen på konvoluttens lange side?	Konvolutten er Konvolut nr. 10. Gå til handling 4b.	Konvolutten er en C5. Gå til handling 4a.
3b Læg konvolutten i MPF som lang kant-fremførsel, så den vender opad og flappen er åben. For flere oplysninger, se "Ved ilægning af Konvolut#10, DL eller Monarch" på side 218. Er problemet løst?	Opgaven er fuldført.	Gå til handling 4b.
4a Læg konvolutten i MPF, så den vender opad og flappen er åben. For flere oplysninger, se "Ved ilægning af C5" på side 219. Er problemet løst?	Opgaven er fuldført.	Kontakt Dell.
4b Brug en anden størrelse konvolut. Er problemet løst?	Opgaven er fuldført.	Kontakt Dell.

Topmarginerne er ikke korrekte

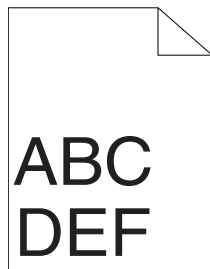

Afhjælpning	Ja	Nej
1 Sørg for, at marginer er indstillet korrekt i det program, der anvendes. Er problemet løst?	Opgaven er fuldført.	Kontakt Dell.

Farveregistreringen er uden for justering

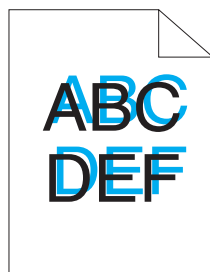

Afhjælpning	Ja	Nej
<p>1 Udfør automatisk farveregistreringsindstilling.</p> <ul style="list-style-type: none">a Start Værktøjskassen og klik på Registreringsindstilling på fanen Vedligeholdelse af printer.b Fjern markeringen i afkrydsningsfeltet Til for Autoregistreringsindstilling.c Klik på Start ved siden af Autokorrektion. <p>Er problemet løst?</p>	Opgaven er fuldført.	Gå til handling 2.
<p>2 Rens CTD-sensoren.</p> <ul style="list-style-type: none">a Rens CTD-sensoren. Se "Rengøring af CTD-sensoren (Color Toner Density)" på side 318.b Start Værktøjskassen og klik på Registreringsindstilling på fanen Vedligeholdelse af printer.c Fjern markeringen i afkrydsningsfeltet Til for Autoregistreringsindstilling.d Klik på Start ved siden af Autokorrektion. <p>Er problemet løst?</p>	Opgaven er fuldført.	Gå til handling 3.
<p>3 Udskriv farveregistreringstabellen, og korriger farveregistreringen manuelt.</p> <ul style="list-style-type: none">a Klik på Registreringsindstilling på fanen Vedligeholdelse af printer.b Fjern markeringen i afkrydsningsfeltet Til for Autoregistreringsindstilling.c Klik på Start ved siden af Udskriv farveoversigt. Farveregistreringstabellen udskrives.d Vælg værdien med den lige linje. Se "Indstilling af Farveregistreringen" på side 319 for detaljer.e Klik på Anvend nye indstillinger.f Klik på Start ved siden af Udskriv farveoversigt for at udskrive farveoversigtstabellen igen.g Juster værdierne for hver farve indtil linjerne på 0 er de mest lige. <p>Er problemet løst?</p>	Opgaven er fuldført.	Kontakt Dell.

Fremstående/ujævnt papir

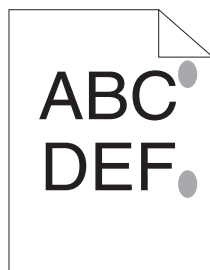

Afhjælpning	Ja	Nej
1 Rengøring af fuserenheden. a Læg et ark papir på MPF, og udskriv derefter et ubrudt billede på hele papiret. b Læg det udskrevne ark i med siden, der skal udskrives, nedad, og udskriv derefter et blankt ark papir. Er problemet løst?	Opgaven er fuldført.	Kontakt Dell.

Papirstop

 **BEMÆRK:** I dette afsnit kan nogle procedurer, der anvender **Værktøjskassen**, også udføres vha. betjeningspanelet eller **Dell Printer Configuration Web Tool**. For oplysninger om brug af betjeningspanelet og **Dell Printer Configuration Web Tool**, se "Forklaring af printermenuerne" på side 165 og "Webværktøj for konfiguration af Dell™ printer" på side 95.

Stop ved forkert fremføring

Afhjælpning	Ja	Nej
1 Fjern papiret fra PSI, og sørg derefter for, at papirer lægges korrekt på MPF. Er problemet løst?	Opgaven er fuldført.	Fortsæt til den handling der svarer til den udskrivningstype, der anvendes: <ul style="list-style-type: none">• Tykt - 2a• Tyndt - 2b• Konvolut - 2c Hvis du udfører manuel dupleksudskrivning, skal du gå til handling 2d. Hvis du bruger andet papir end ovenstående, eller hvis du ikke udfører dupleksudskrivning, skal du gå til handling 2e.
2a Brug tykt papir på 216 g/m ² eller mindre. Er problemet løst?	Opgaven er fuldført.	Gå til handling 3a.

Afhjælpning	Ja	Nej
2b Brug tyndt papir på 60 g/m ² eller mere. Er problemet løst?	Opgaven er fuldført.	Gå til handling 3a.
2c Sørg for, at konvolutten er lagt rigtigt i MPF som beskrevet i "Ilægning af en konvolut i multifunktionsilæggeren (MPF)" på side 218. Er problemet løst?	Opgaven er fuldført.	Gå til handling 3b.
2d Sørg for, at udskrivningsmediet ikke er krøllet. Er problemet løst?	Opgaven er fuldført.	Gå til handling 3a.
2e Er udskrivningsmediet fugtigt?	Gå til handling 3c.	Gå til handling 3a.
3a Luft udskrivningsmediet. Er problemet løst?	Opgaven er fuldført.	Gå til handling 3c. Hvis du udfører manuel dupleksudskrivning eller bruger en konvolut, så kontakt Dell.
3b Hvis konvolutten er deform, skal du rette den eller bruge en anden konvolut. Er problemet løst?	Opgaven er fuldført.	Gå til handling 3a.
3c Vend udskrivningsmediet om. Er problemet løst?	Opgaven er fuldført.	Gå til handling 4.
4 Brug udskrivningsmedie der ikke er fugtigt. Er problemet løst?	Opgaven er fuldført.	Kontakt Dell.

Multi-fremføringsstop

Afhjælpning	Ja	Nej
1 Fjern papiret fra PSI, og sørg derefter for, at papirer lægges korrekt i MPF. Er problemet løst?	Opgaven er fuldført.	Gå til handling 2.
2 Er udskrivningsmediet fugtigt?	Gå til handling 3a.	Gå til handling 3b.
3a Brug udskrivningsmedie der ikke er fugtigt. Er problemet løst?	Opgaven er fuldført.	Gå til handling 3b.
3b Luft udskrivningsmediet. Er problemet løst?	Opgaven er fuldført.	Kontakt Dell.

Et papirstop opstår i ADF'en (Automatic Document Feeder), hvis scanning af dokument med flere ark aflyses, mens scanningen er i gang.



Afhjælpning	Ja	Nej
1 Fjern papirstoppet. Se "Afhjælpning af Papirstop i ADF'en" på side 327. Er problemet løst?	Opgaven er fuldført.	Kontakt Dell.

Kopieringsproblem

Problem	Afhjælpning
Et dokument, som er lagt i ADI, kan ikke kopieres.	Sørg for, at ADI-dækslet er lukket til.

Faxproblemer

Problem	Afhjælpning
Printeren fungerer ikke, der vises intet i displayet, og knapperne reagerer ikke.	Træk strømkablet ud af stikkontakten, og sæt det i igen. Sørg for, at der er strømtilførsel til den valgte stikkontakt.
Der lyder ingen opkaldstone.	Kontrollér, at telefonlinjen er tilsluttet korrekt. Se "Tilslutning af Telefonforbindelsen" på side 41. Kontrollér, at telefonstikket i væggen fungerer korrekt. Det kan gøres ved at tilslutte en anden telefon.
Numrene, der er lagret i hukommelsen, kaldes ikke korrekt op.	Sørg for, at numrene er lagret korrekt i hukommelsen. Udskriv en adressebogsliste.
Dokumentet føres ikke ind i printerens.	Kontrollér, at dokumentet ikke er krøllet, og at det ilægges korrekt. Kontrollér, at dokumentet har den rigtige størrelse, og at det hverken er for tykt eller tyndt. Sørg for, at ADI-dækslet er lukket til.
Faxer modtages ikke automatisk.	FAX-funktionen skal være valgt. Sørg for, at der er papir i PSI eller MPF. Kontrollér, om displayet viser Hukommelse fuld. Kontroller indstillingen for Junkfax-opsætning.
Printeren sender ikke faxer.	Sender skulle nu blive vist i displayet. Kontrollér den anden telefax, som du sender til, for at fastslå om den kan modtage din fax.
Den indkommende fax har tomme områder eller modtages i meget ringe kvalitet.	Den telefax, der sender faxen til dig, er muligvis fejlbehæftet. Støj på telefonlinjen kan forårsage linjefejl. Kontrollér printerens ved at lave en kopi af et dokument. Tonerpatronen er muligvis tom. Udskift tonerpatronen. For flere oplysninger, se "Udskiftning af tonerpatroner" på side 312.
Nogle af ordene i en indkommende fax er strakt ud.	Telefaxen, der har sendt faxen til dig, har haft midlertidigt papirstop.
Der er streger i de dokumenter, som du sender.	Kontrollér scannerens glasplade for mærker, og rengør den. Se "Rengøring af scanneren" på side 322.
Printeren kalder op til et nummer, men det lykkes ikke at få forbindelse til en anden telefax.	Den anden telefax er muligvis slukket, løbet tør for papir eller kan ikke besvare indkommende opkald. Kontakt brugeren af den anden maskine, og få vedkommende til at udbedre problemet.

Problem	Afhjælpning
Dokumenterne lagres ikke i hukommelsen.	Der er muligvis ikke tilstrækkelig hukommelse til at lagre dokumentet. Hvis displayet viser en Hukommelse fuld-meddelelse, skal du slette dokumenter, som du ikke længere har brug for, fra hukommelsen og derefter gendanne dokumentet eller vente på, at det igangværende job (f.eks. en faxtransmission eller -modtagelse) er gennemført.
Der er tomme områder nederst på siderne eller andre steder med en lille tekststribе øverst.	Du har muligvis valgt de forkerte papirindstillinger under brugerkonfigurationen. Se "Retningslinjer for udskrivningsmedier" på side 205.
Printeren kan ikke sende eller modtage faxer.	Kontrollér, at landekoden er indstillet korrekt under  (Menu) → System → Administ. menu → Faxindstillinger → Land. Kontrollér, at telefonlinjen er tilsluttet korrekt. Se "Tilslutning af Telefonforbindelsen" på side 41.
Der forekommer ofte fejl under afsendelse og modtagelse af faxer.	Reducér modemhastigheden under  (Menu) → System → Administ. Menu → Faxindstillinger → Modemhastighed.

Scanningsproblemer

Problem	Afhjælpning
Scanneren fungerer ikke.	Sørg for, at dokumentet, der skal scannes, anbringes med den trykte side nedad på dokumentglasset eller med den trykte side opad i ADF'en. Der er muligvis ikke tilstrækkelig ledig hukommelse til at rumme det dokument, som du vil scanne. Prøv funktionen Forhåndsvis for at se om det virker. Prøv at sænke scanningsopløsningen. Kontrollér at Ethernet- eller USB-kablet er tilsluttet korrekt. Sørg for at Ethernet- eller USB-kablet ikke er defekt. Ombyt kablet med et, der vides at fungere. Udskift kablet om nødvendigt. Kontrollér, at scanneren er konfigureret korrekt. Kontrollér programmet, som du vil bruge, for at sikre, at scannerjobbet sendes til den korrekte port.
Printeren scanner meget langsomt.	Grafik scannes langsommere end tekst ved brug af funktionerne Scan til e-mail eller Scan til netværk. Kommunikationshastigheden falder væsentligt under scanning på grund af den store mængde hukommelse, der kræves til analyse og reproduktion af det scannede billede. Scanning af billeder i høj opløsning tager længere tid end scanning i lav opløsning.
Dokumentet indføres forkert, eller der føres flere dokumenter ind på én gang i ADF.	Sørg for, at dokumentets papirtype stemmer overens med printerens specifikationer. Se "Understøttede papirtyper" på side 212 angående yderligere oplysninger. Kontrollér, om dokumentet er lagt rigtigt i ADI'en. Kontrollér, at dokumentstyrene er indstillet korrekt. Kontrollér, at dokumentets sideantal ikke overskrider ADI'ens maksimale kapacitet. Sørg for, at dokumentet ikke er krøllet. Luft dokumentet omhyggeligt, før det lægges i ADI-enheden.
Der forekommer lodrette striber i outputtet, når der scannes med ADI-enheden.	Rengør ADI-enhedens glas. Se "Rengøring af scanneren" på side 322.

Problem	Afhjælpning
Der forekommer udtværing på det samme sted i outputtet, når der scannes fra dokumentglaspladen.	Rengør dokumentglaspladen. Se "Rengøring af scanneren" på side 322.
Billeder er skæve.	Sørg for, at dokumentet er ilagt lige i ADI'en eller på dokumentglaspladen.
Diagonale linjer er takkede, når der scannes med ADI-enheden.	Hvis dokumentet er trykt på tykt papir, kan du forsøge at scanne det fra dokumentglaspladen.
Printeren overfører ikke scannerdata korrekt til en specificeret destination via funktionen Scan til e-mail eller Scan til netværk.	Kontrollér om følgende indstillinger er foretaget korrekt i Dell Printer Configuration Web Tool . Scan til netværk Kontrollér følgende indstillinger under Adressebog → Serveradresse : <ul style="list-style-type: none"> • Serveradresse • Fællesnavn • Serversti • Loginnavn • Loginkodeord Scan til e-mail Kontrollér følgende indstillinger under Adressebog → Fax/E-Mail : <ul style="list-style-type: none"> • E-mail-adresse
Kan ikke scanne ved hjælp af Windows Image Acquisition (WIA) på en Microsoft® Windows Server® 2003 computer.	Aktiver WIA på computeren. Sådan aktiveres WIA: <ol style="list-style-type: none"> 1 Klik på Start, peg på Administration, og klik derefter på Tjenester. 2 Højreklik på Windows Image Acquisition (WIA), og klik derefter på Start.
Kan ikke scanne via TWAIN eller WIA på computere med Windows Server 2008 eller Windows Server 2008 R2.	Installer funktionen Desktop Experience på computeren. Sådan installeres Desktop Experience: <ol style="list-style-type: none"> 1 Klik på Start, peg på Administration, og klik derefter på Server Manager. 2 Under Funktionsoversigt skal du klikke på Tilføj funktioner. 3 Vælg afkrydsningsfeltet Desktop Experience, klik på Næste, og klik derefter på Installer. 4 Start computeren igen.

Problem	Afhjælpning
Kan ikke scanne ved hjælp af TWAIN eller WIA på en computer med Windows Server 2012.	<p data-bbox="630 258 1192 281">Installer funktionen Desktop Experience på computeren.</p> <p data-bbox="630 300 1008 323">Sådan installeres Desktop Experience:</p> <ol style="list-style-type: none"> <li data-bbox="644 333 1068 357">1 Klik på Server Manager fra Start-skærmen. <li data-bbox="659 375 959 399"> Server Manager-skærmen vises. <li data-bbox="644 409 1157 432">2 Under Styr, klikker du på Tilføj roller og funktioner. <li data-bbox="659 451 1045 474"> Guiden Tilføj roller og funktioner vises. <li data-bbox="644 485 1195 508">3 Klik på Næste for at springe siden Før du begynder over. <li data-bbox="644 518 1373 573">4 Sørg for, at Rollebaseret eller funktionsbaseret installation er valgt, og klik herefter på Næste. <li data-bbox="644 583 1344 638">5 Sørg for, at Vælg en server fra serverpuljen er valgt. Vælg serveren under Serverpulje og klik derefter på Næste. <li data-bbox="644 648 1195 672">6 Klik på Næste for at springe siden Vælg serverroller over. <li data-bbox="644 682 1369 737">7 Vælg afkrydsningsfeltet Desktop Experience under Brugergrænseflader og infrastruktur og klik derefter på Næste. <li data-bbox="644 747 1003 770">8 Klik på Bekræft fra listen til venstre. <li data-bbox="644 781 1438 835">9 Vælg afkrydsningsfeltet Genstart destinationsserveren automatisk efter behov og klik derefter på Installer. <li data-bbox="644 846 878 869">10 Start computeren igen.

Scannerdriver/printerhjælpeprogramproblemer

Problem	Afhjælpning
Kan ikke hente adressebogsdataene fra printeren i Adressebogseditor .	Sørg for, at computeren og printeren er forbundet korrekt med hinanden via Ethernet- eller USB-kablet. Sørg for, at printeren er tændt. Sørg for, at printerdriveren er installeret på computeren. (Adressebogseditor henter adressebogsdata via printerdriveren.)
TWAIN-driveren kan ikke få forbindelse med printeren.	Sørg for, at computeren og printeren er forbundet korrekt med hinanden via Ethernet- eller USB-kablet. Kontrollér, om printeren er tændt. Hvis printeren er tændt, skal du genstarte den ved at slukke for strømmen og tænde igen. Hvis et scannerprogram er aktivt, skal du lukke programmet en enkelt gang, genstarte programmet og forsøge at scanne igen.
Scannerdriveren er ikke registreret på din computer og er ikke tilgængelig via Scanknapkontrol .	Installer scannerdriveren. Hvis driveren er installeret, skal du afinstallere den og installere den igen.
Kunne ikke scanne dit dokument på printeren via ScanKnap-kontrol .	Sørg for, at computeren og printeren er forbundet korrekt med hinanden via USB-kablet. Kontrollér, om printeren er tændt. Hvis printeren er tændt, skal du genstarte den ved at slukke for strømmen og tænde igen. Hvis et scannerprogram er aktivt, skal du lukke programmet en enkelt gang, genstarte programmet og forsøge at scanne igen.
Kunne ikke oprette billedfil via ScanKnap-kontrol .	Sørg for, at der er tilstrækkelig plads på harddisken. Afinstaller ScanKnap-kontrol på din computer og installer den derefter igen.
Kunne ikke initialisere ScanKnap-kontrol .	Afinstaller ScanKnap-kontrol på din computer og installer den derefter igen.
Kunne ikke udføre ScanKnap-kontrol .	Afinstaller ScanKnap-kontrol på din computer og installer den derefter igen.
Der opstod en uventet fejl i ScanKnap-kontrol .	Afinstaller ScanKnap-kontrol på din computer og installer den derefter igen.

Problemer ved trådløs forbindelse (kun Dell C1765nfw Color Multifunction Printer)

Problem	Afhjælpning
Kan ikke opsætte trådløs forbindelse.	Sørg for at Ethernet-kablet og USB-kabler er koblet fra printeren. Sørg for at Wi-Fi til indstillet til T11. Se "Wi-Fi (kun Dell C1765nfw Color Multifunction Printer)" på side 182. Prøv at deaktivere firewallen på din computer. Firewallen på din computer kan blokere kommunikationen med printeren.
Kan ikke opsætte trådløs forbindelse med WPS (Wi-Fi Protected Setup®).	Sørg for at sikkerhedsindstillingerne for det trådløse LAN-adgangspunkt eller routeren er WPA eller WPA2. (WEP understøttes ikke på WPS.)
Kan ikke opsætte trådløs forbindelse med WPS-PBC (Wi-Fi Protected Setup-Push Button Configuration).	Tryk på WPS-knappen på det trådløse LAN-adgangspunkt eller routeren inden for 2 minutter efter at du har startet WPS-styring på printeren. For yderligere oplysninger om det trådløse LAN adgangspunkt eller routeren, henvises til vejledningen, der fulgte med det trådløse LAN adgangspunkt eller routeren.
Kan ikke opsætte trådløs forbindelse med WPS-PIN (Wi-Fi Protected Setup-Personal Identification Number).	Kontroller at den PIN du har indtastet på computeren er korrekt.

Andre problemer

Problem	Afhjælpning
Der er dannet kondens inden i printeren.	Dette opstår inden for nogle timer, efter at du opvarmer rummet om vinteren. Dette opstår også, når printeren anvendes på et sted, hvor den relative luftfugtighed når op på 85 % eller mere. Juster fugtigheden eller flyt printeren til et passende sted.
Ingen filer vises i betjeningspanelet, når du vælger en fil til udskrivning via USB-hukommelsesfunktionen.	Kontrollér, at USB-lagerenheden omfatter filer med understøttede filformater (PDF, TIFF eller JPEG). Hvis destinationsfilen befinder sig indlejret i en undermappe i USB-lagerenheden, skal du flytte den til rodmappen i USB-lagerenheden ved hjælp af computeren. Forkort destinationsfilens navn i USB-lagerenheden ved hjælp af computeren, og prøv at udskrive igen.

Kontakt til service

Hvis du ringer efter printerservice, bør du være forberedt på at skulle beskrive det problem, du har, eller fejlmeddelelsen på displayet.

Du skal kende din printertypes model og dens serienummer. Se den mærkat, der sidder på indersiden af sidedøren på printeren.

Appendiks

Appendiks.....	363
Indeks.....	365

Appendiks

Dell Politik for Teknisk Support

Teknisk support med tekniker-assistance kræver samarbejde med og deltagelse af kunden under fejlfindingsprocessen og ved genoprettelse af operativsystemet, softwareprogrammet og hardwaredriverne til den oprindelige standardkonfiguration som ved leveringen fra Dell, såvel som verifikation af printerens funktionsdygtighed og al Dell-installeret hardware. I tilgift til denne tekniske support med tekniker-assistance, er teknisk support til rådighed online på Dell support. Yderligere teknisk support kan muligvis købes.

Dell giver en begrænset teknisk support for printeren og al Dell-installerede software og perifert udstyr. Support for tredjeparts software og perifert udstyr leveres af den oprindelige fabrikant, inklusive dem, der er købt og/eller installeret gennem Software & Peripherals (DellWare), ReadyWare og Custom Factory Integration (CFI/DellPlus).

Online tjenester

Du kan lære mere om Dells produkter og tjenester på følgende websider:

www.dell.com

www.dell.com/ap (kun lande i Asien/Stillehavslande)

www.dell.com/jp (kun Japan)

www.euro.dell.com (kun i Europa)

www.dell.com/la (kun i latinamerikanske og caribiske lande)

www.dell.ca (kun i Canada)

Du kan få tilgang til Dell support gennem følgende websider og e-mail-adresser:

- Dell supportwebsider
support.dell.com
support.euro.dell.com (kun Europa)
- Dell support e-mail-adresser
mobile_support@us.dell.com
support@us.dell.com
la-techsupport@dell.com (kun i latinamerikanske og caribiske lande)
apsupport@dell.com (kun lande i Asien/Stillehavslande)
- E-mailadresser for Dell marketing og salg
apmarketing@dell.com (kun lande i Asien/Stillehavslande)
sales_canada@dell.com (kun i Canada)
- Anonym filoverførselsprotokol (FTP)
ftp.dell.com

Log ind som bruger: anonymt, og brug din e-mail-adresse som dit kodeord.

Politik mht. Garanti og Returnering

Dell Computer Corporation ("Dell") fremstiller sine hardware-produkter af dele og komponenter, som er nye eller som svarer til nye i overensstemmelse med industristandard-normer. For information om Dells garanti for din printer, se support.dell.com.

Genanvendelsesinformation

Det anbefales, at kunder skaffer sig af med brugt computerhardware, monitors, printere og andet perifert udstyr på en miljøvenlig måde. Potentielle metoder inkluderer genbrug af dele eller hele produkter samt genanvendelse af produkter, komponenter og/eller materialer.

For specifik information om Dell's verdensomspændende genanvendelsesprogrammer, se www.dell.com/recyclingworldwide.

Kontakt Dell

Du kan få adgang til Dell Support på support.dell.com. Vælg din region på siden WELCOME TO DELL SUPPORT og udfyld de nødvendige oplysninger for at få adgang til hjælpværktøjer og information.

Du kan kontakte Dell elektronisk ved hjælp af de følgende adresser:

- World Wide Web

www.dell.com

www.dell.com/ap (kun lande i Asien/Stillehavslande)

www.dell.com/jp (kun Japan)

www.euro.dell.com (kun i Europa)

www.dell.com/la (kun i latinamerikanske og caribiske lande)

www.dell.ca (kun i Canada)

- Anonym filoverførselsprotokol (FTP)

[ftp.dell.com](ftp://ftp.dell.com)

Log ind som bruger: anonymt, og brug din e-mail-adresse som dit kodeord.

- Elektronisk supportservice

mobile_support@us.dell.com

support@us.dell.com

la-techsupport@dell.com (kun i latinamerikanske og caribiske lande)

apsupport@dell.com (kun lande i Asien/Stillehavslande)

support.jp.dell.com (kun i Japan)

support.euro.dell.com (kun Europa)

- Electronic Quote Service

apmarketing@dell.com (kun lande i Asien/Stillehavslande)

sales_canada@dell.com (kun i Canada)

Indeks

Talværdier

100Base-TX fuld-dupleks, 124

100Base-TX halv-dupleks, 124

10Base-T fuld-dupleks, 124

10Base-T halv-dupleks, 124

A

A4, 211

A5, 211

AC-knap (Alt slettet), 90

ADF-glas, 322

Adgangsdæksel til toner, 23

Ad-Hoc, 125

ADI-dæksel, 24, 26, 326

Administ. Menu, 178

Administrator-kodeord, 131

Adressebog, 98, 100, 110, 131, 177

Adressebogseditor, 295

Advarsel om Lav Toner, 193

Afhjælpning af papirstop, 325

 Fra bagsiden af printeren., 332

 Fra forsiden af printeren., 331

 Fra outputbakke, 334

 I ADF'en, 327

Afsendelse af en fax, 274

Afsendelse af et udskrivningsjob, 231

Afsendelse af fax automatisk, 276

Afsendelse af fax manuelt, 277

Aftryknummer, 105

Aktivering af dvale - dyb dvale, 106, 111

Alarmtone, 106, 111, 192

Alarmtone for auto slet, 106, 111

Alle toner, 106, 111

Almindelig, 110

Almindeligt, 109, 117, 149, 195

Almindeligt, tyk, 109, 117, 149, 195

Anbefalet papir, 206

Annuller størrelse, 109, 116, 188, 273

Annullering af et job, 232

Annullering af et job fra en computer, som kører
Windows, 232

Annulleringsknap, 90

Antal ark, 105

Antal kopier, 237

Anvend nye indstillinger, 101

Anvendelse, 19, 304

Appendiks, 363

Auto logudskr., 106, 111

Auto logudskrift, 193

Autoeksponering, 107-108, 113-114, 168, 172,
242

Automatisk Dokument Ilægger (ADI), 23, 26

Automatisk genopkald, 277

Automodt. Svar/FAX, 183, 272

Automodt. TLF/FAX, 183, 272

Automodt.fax, 183, 272

Automodtag fax, 108, 115

Automodtag telefon/fax, 108, 115

Automodtag telefonsvarer/fax, 108, 115

Autonulstil, 106, 111, 191

Autoreg. justering, 196

Autoregistreringsindstilling, 110, 118

B

B5, 211

Backspace-knappen, 90

Bagdæksel, 24, 326

Bakke 1 papirstørrelse, 110

Bakke 1 papirtype, 110
Bakke 1 Special - X, 110
Bakke 1 Special - Y, 110
Bakkeindstillinger, 98, 100, 110, 137, 143, 153, 175
Basale printerproblemer, 341
Basishukommelse, 303
Bekræft kodeord, 112-113
Besparelse af tilbehør, 311
Bestemmelse af værdier, 320
Bestil tilbehør, 28
Bestil tilbehør på, 98, 100
Bestrøget, 109, 117, 149-150, 195-196
Betjeningspanel, 23, 89
Billedkomprimering, 108, 114, 173
Blandet PSK, 125
Blåt stik, 41
Bonjour (mDNS), 121, 124, 129

C

C5, 211
CCP, 206
CTD-sensor, 318

D

Data-LED, 89
Dato & Tid, 148, 192
Datoformat, 110
Delenes navn, 23
Dell Politik for Teknisk Support, 363
Dell ScanCenter, 296
Dell Supplies Management System, 293
Dell-servicetagnummer, 104
Demoside, 110
Detaljer, 104
DHCP, 121, 127

Direkte fax, 278
Direkte tilslutning, 34
Disk med Software and Documentation, 19, 50
Display-problemer, 341
DL, 211
DL LKF, 211
DNS, 121, 127
Dokumentglas, 26, 322
Dokumentilæggerbakke, 23, 26
Dokumentoutput-bakke, 23
Dokumentstyr, 26
Dokumentstørrelse, 107-108, 113-114, 167, 171, 240
Download af software, 107, 112, 200
Driver, 19
DRPD, 115, 272
DRPD-mønster, 109, 116, 187, 273
Dæksel, 104

E

ECM, 109, 116, 188, 273
Ejer, 105
Ekspreskode, 194
E-mail-alarm, 98, 100, 124, 127, 181
E-mail-alarmindstilling, 95
E-mail-alarmindstillinger, 122, 128
E-mail-alarmindstillingsside, 122
E-mail-gruppe, 134
E-mail-server-indstillinger, 127
Emuleringer, 303
Ethernet, 120, 124, 178, 305
Ethernet-forbindelse, 34
Ethernet-port, 24, 33
Etiket, 109, 117, 149-150, 195-196, 209
EWS, 154, 182
EWS-indstillinger, 123
Executive, 211

F

Farve, 107-108, 113-114, 165, 170, 238
Farvebalance, 168
Farvebalance for kopiering, 107, 113
Farveindstilling, 170
Farveregistreringsindstilling, 118
Farveregistreringstabel, 320
Farvetestsider, 177
Farvetilstandsknap, 90
Fax, 115
FAX hurtigopkald, 133
Fax transmit, 109, 116, 273
Faxaktivitet, 109, 116, 177, 189, 273
Fax-forside, 109, 116, 186, 273
FAX-gruppe, 133
Faxgruppe, 133
Faxhoved, 108, 116, 186, 272
Faxhovednavn, 108, 116, 186, 272
Faxindstillinger, 108, 115, 145, 159, 183
Faxknap, 89
Faxnummer, 109, 116, 186, 273
Faxproblemer, 354
Faxprotokol, 109, 116
Faxstandarder, 108, 114, 156
Faxudsendelse, 109, 116, 189, 273
Fax-videresendelsesnummer, 109, 116, 188, 273
Fejl time-out, 191
Fejlhistorie, 110, 177
Fikseringsenhed, 326
Filformat, 108, 114, 170
Firmware-version, 105, 194
Fjernelse af tonerpatroner, 312
Fjernmodtagetone, 108, 116, 185, 272
Fjernmodtagning, 108, 116, 185, 272
Flere op, 107, 113, 169, 243, 311
Flydende krystaldisplay, 89
Folio, 211

Forebyggelse af papirstop, 231, 325
Foropkald, 109, 116, 188, 273
Foropkaldsnum., 188
Foropkaldsnummer, 109, 116, 273
Forsinket start, 108, 115, 175
Front USB-Port, 23
Frontdæksel, 23, 326
FTP-klient, 121
Fugtighedsgrad, 304
Fugtighedsområde ved opbevaring, 304
Fuldførte jobs, 97, 105
Funktion aktiveret, 112, 199
Første, 110
Første indstillinger, 45

G

Garanti for udskrivningskvalitet, 304
Garantier, 364
Garantioplysninger, 19
Genanvendelsesinformation, 364
Genbrugt, 109, 117, 149, 195-196
Gendan indstillinger, 101
Genopfriskningsindstilling, 162
Genopfriskningsindstilling til overføringsrulle, 152
Genopkald/Pause-knappen, 89
Genopkaldsforsinkelse, 108, 115, 185, 272
Genopkaldsforsøg, 108, 115, 185, 272
Gensendelsesforsinkelse, 108, 115, 185, 272
Godtgør gyldigheden af fejltrap, 130
Grundlæggende information, 123
Gruppeopk., 178
Gruppeopkald, 285
Gul terminator, 42

H

HTTP, 121, 127
Hukommelse, 303
Hukommelseskapacitet, 105
Hurtigopkald, 178
Hurtigopkaldsknappen, 90
Hurtigstart hjælpeprogram, 294
Hvid stribe, 322
Hvidt dokumentdæksel, 322
Højde, 304
Højre ramme, 101
Højttalerlydstyrke, 270
Håndtag, 24, 326

I

ID, 105
Identifikation af udskrivningsmedie og specifikationer, 211
Ikke mere papir-tone, 106, 111
Ikke-Dell toner, 110, 119, 151, 198
Ilægning af brevpapir, 208, 220, 225
Ilægning af konvolutter, 218, 223
Ilægning af papir, 55
Ilægning af udskrivningsmedier, 213
Ilægning af udskrivningsmedier i multifunktionsilægger (MPF), 55, 213
Ilægning af udskrivningsmedier i prioritetsarkilægger (PSI), 60, 221
Indstil dato, 110
Indstil højde, 110, 118, 151, 198
Indstil kodeord, 98, 100, 131
Indstil overføringsvals, 109, 117, 149, 195
Indstil tid, 110
Indstilling af e-mail-alarm, 135
Indstilling af Farveregistreringen, 319
Indstilling af IP-adressen, 51
Indstilling af klokkeslæt og dato, 270

Indstilling af Kopieringsalternativer, 237
Indstilling af land, 269
Indstilling af printer-id, 269
Indstilling for låsning af faxtjeneste, 107, 112
Indstilling for låsning af kopitjeneste, 107, 112
Indstilling for låsning af scanningstjeneste, 107, 112
Indtastning af værdier, 321
Infrastruktur, 125
Ingen karbon påkrævet, 206
Initialiser NIC NVM, og start printeren igen, 130
Initialiser NVM, 182, 197
Installation af en tonerpatron, 314
Installation af printerdrivere, 63, 83
Interfaces, 303
IP-adresse, 51, 97, 99, 121, 126
IP-adresseindstilling, 121, 126
IP-filter, 182
IP-filter (IPv4), 131
IP-indstilling, 121, 126
IP-indstillinger, 53
IPv4, 121, 126-127, 130
IPv6, 121, 126-127, 130

J

Job time-out, 106, 111, 191
Jobhistorie, 110, 177
Jobliste, 97, 105
Jobnavn, 105
Jobstatus, 105
Jobtone, 106, 111
Jobtype, 105
Junkfax-opsætning, 108, 115, 160, 185, 272
Juster farvereg., 196
Juster fikseringsenhed, 109, 117, 149, 195

K

Kabel, 305
Kensington-lås, 27
Klar/Fejl-LED, 89
Klargøring, 20
Klargøringsdiagram, 20
Klokkeslætsformat, 270
Knap på
 betjeningspanelet, 89
Knappen Hurtigopkald, 89
Kompatibilitet i forhold til
 operativsystemer, 303
Konfiguration af automatisk SSID, 38
Kontakt Dell-support på, 98, 100
Kontakt til service, 359
Kontaktknop, 89
Kontaktperson, 99
Kontrolpaneltone, 106, 111
Konvolut, 109, 117, 149-150, 195-196, 208
Konvolut nr. 10, 211
Kopieringsindstillinger, 107, 113
Kopieringsproblem, 354
Kopiknap, 89
Kopistandarder, 107, 113, 157
Kort referencevejledning, 19
Kryptering, 120, 125

L

Lager, 304
Land, 109, 116, 273
LCD, 89
LCD-panel, 90
Legal, 211
Letter, 211
Linjemonitor, 108, 115, 184, 272
Linjetype, 108, 115, 184, 272
Linkkanal, 120, 125

Linkkvalitet, 120, 125
Lokalitet, 99, 104
LPD, 121, 124, 127, 181
Lysere/Mørkere, 107-108, 113-115, 167, 171,
 174, 241, 276
Længdestyr, 23

M

MAC-adresse, 120, 125
Maks. e-mail-størrelse, 108, 114, 173
Manuel dupleksudskrivning, 226
Manuel konfiguration af SSID, 39
Margin midt, 107-108, 114, 169, 173, 245
Margin top/bund, 107-108, 114, 169, 172, 244
Margin ven./højre, 107-108, 114, 244
Margin venstre/højre, 169, 172
Menu-indstillinger, 106, 140
Menumknop, 90
Menuposter, 102
MIB-kompatibilitet, 304
mm/tomme, 107, 111, 193
Modemhastighed, 109, 116, 189, 273
Modtagetilstand, 108, 115, 183, 272
Monarch, 211
Monarch LKF, 211
MPF-forlænger, 23
Multifunktionsilægger (MPF), 23, 326
Mål, 303
Mål på udskrivningsmedier, 213

N

NCR, 206
Netværk, 178
Netværk firmware-version, 105
Netværkstype, 120, 125
Niveau for printmodul, 104

Nulstil trådløs, 181
Nulstil udskrivningsserver, 130
Nulstil. stand., 119, 151
Nulstilling af standarder, 163, 203
Numerisk tastatur, 90, 92
Nyt kodeord, 112-113

O

OCR, 206
Om printeren, 23
Omgivelser, 304
Omgivelsesindstillinger for din webbrowser, 95
Omgivelsessensorinformation, 162
Omslag, 109, 117, 149, 195
Online tjenester, 363
Onlinehjælp, 98, 100
Opbevaring af forbrugsdele, 312
Opbevaring af udskrivningsmedier, 210, 231, 311
Opfrisk, 101
Opfrisk overføringsrulle, 197
Opfrisk toner, 118, 197
Opløsning, 108, 114, 171, 174, 275
Opsætning af direkte forbindelse, 63
Opsætning af netværksforbindelse, 66
Opsætning af Printeen, 45
Optisk tekstgenkendelse, 206
Originaltype, 107, 113, 167, 240, 275
OS, 303
Outputbakke, 104
Outputbakkeforlængelse, 228
Outputresultat, 105
Overføringsrem, 24
Overføringsvals, 24
Overførselsnøgle, 120

P

Panelalarmtone, 106, 111
Panelindstillinger, 110, 176
Panellås, 199, 202
Panellåsindst., 107
Panelsprog, 93, 106, 111, 201
Papir, 205
 egenskaber, 205
 Fiberindhold, 206
 Fiberretning, 206
 Fugtighedsindhold, 205
 Glathed, 205
 Krumning, 205
 Vægt, 205
Papir anvendt, 131
Papirbakker, 104
Papirbredestyr, 23
Papirdensitet, 109, 116, 148, 194
Papirholder, 24
Papirstop, 352
Papirstørrelse, 211
Papirtilførselsvalse, 24
Papirtype, 212
PDL, 303
Peer-to-peer, 80
Peg og udskriv, 78
Port9100, 121, 124, 127, 181
Port-indstillinger, 124
Portstatus, 121, 124
Printer-hændelser, 104
Printerindstillinger, 98, 100, 106, 111
Printerinformation, 98, 100, 104, 140
Printerjobs, 97, 100, 105
Printerrevisionsniveauer, 105
Printer-serienummer, 104
Printer-sideantal, 131
Printersoftware, 293
Printerspecifikation, 303
Printerstatus, 97, 100, 104

Printertype, 104
Prioritetsarkilægger (PSI – Priority Sheet
 Inserter), 23
Problemer med udskriftskvaliteten, 343
Processorhastighed, 105
Produktegenskaber, 21
Protokol, 181
Protokolmonitor, 177, 273
Protokolomsætter-adresse, 121, 126
Præ-installationsstatus for printerdrivere, 63

R

Rapport om printerindstillinger, 106
Rapporter, 110, 142
Rapport-side, 233
Rediger Fra-feltet, 200
Reducer/Forstør, 107, 113, 166, 239
Registreringsjustering, 150
Rengør Fremkalder, 118, 162, 196
Rensestang for printhead, 23
Retningslinjer for udskrivningsmedier, 205
Returneringspolitik, 364
Ringelydstyrke, 271
Ringetonestyrke, 108, 115, 184, 272

S

S/H-/Farve-LED, 90
Samfundsnavn, 129
Samlet, 107, 114, 165, 238
Scan til netværk, 108, 114, 170
Scan til PC, 130
Scanknap, 90
Scanknapkontrol, 295
Scannerdriver/printerhjælpeprogramproblemer,
 358
Scannerenhed, 326
Scannestandarder, 108, 114, 154

Scanningsproblemer, 355
Selvkopierende papir, 206
Serveradresse, 135-136
Servicekode, 20
Servicetag, 20, 194
Side med panelindstillinger, 93
Sik. modt. indst., 107, 113
Sikker modtag., 112, 200
Sikkerhed, 130
Sikkerhedsindstil., 107, 112, 199
Sikkerhedsindstillinger, 125
Sikkerhedsinformation, 19
Sikkerhedsåbning, 24
Skarphed, 107-108, 113-114, 168, 172, 241
SMB-klient, 121
SNMP, 121, 124, 129
SNMP UDP, 181
Special Reducer/Forstør, 113
SSID, 120, 125
Standardindstil., 144
Start, 90
Startknap, 90
Status af printertilbehøret, 311
Status Monitor Konsol, 293
Statusbudbringer, 124
Sted for papirstop, 326
Stikkontakt, 24, 33, 41, 305
Strømforsyning, 303
Strømsparetid – dvale, 106, 111
Strømsparetimer, 93, 190
Strømstart-guide, 194
Strømsstik, 24
Subnet-maske, 121, 126
Support
 Sådan kontakter du Dell, 364
Systemindstillinger, 106, 110-111, 123, 146, 176
Systemindstillinger, side, 110

Søgning efter oplysninger, 19

T

Tabeludskrift, 162
Tag-nummer for aktiv, 104
TCP/IP, 126
TCP/IP-indstillinger, 121, 126, 143, 152
Telefon, 115, 272
Telefon/Fax, 115, 272
Telefonbog, 178
Telefonstik, 24, 33, 41, 305
Telefonsvarer/Fax, 115, 272
Temperatur, 304
Tidsformat, 110
Tidspunkt for leveret job, 105
Tidszone, 110
TIFF-filformat, 114, 173
Tilbageknap, 90
Tilslutning af printer, 33
Tilslutningsspecifikationer, 33, 305
Tilslutningstype, 33, 305
Timeout, 121, 127
Tone/Impuls, 108, 115, 184, 272
Topramme, 99
Trap Anmeldelse, 130
Trådløs forbindelse, 35
Trådløs indstilling, 179
Trådløs status, 179
Trådløse indstillinger, 120, 125
Trådløse problemer, 359
Trådløst LAN, 120, 125
TWAIN, 250
Tænd-sluk-knap, 23

U

Uacceptabelt papir, 206

Udskriv fra USB, 107, 112
Udskrivning, 231
Udskrivning på brevpapir, 207
Udskrivningshastighed, 104
Udskrivningsmedia, 311
Udskrivningsproblemer, 341
Udskrivningsserver-indstillinger, 98, 100, 120, 123
Udskrivningsserver-indstillingsside, 120
Udskrivningsserver-rapporter, 120
Udskrivningsstatusvindue, 293
Udskrivningsvolumen, 98, 100, 131
UNITED STATES GOVERNMENT
BEGRÆNSEDE RETTIGHEDER, 15
Ur-indstillinger, 110, 119
USB, 305
USB-indstillinger
 USB-port, 201
USB-lagerenhed, 266
USB-port, 24, 33

V

Valg af forhullet papir, 208
Valg af fortrykt medie og brevpapir, 207
Valg af papir, 206
Vedligeholdelse, 311
Vedligeholdelse af printer, 116
Venstre ramme, 100
Videresendelsesindstillinger, 187, 273
Videresendt fax, 109, 116
Vigtig information, 19
Vis Pop-op, 110
Vælg genbestillings-URL, 110
Vært I/F, 105
Værtsnavn, 105, 121, 126

W

Web Link tilpasning, 110, 120, 152

Webværktøj for konfiguration af Dell printer, 95

WEP 128 Bit ASCII (13 Bytes), 125

WEP 128 Bit Hex (26 Bytes), 125

WEP 64 Bit ASCII (5 Bytes), 125

WEP 64 Bit Hex (10 Bytes), 125

Wi-Fi, 182

Wi-Fi | WPS-knap, 36, 90

 Baggrundsls, 91

Windows Image Acquisition (WIA), 251

WPA2-PSK AES, 125

WPA-PSK TKIP, 125

WPS, 180

WPS-PBC, 36-37

WPS-PIN, 38

WSD, 74, 121, 124, 127

